

**GB** Operator's manual 2-25  
**SE** Bruksanvisning 26-47  
**DK** Brugsanvisning 48-70  
**NO** Bruksanvisning 71-92  
**FI** Käyttöohje 93-115  
**DE** Bedienungsanweisung 116-140  
**FR** Manuel d'utilisation 141-166  
**NL** Gebruiksaanwijzing 167-191  
**ES** Manual de instrucciones 192-216  
**PT** Instruções para o uso 217-240  
**IT** Istruzioni per l'uso 241-264  
**EE** Käsitsemisõpetus 265-286  
**LV** Lietošanas pamācība 287-309  
**LT** Naudojimosi instrukcijos 310-331  
**SI** Navodila za uporabo 332-354

## 129 R

**HU** Használati utasítás 355-378  
**PL** Instrukcja obsługi 379-403  
**CZ** Návod k použití 404-426  
**SK** Návod na obsluhu 427-449  
**HR** Priručnik 450-471  
**RS** Priručnik 472-494  
**BA** Uputstvo o upotrebi 495-517  
**RO** Instrucțiuni de utilizare 518-542  
**TR** Kullanım kılavuzu 543-565  
**RU** Руководство по эксплуатации 566-590  
**UA** Посібник користувача 591-614  
**BG** Ръководство за експлоатация 615-639  
**GR** Οδηγίες χρήσεως 640-664



**A05328CBHV**

**EAC**

 **ПРЕДУПРЕЖДЕНИЕ:** Выхлопные газы из этой машины содержат химические вещества, которые, как указано в законах штата Калифорния, могут вызывать рак, пороки развития плода или другие нарушения репродуктивных функций.

Перед началом работ проследите за следующим:

Внимательно прочитайте инструкцию по эксплуатации.

 **ПРЕДУПРЕЖДЕНИЕ:** Ни при каких обстоятельствах не допускается внесение изменений в первоначальную конструкцию машины без разрешения изготовителя. Пользуйтесь только оригинальными запчастями. Внесение неразрешенных изменений и/или использование неразрешенных приспособлений может привести к серьезной травме или даже к смертельному исходу для оператора или других лиц.

 **ПРЕДУПРЕЖДЕНИЕ:** Подрезчик, кусторез или триммер, которыми пользуются небрежно или неправильно, могут оказаться опасным инструментом, способным нанести серьезную или смертельную травму оператору или окружающим. Крайне важно, чтобы вы прочитали настоящее руководство по работе и поняли его содержание.

 **ПРЕДУПРЕЖДЕНИЕ:** Продолжительное воздействие шума может повлечь неизлечимое ухудшение слуха. Всегда пользуйтесь специальными наушниками.

Мы постоянно работаем над совершенствованием и развитием своей продукции и поэтому оставляем за собой право на внесение изменений в конструкцию и внешний вид без предварительного предупреждения.

# РАСШИФРОВКА УСЛОВНЫХ ОБОЗНАЧЕНИЙ

## Условные обозначения

**!** **ПРЕДУПРЕЖДЕНИЕ:**  
Подрезчики, кусторезы и триммеры могут быть опасны. Небрежное или неправильное применение может привести к серьезной или смертельной травме оператора или окружающих.



Перед началом работы с машиной внимательно прочтите инструкцию и убедитесь, что вам все понятно.



Всегда пользуйтесь надежной прочной обувью со стальной окантовкой спереди и нескользящей подошвой; плотно прилегающей одеждой, длинными прочными брюками и одеждой с длинным рукавом; прочными, нескользящими перчатками; средствами защиты глаз, например, незапотевающими защитными очками с отверстиями для вентиляции или защитным щитком для лица; сертифицированной защитной каской и средствами защиты слуха (например, берушами).



Людам с длинными волосами следует (для их личной безопасности) подвязывать волосы.



Оператор машины должен следить за тем, чтобы во время работы в радиусе менее 15 м (50 футов) от нее не было людей и животных.



Остерегайтесь отброшенных объектов и рикошета.



Макс. скорость вращения выходного вала, об/мин



Машины, оснащенные подрезчиками или лезвиями для кошения травы, может резко бросать в сторону, когда лезвия входят в контакт с зафиксированным объектом. В результате контакта с лезвием можно потерять руку или ногу. Всегда следите за тем, чтобы люди и животные находились на расстоянии не менее 15 м (50 футов) от машины.



Стрелками обозначены границы для размещения крепления ручки.



Уровень звукового давления на 7,5 м (25 футов) согласно законодательству Австралии.



Уровень шума, излучаемого в окружающую среду, соответствует директивам ЕС. Величина излучения шума приведена в разделе "Технические данные", а также указана на табличке.



Эта продукция отвечает требованиям соответствующих нормативов ЕС.



Эта продукция отвечает требованиям соответствующих нормативов EAC.



Эта продукция отвечает требованиям соответствующих нормативов Австралии по электромагнитной совместимости.



Используйте неэтилированный бензин и масло для двухтактных двигателей, смешанное в пропорции 2% (50:1).



**Другие символы/наклейки на машине относятся к специальным требованиям сертификации на определенных рынках.**

## ЧТО ЕСТЬ ЧТО

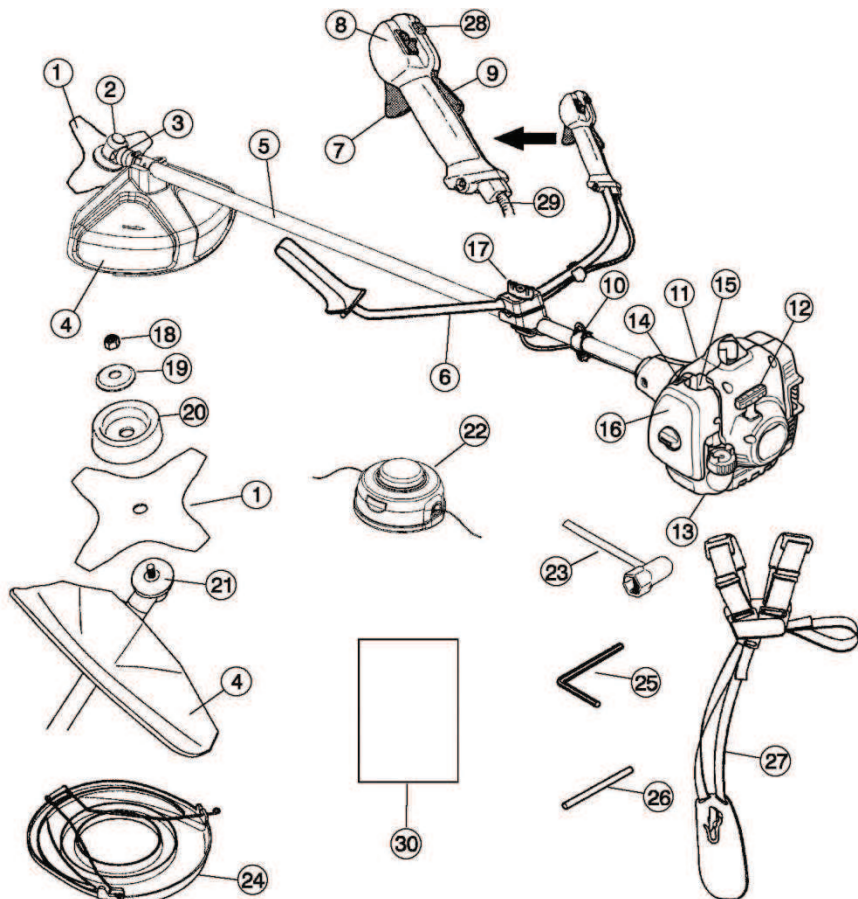

### Что есть что?

1. Лезвие
2. Пробка отверстия для заправки консистентной смазки
3. Угловая зубчатая передача
4. Щиток режущего оборудования
5. Вал
6. Рукоятка
7. Ручка дросселя
8. Выключатель
9. Блокировка ручки дросселя
10. Фиксатор оснастки
11. Крышка цилиндра
12. Ручка стартера
13. Топливный бак
14. Заслонка
15. Груша
16. Крышка воздушного фильтра
17. Винт регулировки рукояток
18. Контргайка

19. Опорный фланец
20. Опорный колпак
21. Ведущий диск
22. Головка триммера
23. Торцевой ключ
24. Транспортировочный щиток
25. Шестигранный ключ
26. Стопорный штифт
27. Оснастка
28. Кнопка стартового положения газа
29. Регулировка троса газа
30. Руководство по эксплуатации

# ОБЩИЕ ПРЕДПИСАНИЯ ПО БЕЗОПАСНОСТИ

## Важная информация

- Подрезчик, кусторез или триммер, которыми пользуются небрежно или неправильно, могут оказаться опасным инструментом, способным нанести серьезную или смертельную травму оператору или окружающим. Крайне важно, чтобы вы прочитали настоящее руководство по работе и поняли его содержание.
- Машина предназначена только для триммерной стрижки, кошения травы и/или расчистки леса.
- Единственными приспособлениями, которые могут использоваться вместе с двигателем, являются компоненты режущего оборудования, рекомендованные нами в главе "Технические данные".
- Запрещается пользоваться машиной, если вы устали, больны, находитесь под воздействием спиртного или лекарственных препаратов, которые влияют на ваше зрение, рассудок или координацию.
- Запрещается пользоваться машиной при неблагоприятных погодных условиях, таких как сильный холод, жара или влажность.
- Пользуйтесь средствами индивидуальной защиты. См. указания в разделе "Индивидуальные средства защиты".
- Никогда не работайте с машиной, которая была модифицирована.
- Никогда не эксплуатируйте неисправную машину. Проводите регулярные осмотры, уход и обслуживание в соответствии с данным руководством. Некоторые операции по уходу и обслуживанию должны выполняться только квалифицированными специалистами. См. указания в разделе "ТЕХНИЧЕСКОЕ ОБСЛУЖИВАНИЕ".
- Перед запуском машины все щитки и ограждения должны быть установлены на свои места. Убедитесь в отсутствии повреждений свечи зажигания и высоковольтного провода. Иначе вас может ударить током.
- Оператор должен следить, чтобы во время работы в радиусе 15 метров не было людей или животных. Когда на одном и том же участке одновременно работают несколько операторов, безопасное расстояние между ними должно быть не менее 15 метров (50 футов).



**ПРЕДУПРЕЖДЕНИЕ:** Машина во время работы создает электромагнитное поле. В некоторых обстоятельствах это поле может вмешиваться в работу активных или пассивных медицинских имплантатов. Чтобы избежать риска серьезной травмы или смерти, лицам с медицинскими имплантатами рекомендуется проконсультироваться с врачом и изготовителем имплантата, прежде чем приступать к эксплуатации этой машины.



**ПРЕДУПРЕЖДЕНИЕ:** Применение неправильного режущего оборудования или неправильно заточенного ножа повышает опасность нанесения серьезной или смертельной травмы.



**ПРЕДУПРЕЖДЕНИЕ:** Никогда не позволяйте детям пользоваться или находиться рядом с машиной. Так как машина оснащена контактом остановки с пружинным возвратом и может быть запущена с низкой скоростью и усилием на стартовой ручке, то даже маленькие дети в определенных обстоятельствах могут создать усилие, необходимое для запуска машины. Это создает риск серьезных травм. Поэтому всегда снимайте колпачок со свечи, если оставляете машину без присмотра.

## Средства индивидуальной защиты



**ПРЕДУПРЕЖДЕНИЕ:** Во время работы с машиной следует использовать специальные одобренные средства защиты. Индивидуальные средства защиты не могут полностью исключить риск получения травмы, но при несчастном случае они снижают тяжесть травмы. Обращайтесь за помощью к дилеру при выборе оборудования.



**ПРЕДУПРЕЖДЕНИЕ:** Всегда следите за предупреждающими сигналами или криками, когда пользуетесь защитными наушниками. Снимайте наушники сразу после остановки двигателя.

### ■ Защитная каска

Защитную каску следует надевать при обрезке кустов на высоте более 2 метров (6 футов).

# ОБЩИЕ ПРЕДПИСАНИЯ ПО БЕЗОПАСНОСТИ



## ■ Средство защиты слуха

Следует пользоваться защитными наушниками с достаточным заглушающим эффектом.



## ■ Защитные очки

Всегда пользуйтесь одобренными защитными очками. При использовании защитной маски следует пользоваться также одобренными защитными очками. Одобренные защитные очки должны соответствовать требованиям стандарта EN 166 в Европе, ANSI Z87 в Соединенных Штатах и CSA Z94 в Канаде.



## ■ Перчатки

В случае необходимости, например, для установки режущего оборудования, следует надевать перчатки.



## ■ Обувь

Надевайте устойчивую обувь с нескользкой подошвой.



## ■ Рабочая одежда

Надевайте одежду, изготовленную из плотной ткани, и избегайте свободной одежды, которая может зацепиться за кусты и ветки. Всегда надевайте длинные, прочные брюки. Не носите украшения, шорты или сандалии, не ходите босиком. Длинные волосы не должны свисать ниже плеч.

## ■ Аптечка первой помощи

Операторы подрезчиков, кусторезов или триммеров всегда должны иметь с собой аптечку для оказания первой помощи.



## Защитные приспособления машины

В данном разделе рассматриваются различные защитные приспособления машины, их работа, и приведены основные принципы и правила, которые необходимо соблюдать для обеспечения правильной работы. Для определения расположения того или иного оборудования на машине см. раздел "ЧТО ЕСТЬ ЧТО".

Срок службы машины может быть укорочен, а риск несчастных случаев увеличен, если обслуживание машины не выполняется надлежащим образом и если сервис и/или ремонт не были выполнены профессионально. Если вам требуется дополнительная информация, обратитесь в ближайшую мастерскую по обслуживанию.

**ВАЖНО!** Для обслуживания и ремонта машины требуется специальная подготовка. Это особенно относится к защитным приспособлениям машины. Если у машины обнаружатся любые из описанных ниже неисправностей, немедленно свяжитесь со специалистом по обслуживанию. При покупке любого из наших изделий мы гарантируем профессиональный ремонт и обслуживание. Если поставщик, продающий вам машину, не является дилером по обслуживанию, спросите у него адрес ближайшей специализированной мастерской.



**ПРЕДУПРЕЖДЕНИЕ:** Никогда не пользуйтесь машиной с поврежденными защитными приспособлениями.

Следуйте инструкциям по проверке, техобслуживанию и ремонту, приведенным в данном разделе. Если в результате этих проверок обнаружены неисправности, немедленно вызовите специалиста для проведения ремонта.

## ■ Блокировка ручки дросселя

Блокировка ручки дросселя служит для предотвращения случайного включения ручки дросселя. При нажатии на рычаг блокировки (А) (т.е. когда вы сжимаете рукоятку) он отпускает ручку дросселя (В). Когда вы освобождаете рукоятку, рычаг блокировки и ручка дросселя перемещаются в первоначальное положение. Это перемещение осуществляется двумя независимыми возвратными пружинами. Такое устройство обеспечивает автоматическую блокировку ручки дросселя на холостом ходу.

## ОБЩИЕ ПРЕДПИСАНИЯ ПО БЕЗОПАСНОСТИ

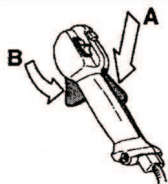

Убедитесь в том, что ручка дросселя в момент возвращения рычага блокировки в исходное положение блокируется на холостом ходу.

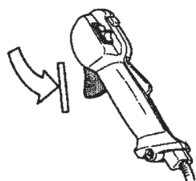

Нажмите рычаг блокировки ручки дросселя и убедитесь, что он возвращается в первоначальное положение при отпускании.



Убедитесь, что ручка дросселя и рычаг блокировки перемещаются свободно, а возвратные пружины работают соответствующим образом.

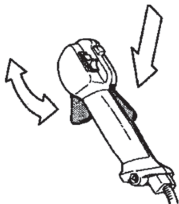

См. указания в разделе "Запуск". Запустите машину и полностью откройте дроссель. Отпустите рычаг дросселя и убедитесь, что режущее оборудование останавливается и остается неподвижным. Если после установки дросселя в положение холостого хода режущие оборудование продолжает вращаться, следует проверить регулировку холостого хода карбюратора. См. указания в разделе "ТЕХНИЧЕСКОЕ ОБСЛУЖИВАНИЕ".

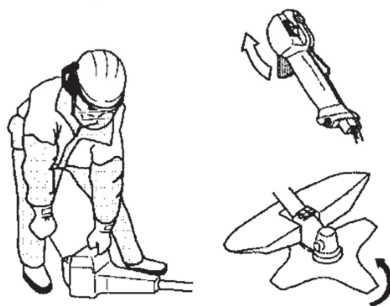

### ■ Выключатель

Убедитесь в том, что двигатель останавливается при нажатии и удерживании кнопки выключателя.

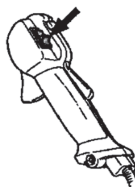

### ■ Щиток режущего оборудования

Данный щиток предназначен для предотвращения отбрасывания предметов в направлении оператора. Кроме того, щиток предназначен для защиты оператора от случайного соприкосновения с режущим оборудованием.

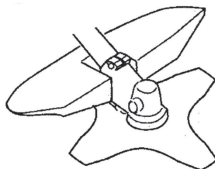

Убедитесь, что щиток не поврежден и не имеет трещин. Замените щиток, если он был подвержен удару или имеет трещины.

Всегда пользуйтесь рекомендуемой защитой для каждого типа режущего оборудования. См. раздел "ТЕХНИЧЕСКИЕ ХАРАКТЕРИСТИКИ".

**⚠ ПРЕДУПРЕЖДЕНИЕ:** Категорически запрещается использовать режущее оборудование без рекомендуемой защиты. См. раздел "ТЕХНИЧЕСКИЕ ХАРАКТЕРИСТИКИ". Установка неправильной или поврежденной защиты может привести к серьезной травме.

## ОБЩИЕ ПРЕДПИСАНИЯ ПО БЕЗОПАСНОСТИ

При работе с неправильно намотанной режущей леской или неисправным режущим оборудованием уровень вибрации повышается.

**⚠ ПРЕДУПРЕЖДЕНИЕ:** Длительное воздействие вибрации может привести к нарушению кровообращения или расстройствам нервной системы у людей с нарушенным кровообращением. В случае появления симптомов перегрузки от вибрации следует обратиться к врачу. Такими симптомами могут быть онемение, потеря чувствительности, "щекотка", "колотье", боль, потеря силы или слабость, изменение цвета и состояния кожи. Обычно подобные симптомы проявляются на пальцах, руках или запястьях. При низкой температуре риск увеличивается.

### ■ Устройство быстрого расцепления оснастки

В передней части имеется легкодоступное устройство быстрого расцепления оснастки, если в случае чрезвычайной ситуации требуется освободиться от машины и оснастки.

См. указания в разделе "Регулировка оснастки".

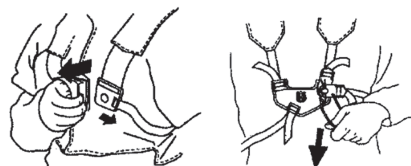

Убедитесь, что лямки оснастки правильно расположены. После регулировки оснастки и машины проверьте работу устройства быстрого расцепления оснастки.

### ■ Глушитель

Глушитель служит для снижения уровня шума и отвода выхлопных газов от оператора.

**ВНИМАНИЕ!** Глушитель оснащен катализатором, предназначенным для уменьшения содержания вредных веществ в выхлопных газах.

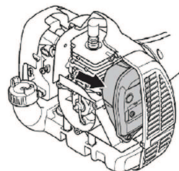

В странах с жарким и сухим климатом значительно повышается вероятность возникновения пожаров. Поэтому мы оборудуем некоторые

глушители т.н. искроулавливающей сеткой. Проверьте наличие такой сетки на глушителе вашей машины.

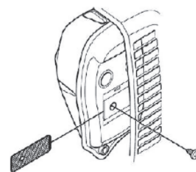

При наличии глушителя такого типа очень важно строго соблюдать инструкции по проверке, уходу и обслуживанию. Никогда не используйте машину с неисправным глушителем.

Периодически проверяйте надежность крепления глушителя к корпусу машины.

**⚠ ПРЕДУПРЕЖДЕНИЕ:** Глушитель катализатора сильно нагревается в процессе работы и после работы некоторое время остается горячим. Это происходит и в режиме холостого хода. Соприкосновение может вызвать ожог кожи. Помните об опасности пожара.

**⚠ ПРЕДУПРЕЖДЕНИЕ:** В глушителе есть химикаты, которые могут вызывать раковые заболевания. Избегайте контакта с этими элементами в случае повреждения глушителя.

**⚠ ПРЕДУПРЕЖДЕНИЕ:** Выхлопные газы двигателя содержат монооксид углерода, который может вызвать отравление угарным газом. Не запускайте и не эксплуатируйте машину в помещении и в других плохо проветриваемых местах.

**⚠ ПРЕДУПРЕЖДЕНИЕ:** Выхлопные газы двигателя горячие и могут содержать искры, которые могут стать причиной пожара. Поэтому машину никогда не следует запускать внутри помещения или рядом с легко воспламеняемым материалом.

### ■ Контргайка

На некоторых видах режущего оборудования для крепления используется контргайка.

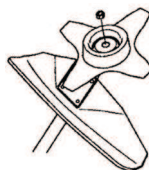



## ОБЩИЕ ПРЕДПИСАНИЯ ПО БЕЗОПАСНОСТИ

При сборке следует затягивать гайку против направления вращения режущего оборудования. При разборке необходимо поворачивать гайку в направлении вращения режущего оборудования. (Гайка имеет левостороннюю резьбу.) Затяните гайку торцевым гаечным ключом.

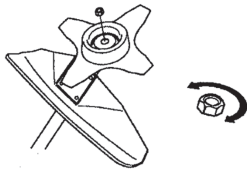

Нейлоновая прокладка контргайки не должна быть изношена настолько, чтобы ее можно было поворачивать вручную. Прокладка должна выдерживать минимальное усилие 1,5 Нм (1,1 футо-фунтов). Гайку следует заменить после ее использования приблизительно 10 раз.

### Режущее оборудование

В настоящем разделе описано то, как благодаря правильному обслуживанию и использованию правильного режущего оборудования:

- Снизить риск отдачи машины.
- Достичь максимального эффекта при резке.
- Продлить срок службы режущего оборудования.

### ВАЖНО:

- Пользуйтесь режущим оборудованием только с рекомендованной защитой. См. раздел "ТЕХНИЧЕСКИЕ ХАРАКТЕРИСТИКИ".
- Пользуйтесь указаниями инструкции для режущего оборудования для правильной установки режущей лески и выбора правильного диаметра лески.
- Режущие зубья лезвия должны быть правильно заточены. Следуйте рекомендациям. Правила затачивания приведены также на упаковке лезвия.
- Поддерживайте правильную разводку. Выполняйте указания инструкции и пользуйтесь рекомендованным шаблоном для разводки.

**!** **ПРЕДУПРЕЖДЕНИЕ:** Всегда выключайте двигатель перед тем, как приступить к любой работе с режущим оборудованием. Убедитесь, что режущее оборудование полностью остановлено. Отсоедините провод свечи зажигания.

**!** **ПРЕДУПРЕЖДЕНИЕ:** Использование неправильного режущего оборудования или неправильно заточенных лезвий увеличивает риск отдачи.

### ■ Режущее оборудование

Лезвие и нож для травы предназначены для выкашивания грубой травы.



Головка триммера предназначена для триммерной стрижки.

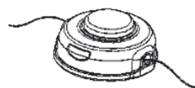

### ■ Общие правила

Пользуйтесь режущим оборудованием только с рекомендованной защитой. См. раздел "ТЕХНИЧЕСКИЕ ХАРАКТЕРИСТИКИ".

Режущие зубья лезвия должны быть правильно заточены. Выполняйте указания инструкции и пользуйтесь рекомендованным шаблоном для разводки. Неправильно заточенное или поврежденное лезвие увеличивает риск несчастных случаев.

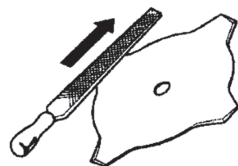

Проверьте режущее оборудование на наличие повреждений или трещин. Поврежденное режущее оборудование следует обязательно заменить.



### ■ Затачивание ножа и лезвия травы

- На упаковке режущего оборудования описано, как правильно производить затачивание. Лезвие и нож затачиваются

## ОБЩИЕ ПРЕДПИСАНИЯ ПО БЕЗОПАСНОСТИ

плоским напильником с односторонним узором.

- Для сохранения балансировки все углы должны быть заточены одинаково.

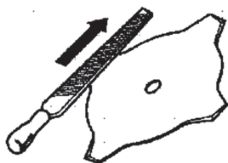

**!** **ПРЕДУПРЕЖДЕНИЕ:** Всегда утилизируйте погнутое, перекошенное, треснувшее, разорванное или поврежденное иным образом лезвие. Не пытайтесь выпрямить перекошенное лезвие для повторного использования. Пользуйтесь только исправными лезвиями предписанного типа.

### ■ Головка триммера

**ВАЖНО:** Обязательно убедитесь в том, что режущая леска плотно и равномерно намотана на барабан, поскольку в противном случае возможны вредные вибрации.

- Пользуйтесь только рекомендованным режущим оборудованием. См. раздел "ТЕХНИЧЕСКИЕ ХАРАКТЕРИСТИКИ".
- Обычно для меньшей машины требуются небольшие головки триммера и наоборот. Это связано с тем, что при кошении с использованием лески двигатель должен отбрасывать леску в радиальном направлении от головки триммера, встречая при этом сопротивление со стороны скашиваемой травы.
- Кроме того, важна длина режущей лески. Более длинная леска требует более мощного двигателя, чем короткая леска такого же диаметра.
- Убедитесь, что нож, размещенный на щитке триммера, не поврежден. Он используется для обрезки лески до необходимой длины.
- Для увеличения срока службы лески ее можно в течение нескольких дней вымачивать в воде. Это сделает ее плотнее, и она прослужит дольше.

**ПРИМЕЧАНИЕ:** Убедитесь, что машина собрана так, как показано в настоящем руководстве.

## Установка рукоятки

1. Снимите винт в задней части ручки дросселя.
2. Наденьте ручку дросселя на рукоятку с правой стороны (см. рисунок).
3. Совместите винтовое отверстие в ручке газа с отверстием рукоятки.
4. Установите винт в отверстие с задней стороны рукоятки.
5. Заверните винт через ручку и рукоятку. Затяните винт.
6. Установите детали крепления, как показано на рисунке.

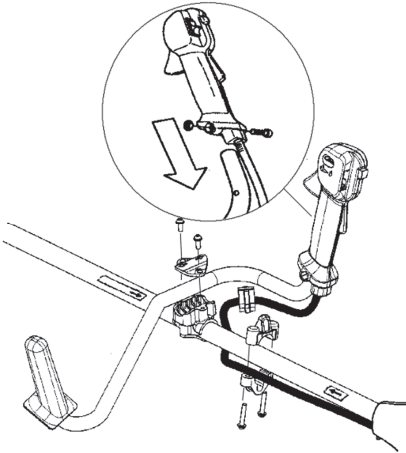

**⚠ ПРЕДУПРЕЖДЕНИЕ:** Крепежные детали рукоятки должны быть установлены между стрелками на валу для обеспечения безопасного рабочего положения.

7. Затяните винты шестигранным ключом.

## Крепление оснастки

**⚠ ПРЕДУПРЕЖДЕНИЕ:** При работе с кусторезом он всегда должен быть надежно подвешен на оснастке. В противном случае вы не сможете обеспечить безопасность управления кусторезом. Это может привести к травме оператора или других лиц. Никогда не пользуйтесь оснасткой со сломанным быстро отстегивающимся замком.

Необходимые регулировки рукоятки и оснастки должны быть выполнены перед началом

работы при полностью остановленном двигателе.

### ■ Крепление фиксатора оснастки

1. Установите верхний фиксатор оснастки над штангой, а нижний — под штангой. Совместите винтовые отверстия верхнего и нижнего фиксаторов с соответствующими отверстиями на штанге. Фиксатор должен находиться выше изображенной на штанге стрелки (см. рисунок).

**ПРИМЕЧАНИЕ:** Перед затяжкой винтов вставьте трос дросселя в паз нижнего фиксатора.

2. Вставьте два винта в винтовые отверстия.
3. Закрепите фиксатор оснастки, затянув винты шестигранным гаечным ключом.

### ■ Регулировка оснастки

С передней стороны оснастки находится легкодоступное устройство быстрого расцепления. Используйте устройство быстрого расцепления при любой аварийной ситуации, в которой вам потребуется освободиться от машины и оснастки.

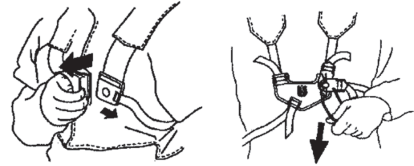

### ■ Равномерное распределение нагрузки на плечи

Правильно отрегулированная оснастка и машина значительно упрощают работу.

Наденьте оснастку. Отрегулируйте оснастку для оптимального рабочего положения. Натяните боковые лямки таким образом, чтобы вес равномерно распределялся на плечи.



**ПРИМЕЧАНИЕ:** Для лучшего уравновешивания кустореза может потребоваться изменение места его крепления к штанге.



## ■ Правильная высота

Настройте положение оснастки таким образом, чтобы режущее оборудование находилось параллельно земле.



## ■ Правильный баланс

Режущее оборудование должно слегка касаться земли. В случае использования диска для кошения травы он должен находиться на расстоянии около 10 см (4 дюймов) над землей для предотвращения контакта с камнями и пр. Отрегулируйте положение оснастки для правильного баланса устройства.

## Установка лезвий и головок триммера

- При установке режущего оборудования крайне важно, чтобы поднятая часть ведущего диска/опорного фланца находилась по центру отверстия режущего оборудования. Неправильно установленное режущее оборудование может стать причиной серьезной и/или смертельной травмы.



**⚠ ПРЕДУПРЕЖДЕНИЕ:** Категорически запрещается использовать режущее оборудование без рекомендуемой защиты. См. раздел "ТЕХНИЧЕСКИЕ ХАРАКТЕРИСТИКИ". Установка неправильной или поврежденной защиты может привести к серьезной травме.

**ВАЖНО:** Для работы с диском для кошения травы машина должна быть оснащена рукояткой правильного типа, щитком для лезвия и оснасткой.

## Установка щитка для лезвия, диска для кошения травы и резчика травы

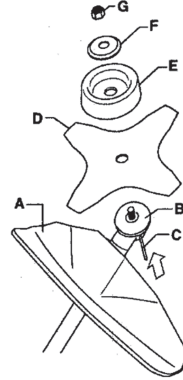

1. Наденьте щиток лезвия/комбинированный щиток (A) на крепление штанги и зафиксируйте болтом.

**ВНИМАНИЕ!** Используйте рекомендованный щиток для лезвия. См. раздел "Технические характеристики".

2. Наденьте на выходной вал ведущий диск (B).
3. Поворачивайте вал диска до тех пор, пока одно из отверстий в ведущем диске не совместится с отверстием в корпусе редуктора.
4. Вставьте стопорный штифт (C) в отверстие, чтобы зафиксировать выходной вал.
5. Установите лезвие (D), опорную чашку (E) и опорный фланец (F) на выходной вал.
6. Закрепите гайку (G). Момент затяжки гайки равен 35-50 Нм (3.5-5 кгм). Используйте торцовый ключ из набора инструментов. Держите ручку ключа как можно ближе к щитку лезвия. Гайка затягивается при вращении торцевого ключа против направления вращения триммера (ВНИМАНИЕ! левосторонняя резьба).

## Установка щитка и головки триммера

1. Установите щиток триммера (А) для работы с головкой триммера. Наденьте щиток лезвия/комбинированный щиток на крепление штанги и закрепите болтом (L).

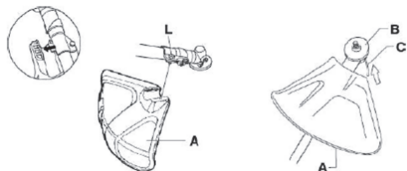

2. Наденьте на выходной вал ведущий диск (В).
3. Поворачивайте вал диска до тех пор, пока одно из отверстий в ведущем диске не совместится с отверстием в корпусе редуктора.
4. Вставьте стопорный штифт (С) в отверстие, чтобы зафиксировать выходной вал.
5. Поворачивайте головку триммера (Н) в направлении, противоположном направлению вращения.

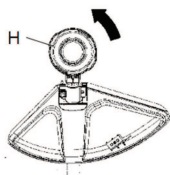

6. Для снятия повторите все операции в обратном порядке.

# ПРАВИЛА ОБРАЩЕНИЯ С ТОПЛИВОМ

## Правила безопасности при заправке

Никогда не включайте машину:

- Если вы пролили топливо на нее. Протрите брызги и дайте остаткам топлива испариться.
- Если вы пролили топливо на себя или свою одежду, смените одежду. Промойте те части тела, которые были в контакте с топливом. Пользуйтесь мылом и водой.
- Если на машине наблюдается утечка топлива. Регулярно проверяйте крышку топливного бака и шланги на наличие утечек.

### ■ Транспортировка и хранение

- Следует хранить и транспортировать машину и топливо таким образом, чтобы не было риска контакта подтеков или паров с искрами или открытым огнем, например, у электромашин, электродвигателей, электрических и силовых переключателей/нагревателей и котлов.
- Топливо всегда следует хранить и транспортировать в специальных емкостях, предназначенных для этой цели.
- Перед тем, как направить устройство на длительное хранение, следует опорожнить топливный бак. Выясните на местной бензозаправочной станции, куда вы можете слить отработавшее топливо.
- Следите за тем, чтобы машина была хорошо очищена и чтобы перед ее продолжительным хранением было выполнено полное обслуживание.
- При транспортировке или хранении машины на ней всегда должна быть установлена транспортная защита для режущего оборудования.
- Чтобы не произошло непроизвольного запуска двигателя, колпачок свечи следует снимать при длительном хранении, если машина будет оставлена без присмотра и при любом обслуживании.
- Закрепляйте машину во время транспортировки.

**⚠ ПРЕДУПРЕЖДЕНИЕ: Соблюдайте осторожность при обращении с топливом. Помните об опасности пожара, взрывов и вдыхания паров.**

## Топливо

**ВНИМАНИЕ!** Машина оснащена двухтактным двигателем и должна всегда работать на смеси бензина и масла для двухтактных двигателей. Для получения правильного состава топливной смеси следует аккуратно отмерять количество входящего в состав масла. При приготовлении небольшого количества топливной смеси даже малая неточность может сильно повлиять на качество топливной смеси.

**⚠ ПРЕДУПРЕЖДЕНИЕ:** Топливо и испарения топлива крайне пожароопасны и могут привести к серьезным травмам при вдыхании и контакте с кожей. Поэтому будьте осторожны при обращении с топливом и обеспечьте хорошую вентиляцию.

### ■ Бензин

**ВНИМАНИЕ!** Всегда пользуйтесь смесью масла и очищенного бензина (с минимальным октановым числом 90). По возможности пользуйтесь экологическим, т.н. алкилатным бензином.

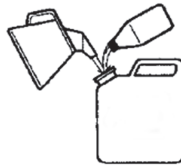

- Самое низкое рекомендуемое октановое число — 90. Если двигатель будет работать при более низком октановом числе чем 90, он может начать "стучать". Это приводит к увеличению температуры двигателя, что в свою очередь может привести к его серьезным неисправностям.
- При длительной работе на высоких оборотах рекомендуется использовать бензин с более высоким октановым числом.

### ■ Масло для двухтактных двигателей

- Масло Husqvarna XR является предпочтительным для обеспечения оптимальной производительности и долговечности двигателя, поскольку оно специально разработано для наших двухтактных двигателей с воздушным охлаждением. При смешивании топлива используйте только высококачественные синтетические масла для двухтактных двигателей.
- Никогда не пользуйтесь маслом, предназначенным для двухтактных двигателей с внешним водяным охлаждением, т.н. "outboard oil" или судовым маслом (наименование TCW).
- Никогда не применяйте масло для четырехтактных двигателей.

## Смешивание

- Пропорция смеси — 50:1.
- Всегда смешивайте бензин с маслом в чистой емкости, предназначенной для хранения топлива.
- Сначала всегда наливайте половину необходимого количества бензина. Затем добавьте полное требуемое количество

## ПРАВИЛА ОБРАЩЕНИЯ С ТОПЛИВОМ

- масла. Смешайте (взболтайте) полученную смесь, Добавьте оставшуюся часть бензина.
- Тщательно смешайте (взболтайте) топливную смесь перед заливанием в топливный бак машины.

Бензин, л (галл.)	Масло для двухтактных двигателей, мл (унции)
4 (1)	77 (2,6)
8 (2)	154 (5,2)



- Не готовьте запас топлива более, чем на месячный срок.
- Если машина не используется в течении длительного времени, топливо нужно слить, а топливный бак вымыть.

- Перед запуском двигателя всегда отходите от места дозаправки.**
- Очистите поверхность вокруг крышки топливного бака. Наличие загрязнений в топливном баке ведет к перебоям в работе двигателя.
- Удостоверьтесь, что топливо хорошо смешано, встряхивая емкость перед заправкой топливного бака.

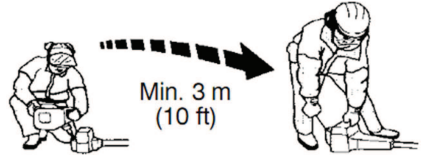

**⚠ ПРЕДУПРЕЖДЕНИЕ:** Глушитель с катализатором сильно нагревается в процессе работы и после работы некоторое время остается горячим. Это действительно также при работе на холостых оборотах. Помните о риске пожара, в особенности при работе рядом с огнеопасными веществами и/или парами.

### Заправка топливом

- ⚠ ПРЕДУПРЕЖДЕНИЕ:** Для уменьшения риска возникновения пожара нужно учесть следующие меры предосторожности:
- Не курите и не оставляйте горячие предметы вблизи топлива.
  - Перед дозаправкой всегда останавливайте двигатель.
  - Всегда останавливайте двигатель и давайте ему остыть несколько минут перед дозаправкой.
  - При дозаправке крышку топливного бака следует открывать медленно, чтобы постепенно стравить избыточное давление.
  - После дозаправки тщательно закройте крышку топливного бака.

# ЗАПУСК И ОСТАНОВКА

## Проверка перед пуском

- Проверьте лезвие и убедитесь, что в основании зубьев или около центрального отверстия нет трещин. Трещины обычно возникают, если при заточивании у основания зубьев был оставлен очень острый угол, а также при работе с незаточенным режущим лезвием. При обнаружении трещин утилизируйте поврежденное лезвие.



- Проверьте опорный фланец и убедитесь, что на нем нет трещин по причине износа или чрезмерной затяжки. При обнаружении трещин утилизируйте опорный фланец.



- Убедитесь, что контргайка не потеряла своего усилия. Фиксирующее усилие гайки должно составлять не менее 1,5 Нм (1,1 футо-фунтов). Гайку следует затягивать с усилием в 35-50 Нм (26-36 футо-фунтов).



- Проверьте головку триммера и защиту триммера на отсутствие повреждений и трещин. При наличии трещин или в случае удара головки триммера или щитка триммера их следует заменить.

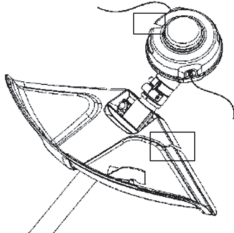

- Никогда не пользуйтесь машиной без защиты или же с поврежденной защитой.

- Все колпаки перед запуском машины должны быть правильно смонтированы и быть без повреждений.

## Запуск и остановка



**ПРЕДУПРЕЖДЕНИЕ:** Крышка сцепления, сцепление и вал должны быть установлены перед запуском машины, иначе некоторые детали могут быть ослаблены и стать причиной травмы оператора. Перед запуском двигателя всегда отходите от места дозаправки. Поставьте машину на устойчивую поверхность. Следите за тем, чтобы режущее оборудование не зацепило никакой предмет. Убедитесь в отсутствии посторонних лиц в зоне работы, в противном случае они могут получить серьезные травмы. Безопасное расстояние составляет 15 метров (50 футов).

### ■ Холодный двигатель

1. Груша: Сожмите несколько раз резиновую грушу топливного насоса, пока топливо не заполнит ее (примерно 10 раз). Грушу нет необходимости заполнять полностью.

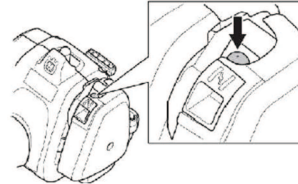

2. Заслонка: Установите заслонку в закрытое положение.

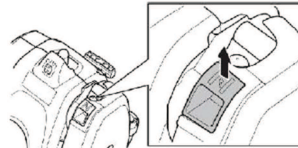

**ПРЕДУПРЕЖДЕНИЕ:** При запуске двигателя с заслонкой в закрытом положении режущее оборудование начинает сразу же вращаться.

3. Прижмите корпус машины к земле левой рукой (ВНИМАНИЕ! Не ногой!) Ухватите ручку стартового шнура правой рукой и медленно потяните его, пока не почувствуете сопротивление (захваты вступают в действие), затем потяните шнур



# ЗАПУСК И ОСТАНОВКА

резким движением. Никогда не накручивайте стартовый шнур вокруг руки.

**ПРИМЕЧАНИЕ!** При попытке запуска двигателя запрещается нажимать на ручку дросселя.

**ПРИМЕЧАНИЕ!** Не вынимайте шнур полностью и не выпускайте ручку стартера при полностью вытянутом шнуре. Это может привести к повреждению машины. Продолжайте тянуть шнур до тех пор, пока двигатель не попытается запуститься (или максимум 3 раза).

4. При запуске или попытке запуска двигателя опустите рычаг заслонки в рабочее положение.
5. С силой вытягивайте шнур, пока двигатель не запустится.
6. Как только двигатель запустился, дайте ему прогреться в течение 30 секунд, прежде чем давать полный газ.



## ■ Теплый двигатель

1. Груша: Сожмите несколько раз резиновую грушу топливного насоса, пока топливо не заполнит ее (примерно 10 раз). Грушу нет необходимости заполнять полностью.
2. Продолжайте тянуть шнур до тех пор, пока двигатель не попытается запуститься (или максимум 3 раза).

## ■ Для ручки дросселя с блокировкой дросселя:

Для установки стартового положения дросселя необходимо сначала нажать блокировку дросселя и регулятор газа, а затем нажать кнопку стартового положения (A). Затем отпустите блокировку дросселя и регулятор газа, после чего отпустите кнопку стартового положения. Функция газа теперь активирована. Чтобы перевести двигатель обратно в режим холостого хода, следует снова нажать блокировку дросселя и регулятор газа.

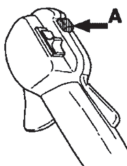

## ■ Остановка

Остановите двигатель, нажав и отпустив выключатель.

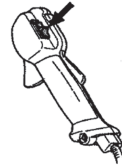

**ВНИМАНИЕ!** Выключатель автоматически возвращается в исходное положение. Во избежание непроизвольного запуска колпачок зажигания следует всегда снимать со свечи зажигания при монтаже, проверке и/или обслуживании.

**⚠ ПРЕДУПРЕЖДЕНИЕ:** При запуске двигателя с заслонкой в закрытом положении режущее оборудование начинает сразу же вращаться.

## ВАЖНО!

В данном разделе описаны основные меры предосторожности при работе с триммерами. Если вы окажетесь в ситуации, в которой вы почувствуете неуверенность, остановитесь и запросите совет специалиста. Обратитесь к сервисному дилеру.

Не пытайтесь решить какую-либо задачу, если считаете, что она находится за пределами ваших возможностей.

Перед началом работы с инструментом вы должны понять разницу между расчисткой поросли в лесу, кошением травы и триммерной обработкой газонов.

## Основные правила безопасности

- Оглянитесь вокруг:
  - Убедитесь, что поблизости нет людей, животных или предметов, которые могут повлиять на вашу работу.
  - Убедитесь, что никто не сможет оказаться в соприкосновении с режущим оборудованием или предметами, которые могут отбрасываться режущим оборудованием при работе.

**ВНИМАНИЕ!** Никогда не пользуйтесь машиной в ситуации, при которой вы не сможете позвать на помощь при несчастном случае.

- Не работайте с машиной в плохих погодных условиях, таких как густой туман, сильный дождь, резкий ветер, сильный холод, и т.д. Работа в плохую погоду сильно утомляет и вызывает дополнительный риск, например, от скользкого грунта или непредсказуемого направления падения дерева и т.д.
- Убедитесь, что вы можете двигаться и стоять безопасно. Проверьте, нет ли вокруг вас возможных помех и препятствий (корней, камней, веток, ям и т.д.), если вам вдруг будет нужно быстро переместиться. Будьте особенно внимательны при работе на склонах.



- Перед переносом отключите двигатель. Перед переносом на большое расстояние и транспортировкой следует использовать транспортную защиту.

- Не следует опускать машину на землю при работающем двигателе или вращающемся режущем оборудовании.

## Основная расчистка

- Всегда пользуйтесь соответствующим оборудованием.
- Всегда пользуйтесь хорошо отрегулированным оборудованием.
- Соблюдайте меры безопасности.
- Тщательно организуйте свою работу.
- Режьте лезвием всегда на полных оборотах двигателя.
- Всегда пользуйтесь хорошо заточенными лезвиями.
- Избегайте камней.
- После каждой рабочей операции сбрасывайте частоту вращения двигателя до холостого хода. Работа в течение длительного времени при полном открытии дроссельной заслонки без какой-либо нагрузки на двигатель может привести к серьезному повреждению двигателя.



**ПРЕДУПРЕЖДЕНИЕ:** Ни оператор машины, ни другие лица не должны пытаться убирать в сторону срезанный материал при работающем двигателе или вращающемся режущем оборудовании, так как это может привести к серьезным травмам. Перед тем как убирать материал, намотавшийся вокруг вала диска, остановите двигатель и режущее оборудование, так как в противном случае имеется риск получить травму. Зубчатая передача может нагреться во время работы и оставаться горячей некоторое время. Дайте ей остыть. Вы можете получить ожог при прикосновении с ней.



**ПРЕДУПРЕЖДЕНИЕ:** Остерегайтесь отбрасываемых предметов. Всегда пользуйтесь рекомендованными защитными очками. Никогда не наклоняйтесь над щитком режущего оборудования. Камни, мусор и пр. могут попасть в глаза и привести к слепоте или к серьезным травмам. Держите посторонних лиц на расстоянии. Дети, животные, посторонние и помощники должны находиться в безопасной зоне за пределами радиуса в 15 метров (50 футов). Если кто-нибудь из них подойдет ближе, немедленно остановите машину. Никогда не поворачивайтесь с машиной, не посмотрев вначале назад, и не убедившись в том, что в зоне риска никого нет.



**ПРЕДУПРЕЖДЕНИЕ:** Иногда в пространстве между щитком и режущим оборудованием застревают ветки или трава. Перед очисткой остановите двигатель.

- Уменьшите риск закручивания материала вокруг лезвия, выполняя следующие указания:
  - Работайте всегда на полных оборотах газа.
  - Старайтесь не проходить по уже срезанной траве при возвратном движении.
- Перед тем, как начать собирать срезанную траву, остановите двигатель и снимите оснастку.

## Триммерная стрижка газонов триммерной головкой

### ■ Триммерная стрижка

- Держите головку триммера чуть выше земли под углом. Работа выполняется концом лески. Дайте леске возможность работать с собственной скоростью. Не прижимайте леску к выкашиваемому участку.



- Леска может легко скашивать траву и сорняки у стен, забора, деревьев и бордюров, однако она может также повредить чувствительную кору на деревьях и кустарниках и повредить столбы заборов.
- Риск повреждения растений уменьшается за счет укорачивания лески до 10-12 см (4-4,75 дюйма) и уменьшения оборотов двигателя.
- При триммерной стрижке и очистке следует не полностью открывать дроссель, чтобы продлить срок службы лески и уменьшить износ головки триммера.

### ■ Расчистка

- При расчистке происходит удаление всей нежелательной растительности. Держите головку триммера непосредственно над землей в наклонном положении. Пусть конец лески касается земли вокруг деревьев, столбов, статуй и т.д. **ВАЖНО!** Такая техника усиливает износ лески.

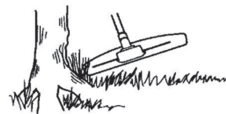

- Леска изнашивается быстрее и должна выдвигаться чаще при работе среди камней, кирпича, бетона, металлических заборов и т.д. по сравнению с работой среди деревьев и деревянных заборов.

## Подрезка травы лезвием для травы

- Лезвия и ножи для травы не должны использоваться для срезания стволов.
- Лезвие для травы предназначено для всех видов высокой или грубой травы.
- Производите кошение маятниковым движением из стороны в сторону, движение справа налево будет рабочим движением, а движение слева направо — возвратным. Лезвие должно срезать траву своим левым краем (между 8 и 12 часами).

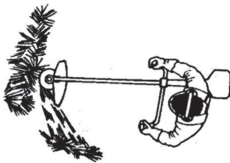

- Если наклонить лезвие несколько влево при подрезке, то срезанная трава будет укладываться ровными рядами, что облегчит ее сгребание.
- Старайтесь работать в одном ритме. Стойте устойчиво, поставив стопы ног на некотором расстоянии друг от друга. После возвратного движения передвиньтесь вперед и опять встаньте в устойчивом положении.
- Опорная чашка должна слегка касаться земли. Она предохраняет лезвие от контакта с землей.

## ТЕХНИКА РАБОТЫ

### ■ Резка

- Триммер идеально подходит для стрижки травы в местах, труднодоступных для обычной газонокосилки. В процессе резки держите леску параллельно земле. Избегайте прижимания головки триммера к земле, поскольку это может испортить газон и повредить инструмент.

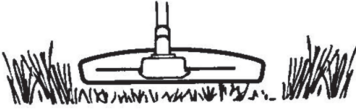

- Не допускайте постоянного соприкосновения головки триммера с землей в процессе резки. Постоянное соприкосновение может привести к повреждению и износу головки триммера.

### ■ Уборка

- Эффект вентилятора вращающейся лески может использоваться для быстрого и простого подметания участка. Держите леску параллельно над подметаемым участком и водите триммером из стороны в сторону.

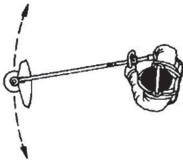

- При резке и подметании для получения оптимальных результатов дроссель должен быть открыт полностью.

**⚠ ПРЕДУПРЕЖДЕНИЕ:** Ни оператор машины, ни другие лица не должны пытаться убирать в сторону срезанный материал при работающем двигателе или вращающейся триммерной резке, так как это может привести к серьезным травмам. Перед тем как убирать материал, намотавшийся вокруг ведущего вала, остановите двигатель и режущее оборудование, так как в противном случае имеется риск получить травму. Зубчатая передача может нагреться во время работы и оставаться горячей некоторое время. Дайте ей остыть. Вы можете получить ожог при прикосновении с ней.

**⚠ ПРЕДУПРЕЖДЕНИЕ:** Остерегайтесь отбрасываемых предметов. Всегда носите защитные очки. Никогда не наклоняйтесь над щитком режущего оборудования. Камни, мусор и пр. могут попасть в глаза и привести к слепоте или к серьезным травмам.

**⚠ Держите посторонних лиц на расстоянии. Дети, животные, посторонние и помощники должны находиться в безопасной зоне за пределами радиуса в 15 метров (50 футов). Если кто-нибудь из них подойдет ближе, немедленно остановите машину.**

# ТЕХНИЧЕСКОЕ ОБСЛУЖИВАНИЕ

Срок службы машины может быть укорочен, а риск несчастных случаев увеличен, если обслуживание машины не выполняется надлежащим образом и если сервис и/или ремонт не были выполнены профессионально. Дополнительную информацию можно получить у ближайшего авторизованного дилера.

## Правила техники безопасности при техническом обслуживании машины

Отсоедините свечу зажигания перед выполнением работ по техническому обслуживанию за исключением работ по регулировке карбюратора.



**ПРЕДУПРЕЖДЕНИЕ:** Крышка сцепления, сцепление и вал должны быть установлены перед запуском машины, иначе некоторые детали могут быть ослаблены и стать причиной травмы оператора.

## Карбюратор

### ■ Функции

Карбюратор управляет оборотами двигателя через ручку дросселя. В карбюраторе смешиваются воздух и топливо.

Винт Т регулирует обороты холостого хода. Поворот винта Т по часовой стрелке увеличивает обороты холостого хода, поворот против часовой стрелки уменьшает обороты холостого хода.

### ■ Основная регулировка

Основная регулировка карбюратора выполняется на заводе во время испытания. Регулировка карбюратора должна осуществляться обученным специалистом.



**ПРЕДУПРЕЖДЕНИЕ:** Режущее оборудование может вращаться во время регулировки карбюратора. Наденьте все защитные приспособления и соблюдайте меры безопасности. Убедитесь, что режущее оборудование остановлено во время холостого хода. Перед опусканием устройства убедитесь, что режущее оборудование остановлено.

**ВНИМАНИЕ!** Если режущее оборудование вращается при работе на холостых оборотах, винт Т следует повернуть против часовой стрелки до тех пор, пока режущее оборудование не остановится.

### Рекомендованные обороты холостого хода:

См. раздел "Технические характеристики".

**Макс. рекомендованные обороты холостого хода:**

См. раздел "Технические характеристики".

### ■ Точная регулировка холостого хода

Отрегулируйте холостой ход винтом холостого хода Т, если это необходимо. Вначале поверните винт Т по часовой стрелке до тех пор, пока режущее оборудование не начнет вращаться. Затем поворачивайте винт против часовой стрелки, пока режущее оборудование не остановится. Правильной считается регулировка, при которой двигатель ровно работает в любом положении. До начала вращения режущего оборудования должен оставаться достаточный свободный ход.

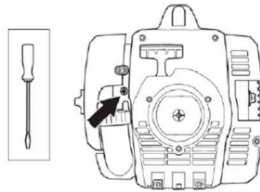

### ■ Регулировка оборотов стартового газа

Чтобы добиться правильных оборотов стартового газа, в задней части ручки дросселя, возле кабелей, предусмотрен регулятор. Этим винтом (шестигранный 4 мм) можно увеличить или уменьшить количество оборотов стартового газа.

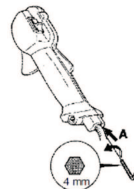

Выполните следующее:

1. Дайте машине поработать на холостых оборотах.
2. Прижмите фиксатор дросселя согласно описанию инструкции под заголовком "Запуск и остановка".
3. Если количество оборотов стартового газа чрезмерно низкое (ниже 4000 об/мин), регулировочный винт (А) следует поворачивать по часовой стрелке, пока режущее оборудование не начнет вращаться. Затем поверните регулировочный винт (А) на 1/2 оборота по часовой стрелке.
4. Если количество оборотов стартового газа чрезмерно высокое, регулировочный винт (А) следует поворачивать против часовой стрелки, пока режущее оборудование не остановится. Затем поверните регулировочный винт (А) на 1/2 оборота по часовой стрелке.

## ТЕХНИЧЕСКОЕ ОБСЛУЖИВАНИЕ

**⚠ ПРЕДУПРЕЖДЕНИЕ:** Если обороты холостого хода невозможно отрегулировать таким образом, чтобы режущее оборудование остановилось, обратитесь к дилеру. Не пользуйтесь машиной, пока не будет выполнена точная регулировка или ремонт.

### Глушитель

**ВНИМАНИЕ!** Глушитель оснащен катализатором, предназначенным для уменьшения содержания вредных веществ в выхлопных газах.

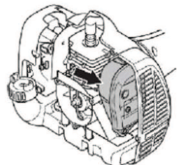

*(Корпус стартера снят для наглядности)*

Глушитель служит для снижения уровня шума и отвода выхлопных газов от оператора. Выхлопные газы очень горячие и могут содержать искры, что может привести к пожару при прямом попадании на сухой и воспламеняющийся материал.

Глушители оборудованы специальной искроулавливающей сеткой. Эту сетку следует проверять, и при необходимости чистить в сервисной мастерской. При возникновении повреждений на сетке ее следует заменить.

Если сетка часто бывает засорена, функция катализатора ухудшена. Обратитесь к дилеру для проверки глушителя. Засорение сетки вызовет перегрев двигателя и повреждение цилиндра и поршня.

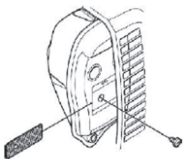

**ВНИМАНИЕ!** Запрещается пользоваться машиной, если глушитель поврежден или плохо закреплен. Убедитесь, что болты глушителя затянуты.

**⚠ ПРЕДУПРЕЖДЕНИЕ:** Глушитель катализатора сильно нагревается в процессе работы и после работы некоторое время остается горячим. Это происходит и в режиме холостого хода. Соприкосновение может вызвать ожог кожи. Помните об опасности пожара!

**⚠ ПРЕДУПРЕЖДЕНИЕ:** В глушителе есть химикаты, которые могут вызывать раковые заболевания. Избегайте контакта с этими элементами в случае повреждения глушителя.

**⚠ ПРЕДУПРЕЖДЕНИЕ:** Выхлопные газы двигателя содержат монооксид углерода, который может вызвать отравление угарным газом. Не запускайте и не эксплуатируйте машину в помещении и в других плохо проветриваемых местах. Выхлопные газы двигателя имеют высокую температуру и могут содержать искры, которые в свою очередь могут привести к воспламенению. Поэтому машину никогда не следует запускать внутри помещения или рядом с легковоспламеняемым материалом.

### Свеча зажигания

На работу свечи зажигания влияют следующие факторы:

- неправильная регулировка карбюратора.
- неподходящая топливная смесь (слишком много масла или несоответствующее масло).
- грязный воздушный фильтр.

Эти факторы влияют на образование нагара на электродах свечи и могут привести к сбоям в работе и трудностям при запуске.

Если двигатель не набирает мощность, плохо заводится или плохо работает на холостых оборотах, прежде всего проверьте свечу зажигания.

Если свеча загрязнена, прочистите ее и проверьте, чтобы зазор между электродами составлял 0,024 дюйма (0,6 мм). Свечу нужно менять через месяц работы или при необходимости чаще.

0.024 inch (0.6 mm)

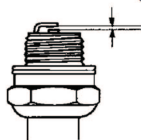

**ВНИМАНИЕ:** Всегда используйте только указанный тип свечи. Использование неверной модели может привести к серьезным повреждениям поршня/цилиндра.

## Воздушный фильтр

Воздушный фильтр следует регулярно чистить от пыли и грязи для предотвращения следующих повреждений:

- неправильная работа карбюратора
- трудность запуска
- падение мощности двигателя
- излишний износ деталей двигателя
- чрезмерный расход топлива

Воздушный фильтр следует очищать каждые 25 часов или чаще, если место работы слишком запылено.

### ■ Очистка воздушного фильтра

Снимите воздушный фильтр, сняв крышку воздушного фильтра. Промойте в чистой, теплой мыльной воде. Тщательно прополощите. Перед сборкой убедитесь, что фильтр сухой.

Воздушный фильтр после эксплуатации в течение некоторого времени невозможно полностью вычистить. Поэтому его необходимо периодически заменять новым. Поврежденный воздушный фильтр необходимо заменить.

## Угловая зубчатая передача

Угловую зубчатую передачу заполняют достаточным количеством консистентной смазки на заводе-изготовителе. Однако, прежде чем пользоваться машиной, следует убедиться, что эта передача на 3/4 заполнена смазкой. Используйте специальную смазку. Обычно консистентная смазка не нуждается в замене, за исключением случаев ремонта передачи.

## Затачивание ножа и лезвия травы

 **ПРЕДУПРЕЖДЕНИЕ: Всегда выключайте двигатель перед тем, как приступить к работе над какой-либо частью режущего оборудования. Оно продолжает вращаться даже при отпущенном дросселе. Убедитесь, что режущие оборудование остановилось полностью, и отсоедините провод от свечи зажигания, прежде чем приступить к работе с ним.**

- На упаковке режущего оборудования описано, как правильно производить затачивание.
- Лезвие и нож затачиваются плоским напильником с односторонним узором.
- Для сохранения балансировки все углы должны быть заточены одинаково.

 **ПРЕДУПРЕЖДЕНИЕ: Всегда утилизируйте погнутое, перекошенное, треснувшее, разорванное или поврежденное иным образом лезвие. Не пытайтесь выпрямить перекошенное лезвие для повторного использования. Пользуйтесь только исправными лезвиями предписанного типа.**

## График технического обслуживания

Ниже приведен перечень технического обслуживания, которое необходимо выполнять на машине. Большинство пунктов описаны в разделе "Техническое обслуживание".

Пользователь может выполнять только такие работы по обслуживанию и сервису, которые описаны в данном руководстве по работе. Обслуживание большего объема должно выполняться авторизованной сервисной мастерской.

### ■ Еженедельное техническое обслуживание:

- Очистите машину снаружи.
- Убедитесь, что блокиратор регулятора газа и ручка дросселя соответствуют требованиям безопасности.
- Проверьте работу выключателя.
- Убедитесь, что режущее оборудование не вращается на холостых оборотах.
- Прочистите воздушный фильтр. Замените в случае необходимости.
- Убедитесь, что щиток режущего оборудования не имеет повреждений и трещин. Замените щиток режущего оборудования, если он был подвержен удару или имеет трещины.
- Убедитесь, что головка триммера не повреждена и не имеет трещин. При необходимости замените головку триммера.
- Убедитесь, что контргайка режущего оборудования правильно затянута.
- Проверьте затяжку гаек и винтов.
- Проверьте отсутствие утечки топлива из двигателя, бака или шлангов.

### ■ Ежемесячное техническое обслуживание:

- Проверьте стартер и его шнур.

### ■ Ежегодное техническое обслуживание:

- Очистите наружную поверхность свечи зажигания. Снимите и проверьте зазор между электродами. Отрегулируйте его до 0,5 мм (1/32 дюйма) или замените свечу. Следите за тем, чтобы свеча была оснащена изоляцией радиопомех.
- Прочистите наружную поверхность карбюратора и прилегающие к нему поверхности.
- Убедитесь, что угловая зубчатая передача на 3/4 заполнена смазкой. Заполните ее в случае необходимости, используя специальную смазку.
- Убедитесь, что топливный фильтр не загрязнен, а на топливном шланге нет трещин или других дефектов. Замените в случае необходимости.
- Осмотрите все провода и соединения.
- Проверьте сцепление, пружины сцепления и барабан сцепления на износ. При

необходимости замените их в авторизованной мастерской.

- Замените свечу зажигания. Следите за тем, чтобы свеча была оснащена изоляцией радиопомех.
- Очистите или замените искроулавливающую сетку на глушителе.



## ТЕХНИЧЕСКИЕ ДАННЫЕ

<b>Двигатель</b>	
Объем цилиндра, см <sup>3</sup>	28
Диаметр цилиндра, мм	35
Длина хода, мм	28,7
Обороты холостого хода, об/мин	2800-3200
Рекомендованные макс. высокие обороты холостого хода, об/мин	11000
Частота вращения выходного вала, об/мин	8000
Макс. выходная мощность двигателя согласно ISO 7293, кВт	0,8
Глушитель с катализатором	Да
Система зажигания с регулировкой частоты вращения	Да
<b>Система зажигания</b>	
Свеча зажигания	NGK BPMR6A
Зазор между электродами, мм	0,6
<b>Топливная система и система смазки</b>	
Емкость топливного бака, см <sup>3</sup>	343
<b>Вес</b>	
Вес, без топлива, режущего оборудования и щитка, кг	5,21
<b>Эмиссия шума (см. Примечание 1)</b>	
Уровень мощности звука, измеренный, дБ(A)	106
Уровень мощности звука, гарантированный, L <sub>WA</sub> дБ(A)	114
<b>Уровни шума (см. Примечание 2)</b>	
Уровень шумового давления на уровне уха оператора, измерен согласно EN/ISO 11806 и ISO 22868, дБ(A)	
С лезвием для травы (оригинальным)	94
С головкой триммера (оригинальной)	95
<b>Уровни вибрации (см. Примечание 3)</b>	
Эквивалент уровней вибрации (a <sub>h,eq</sub> ) для ручек, измерен согласно EN ISO 11806 и ISO 22867, м/с <sup>2</sup>	
С лезвием для травы (оригинальным), слева/справа	4,21 / 4,23
С головкой триммера (оригинальной), слева/справа	5,89 / 4,61

Примечание 1: Эмиссия шума в окружающую среду измеряется как шумовой эффект (L<sub>WA</sub>) согласно Директиве ЕС 2000/14/ЕС. Указанный уровень шума для машины измерен с оригинальным режущим оборудованием, дающим наивысший уровень. Разница между гарантированной и измеренной звуковой мощностью заключается в том, что гарантированная звуковая мощность также включает разброс результатов измерений и их отклонение для машин одной и той же модели, согласно директиве 2000/14/ЕС.

Примечание 2: Указанные данные об эквивалентном уровне шумового давления для машины имеют типичный статистический разброс (стандартное отклонение) 1 дБ(A).

Примечание 3: Указанные данные об уровне вибрации имеют типичный статистический разброс (стандартное отклонение) 1 м/с<sup>2</sup>.

**Модель 129R (кончик вала с левосторонней резьбой M10) — центральное отверстие в лезвиях/ножах, Ø 25,4 мм**

Соответствующее дополнительное оборудование	Тип	Режущее оборудование / щиток, № детали
Лезвие для травы/нож для травы	Трава, 255-4 1 дюйм (Ø 250 4 зуба)	504001303 / 580446606
Головка триммера	T25 (Ø 2,4 - 2,7 мм леска)	537338306 / 580446606

---

## ДЕКЛАРАЦИЯ О СООТВЕТСТВИИ

---

Название компании: Husqvarna AB, SE-561 82 Huskvarna, Швеция, тел.: +46-36-146500.

Компания Husqvarna AB несет всю ответственность за объект данной декларации: Триммер и/или кусторез, платформа(ы) A05328CBHV, представляет модель 129R, начиная с серийных номеров 2014 г. и далее.

Номер платформы и номер модели указаны прямым текстом на табличке данных вместе с годом выпуска и следующими за ним серийными номерами.

Объект декларации, описанный выше, соответствует требованиям Директив Совета:

- 2006/42/ЕС "о механическом оборудовании" от 17 мая 2006 года.
- 2004/108/ЕС "об электромагнитной совместимости" от 15 декабря 2004 года
- 2000/14/ЕС "об эмиссии шума в окружающую среду" от 08 мая 2000 года

В соответствии с Приложением V, заявленные показатели уровня шума приведены в таблице технических данных руководства оператора.

Применяются следующие стандарты:

EN ISO 12100:2010, EN ISO 11806-1:2011, ISO 14982:1998, CISPR 12:2007

Организацией TUV Rheinland N.A. был проведен добровольный контроль от имени Husqvarna AB, в результате которого был выдан AM72140165 - Сертификат соответствия директиве ЕС 2006/42/ЕС о механическом оборудовании. Данный сертификат действителен для всех предприятий и стран производителя, как указано на изделии. Поставляемый триммер и/или кусторез соответствует эталону, прошедшему контроль.

Подпись от имени: Husqvarna AB, Huskvarna, Швеция, 2013-12-27.



Ронни Е. Голдман, технический директор. (уполномоченный представитель Husqvarna AB, ответственный за техническую документацию).

Original instructions  
Original instruktioner  
Oprindeligt vejledning  
Originale instruksjonene  
Alkuperäiset ohjeet  
Ursprüngliche anweisungen  
Instructions d'origine  
Originale instructies  
Instrucciones originales  
Instruções originais  
Istruzioni originali  
Algne juhend  
Originálne norádījumi  
Originali instrukcija

**1156885-38**  
**Rev. A**

**2014-08-28**

Originalna navodila  
Eredeti utasítások  
Instrukcja oryginalna  
Původní pokyny  
Pôvodný návod na použitie  
Originalne upute  
Originalno uputstvoza  
Originalne instrukcije  
Instrucțiuni originale  
Orijinal talimatlar  
Оригинальные инструкции  
Оригінальні інструкції  
Оригинални инструкции  
Αρχικές οδηγίες κατασκευαστή