

KOHLER XTX Series™

XTX650, XTX675, XTX775,
XTX950, XTX1100

Owner's Manual

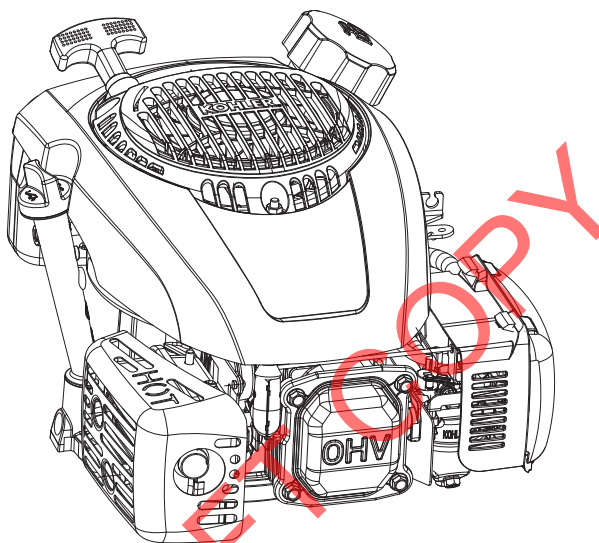

IMPORTANT:

Read all safety precautions and instructions carefully before operating equipment. Refer to operating instruction of equipment that this engine powers.

Ensure engine is stopped and level before performing any maintenance or service.

Warranty coverage as outlined in the warranty card and on KohlerEngines.com. Please review carefully as it provides your specific rights and obligations.

To maintain compliance with applicable emission regulations, exhaust system backpressure may not exceed limits which can be found on KohlerEngines.com. Search by Model No., then select Specs tab.

Kohler Engines has published CO2 values on KohlerEngines.com website.

Record engine information to reference when ordering parts or obtaining warranty coverage.

Engine Model _____
Specification _____
Serial Number _____
Purchase Date _____

EN
BG
CS
DA
EL
ET
FI
HR
HU
LT
LV
MK
NL
NO
PL
RO
RU
SK
SL
SR
SV
TR
UK

Safety Precautions

⚠ WARNING: A hazard that could result in death, serious injury, or substantial property damage.

⚠ CAUTION: A hazard that could result in minor personal injury or property damage.

NOTE: is used to notify people of important installation, operation, or maintenance information.

	<p>⚠ WARNING</p> <p>Explosive Fuel can cause fires and severe burns.</p> <p>Do not fill fuel tank while engine is hot or running.</p>
<p>Gasoline is extremely flammable and its vapors can explode if ignited. Store gasoline only in approved containers, in well ventilated, unoccupied buildings, away from sparks or flames. Spilled fuel could ignite if it comes in contact with hot parts or sparks from ignition. Never use gasoline as a cleaning agent.</p>	

	<p>⚠ WARNING</p> <p>Carbon Monoxide can cause severe nausea, fainting or death.</p> <p>Avoid inhaling exhaust fumes. Never run engine indoors or in enclosed spaces.</p>
<p>Engine exhaust gases contain poisonous carbon monoxide. Carbon monoxide is odorless, colorless, and can cause death if inhaled.</p>	

	<p>⚠ WARNING</p> <p>Accidental Starts can cause severe injury or death.</p> <p>Disconnect and ground spark plug lead(s) before servicing.</p>
<p>Before working on engine or equipment, disable engine as follows: 1) Disconnect spark plug lead(s). 2) Disconnect negative (-) battery cable from battery.</p>	

	<p>⚠ WARNING</p> <p>Rotating Parts can cause severe injury.</p> <p>Stay away while engine is in operation.</p>
<p>Keep hands, feet, hair, and clothing away from all moving parts to prevent injury. Never operate engine with covers, shrouds, or guards removed.</p>	

	<p>⚠ CAUTION</p> <p>Electrical Shock can cause injury.</p> <p>Do not touch wires while engine is running.</p>
---	--

	<p>⚠ WARNING</p> <p>Hot Parts can cause severe burns.</p> <p>Do not touch engine while operating or just after stopping.</p>
<p>Never operate engine with heat shields or guards removed.</p>	

<p>⚠ WARNING: This product can expose you to chemicals including carbon monoxide and benzene, which are known to the State of California to cause cancer and birth defects or other reproductive harm. For more information go to www.P65Warnings.ca.gov.</p>
--

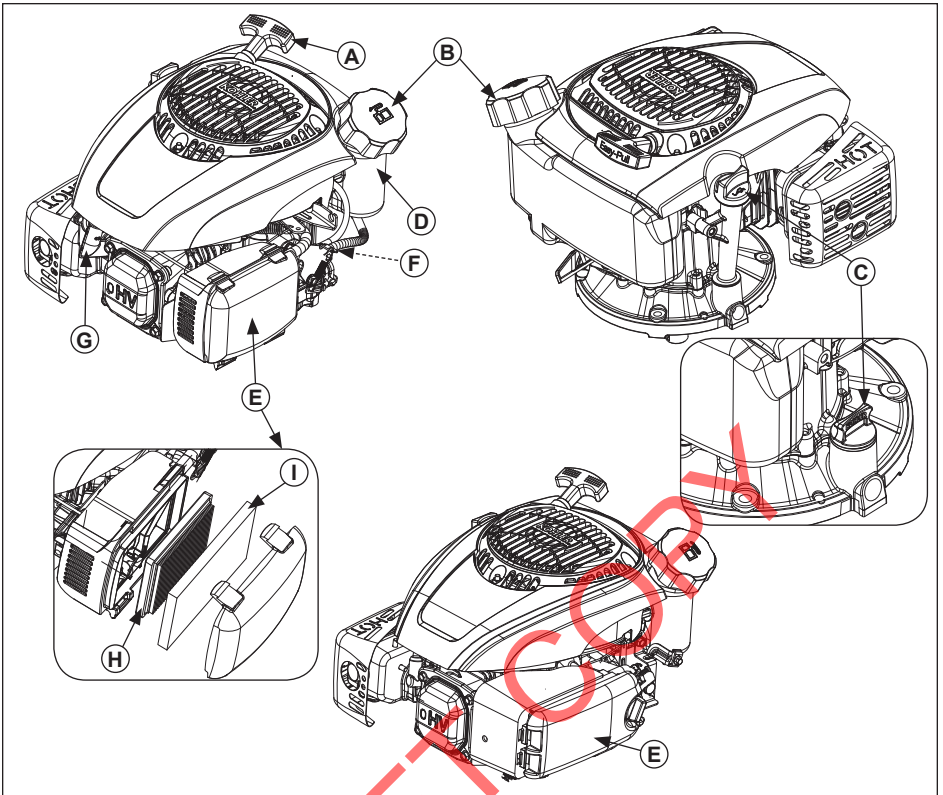

A	Starter Handle	B	Fuel Cap	C	Oil Fill Cap/ Dipstick	D	Fuel Tank
E	Air Cleaner	F	Fuel Shut-Off Valve	G	Spark Plug	H	Element
I	Precleaner						

Visit KohlerEngines.com for service parts information and purchasing options.

Pre-Start Checklist

1. Check oil level. Add oil if low. Do not overfill.
2. Check fuel level. Add fuel if low. Check fuel system components and lines for leaks.
3. Check and clean cooling areas, air intake areas and external surfaces of engine (particularly after storage).
4. Check that air cleaner components and all shrouds, equipment covers, and guards are in place and securely fastened.
5. Check spark arrestor (if equipped).

Starting



WARNING

Carbon Monoxide can cause severe nausea, fainting or death.

Avoid inhaling exhaust fumes. Never run engine indoors or in enclosed spaces.

Engine exhaust gases contain poisonous carbon monoxide. Carbon monoxide is odorless, colorless, and can cause death if inhaled.



WARNING

Rotating Parts can cause severe injury.

Stay away while engine is in operation.

Keep hands, feet, hair, and clothing away from all moving parts to prevent injury. Never operate engine with covers, shrouds, or guards removed.

NOTE: Choke position for starting may vary depending upon temperature and other factors. Once engine is running and warm, turn choke to OFF position.

NOTE: Extend starter cord periodically to check its condition. If cord is frayed have it replaced immediately by a Kohler authorized dealer.

1. Turn fuel shut-off valve to ON position (if equipped).
2. Turn engine on/off switch to ON position (if equipped).
3. Start engine as follows:
 - a. **Manual Choke Models:**
Cold engine: Place throttle control to FAST position. Pull choke control into CHOKE/ON position.
Warm engine: place throttle control to RUN/FAST position.
or
 - b. **Smart-Choke™ Models:** this feature automatically adjusts choke on start-up.
4. **Retractable Start:** Slowly pull starter handle until just past compression-STOP! Return starter handle; firmly pull straight out to avoid excessive rope wear from starter rope guide.
Electric Start: Key switch (refer to operating instructions of equipment that this engine powers). If equipped with Smart-Choke™ stop here, otherwise continue to step 5.

5. Gradually return choke control to OFF position after engine starts and warms up. Engine/equipment may be operated during warm up period, but it may be necessary to leave choke partially on until engine warms up.

Cold Weather Starting Hints

1. Use proper oil for temperature expected.
2. Disengage all possible external loads.
3. Use fresh winter grade fuel. Winter grade fuel is formulated to improve starting.

Stopping

1. If possible, remove load by disengaging all PTO driven attachments.
2. If equipped, move throttle control to slow or idle position; stop engine.
3. If equipped, close fuel shut-off valve.

Angle of Operation

Refer to operating instructions of equipment this engine powers. Do not operate this engine exceeding maximum angle of operation; see specification table. Engine damage could result from insufficient lubrication.

Engine Speed

NOTE: Do not tamper with governor setting to increase maximum engine speed. Overspeed is hazardous and will void warranty.



High Altitude Operation

If this engine is operated at an altitude of 4000 ft. (1219 meters) or above, a high altitude carburetor kit is required. To obtain high altitude carburetor kit information or to find a Kohler authorized dealer, visit KohlerEngines.com or call 1-800-544-2444 (U.S. and Canada).

This engine should be operated in its original configuration below 4000 ft. (1219 meters).

Operating this engine with the wrong engine configuration at a given altitude may increase its emissions, decrease fuel efficiency and performance, and result in damage to the engine.

Maintenance Instructions

	 WARNING	Before working on engine or equipment, disable engine as follows: 1) Disconnect spark plug lead(s). 2) Disconnect negative (-) battery cable from battery.
	Accidental Starts can cause severe injury or death. Disconnect and ground spark plug lead(s) before servicing.	

Normal maintenance, replacement or repair of emission control devices and systems may be performed by any repair establishment or individual; however, warranty repairs must be performed by a Kohler authorized dealer found at KohlerEngines.com or 1-800-544-2444 (U.S. and Canada).

Maintenance Schedule	Maintenance Schedule
Engines without Precleaner	Engines with Precleaner
Before Every Use <ul style="list-style-type: none"> Check oil level. Add oil if low. Do not overfill. Check air cleaner for dirty, loose, or damaged parts. 	Before Every Use <ul style="list-style-type: none"> Check oil level. Add oil if low. Do not overfill. Check air cleaner for dirty, loose, or damaged parts. Check precleaner for dirty or torn material.
Every 25 Hours or Annually¹ <ul style="list-style-type: none"> Replace air cleaner element. 	Every 25 Hours or Annually¹ <ul style="list-style-type: none"> Service/replace precleaner.
Every 50 Hours or Annually¹ <ul style="list-style-type: none"> Replace fuel filter (if equipped). 	Every 50 Hours or Annually¹ <ul style="list-style-type: none"> Replace air cleaner element. Replace fuel filter (if equipped).
Every 100 Hours or Annually¹ <ul style="list-style-type: none"> Clean spark arrestor (if equipped). 	Every 100 Hours or Annually¹ <ul style="list-style-type: none"> Clean spark arrestor (if equipped).
Every 125 Hours or Annually¹ <ul style="list-style-type: none"> Replace spark plug and set gap. 	Every 125 Hours or Annually¹ <ul style="list-style-type: none"> Replace spark plug and set gap.
¹ Perform these procedures more frequently under severe, dusty, dirty conditions.	

Oil Recommendations

We recommend use of Kohler oils for best performance. Other high-quality detergent oils (including synthetic) of API (American Petroleum Institute) service class SJ or higher are acceptable. Select viscosity based on air temperature at time of operation as shown in table below.

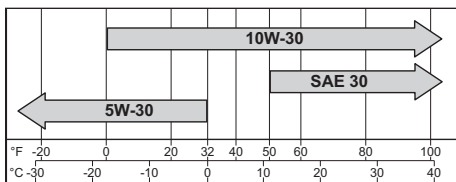

Check Oil Level

NOTE: To prevent extensive engine wear or damage, never run engine with oil level below or above operating range indicator on dipstick.

Ensure engine is cool. Clean oil fill cap/dipstick areas of any debris.

- Remove dipstick; wipe oil off.
 - 1/4 turn cap: reinsert dipstick into tube; press completely down and turn 1/4 turn.
or
 - Threaded cap: reinsert dipstick into tube; rest cap on tube, do not thread cap onto tube.
- Remove dipstick; check oil level. Level should be at top of indicator on dipstick.
- If oil is low on indicator, add oil up to top of indicator mark.
- Reinstall and secure dipstick.

Change Oil

This engine does not require annual oil changes, just check oil level before each use, and add as needed. However, if you decide to change oil, follow procedure below.

Change oil while engine is warm.



Dipstick tube:

1. Clean area around oil fill cap/dipstick.
2. Remove oil fill cap/dipstick. Tilt engine on its side with air cleaner facing up. Drain oil into appropriate container.
3. After crankcase is drained completely, tilt engine upright.
4. Fill crankcase with new oil. Level should be at top of indicator on dipstick.
5. Reinstall oil fill cap/dipstick and tighten securely.
6. Dispose of used oil in accordance with local ordinances.

Crankcase plug:

1. Disable engine by disconnecting spark plug.
2. Clean area around oil fill cap/dipstick. Remove oil fill cap/dipstick.
3. Remove crankcase plug on bottom of engine; drain oil into appropriate container.
4. Apply thread sealant around three full threads of drain plug; reinstall drain plug. Torque to 120 in. lb. (13.6 N·m).
5. Fill crankcase with new oil. Level should be at top of indicator on dipstick.
6. Reinstall oil fill cap/dipstick and tighten securely.
7. Dispose of used oil in accordance with local ordinances.

Fuel Recommendations



	 WARNING
	Explosive Fuel can cause fires and severe burns. Do not fill fuel tank while engine is hot or running.
Gasoline is extremely flammable and its vapors can explode if ignited. Store gasoline only in approved containers, in well ventilated, unoccupied buildings, away from sparks or flames. Spilled fuel could ignite if it comes in contact with hot parts or sparks from ignition. Never use gasoline as a cleaning agent.	

NOTE: E15, E20 and E85 are NOT approved and should NOT be used; effects of old, stale or contaminated fuel are not warrantable.

Fuel must meet these requirements:

- Clean, fresh, unleaded gasoline.
- Octane rating of 87 (R+M)/2 or higher.
- Research Octane Number (RON) 90 octane minimum.
- Gasoline up to 10% ethyl alcohol, 90% unleaded is acceptable.
- Methyl Tertiary Butyl Ether (MTBE) and unleaded gasoline blend (max 15% MTBE by volume) are approved.
- Do not add oil to gasoline.
- Do not overfill fuel tank.
- Do not use gasoline older than 30 days.

Add Fuel

	 WARNING
	Explosive Fuel can cause fires and severe burns. Do not fill fuel tank while engine is hot or running.
Gasoline is extremely flammable and its vapors can explode if ignited. Store gasoline only in approved containers, in well ventilated, unoccupied buildings, away from sparks or flames. Spilled fuel could ignite if it comes in contact with hot parts or sparks from ignition. Never use gasoline as a cleaning agent.	

Ensure engine is cool.

1. Clean area around fuel cap.
2. Remove fuel cap. Fill to base of filler neck. Do not overfill fuel tank. Leave room for fuel to expand.
3. Reinstall fuel cap and tighten securely.

Fuel Line

Low permeation fuel line must be installed on carbureted Kohler Co. engines to maintain EPA and CARB regulatory compliance.

Spark Plugs

	<p align="center">⚠ CAUTION</p> <p>Electrical Shock can cause injury. Do not touch wires while engine is running.</p>
--	--

Clean out spark plug recess. Remove plug and replace.

1. Check gap using wire feeler gauge. Adjust gap, see specification table for adjustment.
2. Install plug into cylinder head.
3. Torque plug to 20 ft. lb. (27 N·m).

Air Cleaner

NOTE: Operating engine with loose or damaged air cleaner components could cause premature wear and failure. Replace all bent or damaged components.

NOTE: Paper element cannot be blown out with compressed air.

Loosen knob or unhook latches and remove air cleaner cover.

Precleaner (if equipped):

1. Remove precleaner.
2. Replace or wash precleaner in warm water with detergent. Rinse and allow to air dry.
3. Reinstall precleaner into cover, aligning hole in precleaner with upper cover knob.

Paper Element:

1. Remove paper element from base and replace.
2. Install element with pleated side out and seat rubber seal onto edges of base.

Foam Element:

1. Remove foam element from base and replace.
2. Install element with foam side out and seat rubber seal onto edges of base.

Reinstall air cleaner cover and secure with knob or latches.

Breather Tube

Ensure both ends of breather tube are properly connected.

Air Cooling

	<p align="center">⚠ WARNING</p> <p>Hot Parts can cause severe burns. Do not touch engine while operating or just after stopping.</p>
<p>Never operate engine with heat shields or guards removed.</p>	

Proper cooling is essential. To prevent over heating, clean screens, cooling fins, and other external surfaces of engine. Avoid spraying water at wiring harness or any electrical components. See Maintenance Schedule.

Repairs/Service Parts

We recommend that you use a Kohler authorized dealer for all maintenance, service, and replacement parts for engine. To find a Kohler authorized dealer visit KohlerEngines.com or call 1-800-544-2444 (U.S. and Canada).

Storage

If engine will be out of service for 2 months or more follow procedure below.

1. Add Kohler PRO Series fuel treatment or equivalent to fuel tank. Run engine 2-3 minutes to get stabilized fuel into fuel system (failures due to untreated fuel are not warrantable).
2. Change oil while engine is still warm from operation. Remove spark plug(s) and pour about 1 oz. of engine oil into cylinder(s). Replace spark plug(s) and crank engine slowly to distribute oil.
3. Disconnect negative (-) battery cable.
4. Store engine in a clean, dry place.

Troubleshooting

Do not attempt to service or replace major engine components, or any items that require special timing or adjustment procedures. This work should be performed by a Kohler authorized dealer.

Problem	Possible Cause							
	No Fuel	Improper Fuel	Dirt In Fuel Line	Dirty Debris Screen	Incorrect Oil Level	Engine Overloaded	Dirty Air Cleaner	Faulty Spark Plug
Will Not Start	•	•	•		•	•	•	•
Hard Starting		•	•		•	•	•	•
Stops Suddenly	•		•	•	•	•	•	•
Lacks Power		•	•	•	•	•	•	•
Operates Erratically		•	•	•		•	•	•
Knocks or Pings		•		•		•		•
Skips or Misfires		•	•	•			•	•
Backfires		•	•			•	•	•
Overheats		•	•	•	•	•	•	
High Fuel Consumption						•	•	•

Engine Specifications

Model	Bore	Stroke	Displacement	Oil Capacity (Refill)	Spark Plug Gap	Maximum Angle of Operation (@ full oil level)*
XTX650, XTX675	2.56 in. (65 mm)	1.80 in. (45 mm)	9.1 cu. in. (149 cc)	20 oz. (0.60 L)	0.030 in. (0.76 mm)	20°
XTX775	2.75 in. (70 mm)		10.6 cu. in. (173 cc)			
XTX950	2.87 in. (73 mm)	1.89 in. (48 mm)	12.2 cu. in. (200 cc)			
XTX1100		2.11 in. (53.5 mm)	13.7 cu. in. (224 cc)			

*Exceeding maximum angle of operation may cause engine damage from insufficient lubrication. Additional specification information can be found in service manual at KohlerEngines.com.

Any and all horsepower (hp) references by Kohler are Certified Power Ratings and per SAE J1940 & J1995 hp standards. Details on Certified Power Ratings can be found at KohlerEngines.com.

Emission Control System

Exhaust Emission Control System for models XTX650, XTX675, XTX775, XTX950, XTX1100 is EM for U.S. EPA, California, and Europe.

NOTE: Tampering with the engine and its emission control system voids the EPA Certificate of Conformity, ARB Executive Order, and EU type-approval.

KOHLER XTX Series™

BG

XTX650, XTX675, XTX775,
XTX950, XTX1100

Ръководство за потребителя

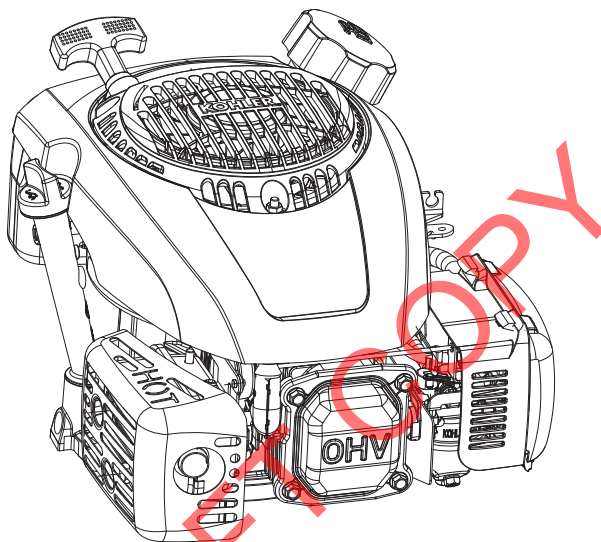

ВАЖНО:

Прочетете внимателно всички предпазни мерки и инструкции преди работа със съоръжението. Вижте инструкцията за експлоатация на съоръжението, което този двигател задвижва.

Уверете се, че двигателят е спрял, и нивелирайте съоръжението преди извършване на поддръжка или техническо обслужване.

Гаранционното покритие е описано в гаранционната карта и на KohlerEngines.com. Моля прегледайте я внимателно, тъй като тя показва специфичните Ви права и задължения.

За поддържане на съответствие с приложимите регламенти за емисии обратното налягане в изпускателната уредба не може да надвишава ограниченията, които могат да бъдат намерени на KohlerEngines.com. Търсете по № на модел, след което изберете отметката Спецификации.

Kohler Engines публикува стойности на CO₂ на интернет страницата KohlerEngines.com.

Запишете си данните на двигателя за справка при заявка на резервни части или за получаване на гаранционно съдействие.

Модел на двигателя _____

Спецификация _____

Сериен номер _____

Дата на закупуване _____

Предпазни мерки

⚠ ПРЕДУПРЕЖДЕНИЕ: Опасност, която може да доведе до смърт, тежка телесна повреда или значителни имуществени вреди.

⚠ ВНИМАНИЕ: Опасност, която може да доведе до лека телесна повреда или имуществени вреди.

ЗАБЕЛЕЖКА: се използва за указване на важна информация за монтажа, експлоатацията или поддръжката.

	<p>⚠ ПРЕДУПРЕЖДЕНИЕ</p> <p>Лесно възпламеняващото се гориво може да причини пожари и тежки изгаряния.</p> <p>Не пълнете резервоара за гориво, докато двигателят е горещ или работи.</p>
	<p>Бензинът е изключително огнеопасен и изпаренията му може да избухнат ако бъде запален. Съхранявайте бензина само в одобрени резервоари, в добре вентилирани и без хора сгради, далеч от искри или пламъци. Разлятото масло може да се възпламени, ако влезе в контакт с горещи части или искри от запалване. Никога не използвайте бензин като почистващ препарат.</p>

	<p>⚠ ПРЕДУПРЕЖДЕНИЕ</p> <p>Въглеродният окис може да причини силно гадене, припадък или смърт.</p> <p>Избягвайте вдишване на изгорели газове. Никога не пускайте двигателя в ход на закрито или в затворени пространства.</p>
	<p>Изгорелите газове съдържат отровен въглероден окис. Въглеродният окис е без мирис, безцветен и може да причини смърт при вдишване.</p>

	<p>⚠ ПРЕДУПРЕЖДЕНИЕ</p> <p>Случайното стартиране може да причини тежки телесни повреди или смърт.</p> <p>Разкачете и заземете кабела на свещта преди обслужване.</p>
	<p>Преди работа върху двигателя или оборудването, изключете двигателя както следва: 1) Откачете кабела/кабелите на свещта. 2) Разкачете отрицателния (-) акумулаторен кабел от акумулатора.</p>

	<p>⚠ ПРЕДУПРЕЖДЕНИЕ</p> <p>Въртящите се части могат да причинят тежки телесни повреди.</p> <p>Стойте настрана докато двигателят работи.</p>
	<p>Дръжте краката, ръцете, косата и облеклото си далеч от всички подвижни части, за да предотвратите телесна повреда. Никога не работете с двигател със свалени капаци, покривала или щитове.</p>

	<p>⚠ ВНИМАНИЕ</p> <p>Електрическият удар може да причини телесна повреда.</p> <p>Не докосвайте проводниците докато двигателят работи.</p>
---	--

	<p>⚠ ПРЕДУПРЕЖДЕНИЕ</p> <p>Нагорещените части могат да причинят тежки изгаряния.</p> <p>Не докосвайте двигателя докато работи или непосредствено след спиране.</p>
	<p>Никога не оставяйте двигателя да работи със свалени топлозащитни решетки или капаци.</p>

⚠ ПРЕДУПРЕЖДЕНИЕ: Този продукт може да ви изложи на химикали, включително въглероден едноокис и бензен, които според законите на щата Калифорния причиняват рак и вродени пороци или други увреждания на възпроизводителната система. За повече информация отидете на www.P65Warnings.ca.gov.

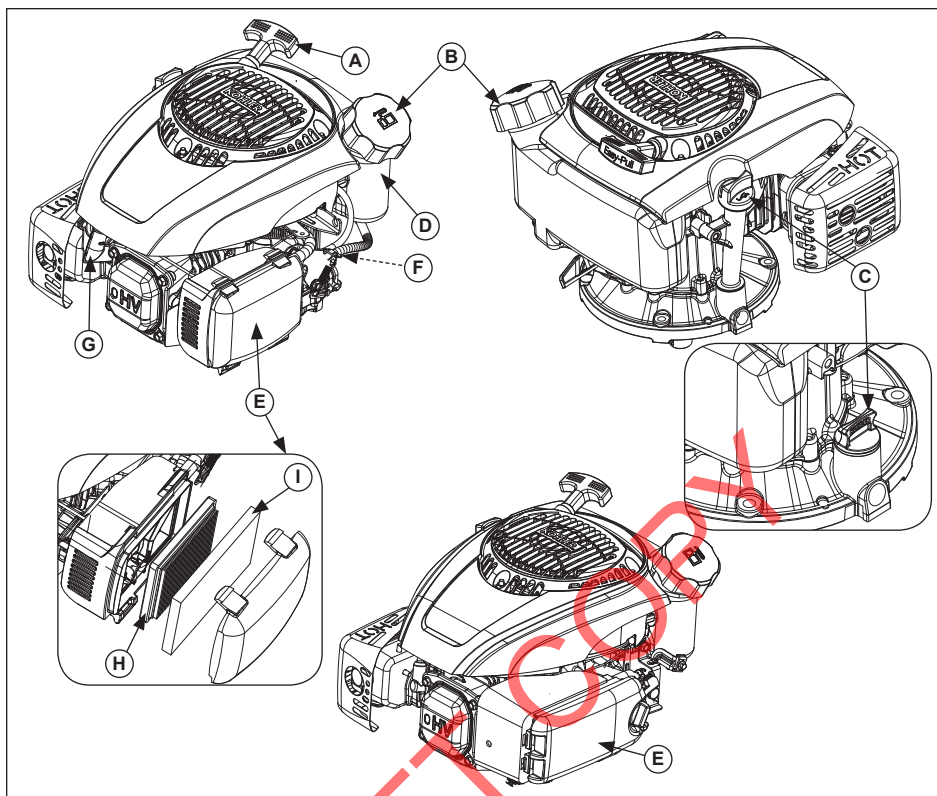

A	Ръкохватка на стартера	B	Капачка за гориво	C	Капачка за отвора за наливане на масло/градуирана пръчка за измерване на нивото	D	Резервоар за гориво
E	Въздушен филтър	F	Кранче за гориво	G	Свещ	H	Елемент
I	Предварителен филтър						

Visit KohlerEngines.com for service parts information and purchasing options.

Контролен списък преди пускане на двигателя

1. Проверете нивото на маслото. Ако нивото е ниско, добавете масло. Не препълвайте.
2. Проверете нивото на горивото. Ако нивото е ниско, добавете гориво. Проверете компонентите и тръбите на горивната система за течове.
3. Проверете и почистете зоните за охлаждане, областта на входния отвор на въздухопровода и външните повърхности на двигателя (особено след неработен престой).
4. Проверете дали компонентите на въздушния филтър и всички решетки, капаци по оборудването и щитове са на място и са стабилно закрепени.
5. Проверете искрогасителя (ако двигателят е оборудван с такъв).

Стартиране (пускане на двигателя)

	ПРЕДУПРЕЖДЕНИЕ
	Въглеродният окис може да причини силно гадене, припадък или смърт. Избягвайте вдишване на изгорели газове. Никога не пускайте двигателя в ход на закрито или в затворени пространства.
Изгорелите газове съдържат отровен въглероден окис. Въглеродният окис е без мирис, безцветен и може да причини смърт при вдишване.	

	ПРЕДУПРЕЖДЕНИЕ
	Въртящите се части могат да причинят тежки телесни повреди. Стойте настрана докато двигателят работи.
Дръжте краката, ръцете, косата и облеклото си далеч от всички подвижни части, за да предотвратите телесна повреда. Никога не работете с двигателят със свалени капаци, покривала или щитове.	

ЗАБЕЛЕЖКА: Положението на смукача при пускане на двигателя може да варира в зависимост от температурата и други фактори. След като двигателят заработи и загрее, поставете смукача на положение OFF (ИЗКЛ.)

ЗАБЕЛЕЖКА: Издърпвайте периодично въжето на стартера, за да проверявате състоянието му. Ако стартерното въже е износено, подменете го веднага чрез оторизиран дилър на Kohler.

- Завъртете кранчето за гориво ако двигателят е оборудван с такова на положение ON (ВКЛ.)
- Завъртете превключвателя за включване/изключване на двигателя ако двигателят е оборудван с такъв на положение ON (ВКЛ.)
- Стартирайте двигателя както следва:

- a. Модели с дроселна клапа с ръчно управление:

Студен двигател: Поставете лоста за газта на положение FAST (БЪРЗО). Издърпайте смукача в положение CHOKE ON (ЗАДАВЯНЕ/ВКЛ.)

Топъл двигател: Поставете лоста за газта на положение RUN/FAST (ДВИЖЕНИЕ/БЪРЗО).

или

- b. Модели Smart-Choke™: тази функция автоматично наглася смукача при стартиране.

- Откратен пуск: Бавно дърпайте ръкохватката на стартера, докато подмине точно компресията - СТОП! Върнете обратно ръкохватката на стартера; дръпне силно право навън, за да избегнете излишното износване на въжето от водача за въжето на стартера.

Електрически пуск: Пусков превключвател (вижте инструкциите за експлоатация на съоръжението, което този двигател задвижва). Ако има оборудвано Smart-Choke™, спрете тук, в противен случай продължете до стъпка 5.

- Върнете постепенно смукача в положение OFF (ИЗКЛ.), след като двигателят стартира и загрее. Двигателят/съоръжението може да работи в периода на загряването, но може да се наложи смукачът да се остави в положение ВКЛ до загряването на двигателя.

Съвети за стартиране при ниски температури

- Използвайте съобразено с очакваната температура масло.
- Снемете всички възможни външни товари.
- Използвайте пряно гориво за работа в зимни условия. Горивото за работа в зимни условия е с формула, която подобрява пускането в ход.

Спиране

- Ако е възможно, освободете товара, като отсъедините всички задвижвани чрез вал отнемане на мощност съоръжения.
- Ако има контрол на газта, преместете го в положение за бавен или празен ход; спрете двигателя.
- Ако има кранче за горивото, затворете го.

Допустим наклон при работа

Вижте инструкциите за експлоатация на съоръжението, което този двигател задвижва. Не позволявайте този двигател да работи при ъгли, превишаващи максималната стойност на работния ъгъл; вижте таблицата с експлоатационните данни. Недостатъчното смазване може да доведе до повреда на двигателя.

Обороти на двигателя

ЗАБЕЛЕЖКА: Не си играйте с настройката на регулатора на оборотите, за да повишавате максималните обороти на двигателя. Превишаването на оборотите е рисковано и ще анулира гаранцията.

Работа на голяма надморска височина

Ако този двигател работи при надморска височина от 4000 фута (1219 метра) или повече, се изисква карбураторен комплект за работа на големи надморски височини. За да получите информация за карбураторния комплект за работа на големи надморски височини или за да откриете оторизиран дилър на Kohler, посетете KohlerEngines.com или се обадете на 1-800-544-2444 (САЩ и Канада).

Този двигател трябва да работи в оригиналната си конфигурация при височини под 4000 фута (1219 метра).

Работата с този двигател с грешна конфигурация на дадена надморска височина може да увеличи емисиите му, да намали ефективността на горивото и качеството на работата и да доведе до повреда на двигателя.

	ПРЕДУПРЕЖДЕНИЕ	Преди работа върху двигателя или оборудването, изключете двигателя както следва: 1) Откачете кабела/ кабелите на свещта. 2) Разкачете отрицателния (-) акумулаторен кабел от акумулатора.
	Случайното стартиране може да причини тежки телесни повреди или смърт. Разкачете и вземете кабела на свещта преди обслужване.	

Нормална техническа поддръжка, подмяна или ремонт на устройства и системи за контрол върху вредните емисии могат да се изпълняват от всяка ремонтна фирма или индивид; все пак, гаранционните ремонти трябва да се изпълняват от оторизиран дилър на Kohler, информация за който може да се открие на KohlerEngines.com или на телефон 1-800-544-2444 (САЩ и Канада).

График на техническата поддръжка	График на техническата поддръжка
Двигатели без предварителен филтър	Двигатели с предварителен филтър
Преди всяка употреба <ul style="list-style-type: none"> • Проверете нивото на маслото. Ако нивото е ниско, добавете масло. Не препълвайте. • Проверете въздушния филтър за замърсени, разхлабени или повредени части. 	Преди всяка употреба <ul style="list-style-type: none"> • Проверете нивото на маслото. Ако нивото е ниско, добавете масло. Не препълвайте. • Проверете въздушния филтър за замърсени, разхлабени или повредени части. • Проверете предварителния филтър за замърсяване или разкъсан материал.
На всеки 25 часа или веднъж в годината ¹ <ul style="list-style-type: none"> • Подменете елемента на въздушния филтър. 	На всеки 25 часа или веднъж в годината ¹ <ul style="list-style-type: none"> • Извършете техническо обслужване на/подменете филтъра за предварително почистване.
На всеки 50 часа или веднъж в годината ¹ <ul style="list-style-type: none"> • Подменете филтъра за гориво (ако двигателят е оборудван с такъв). 	На всеки 50 часа или веднъж в годината ¹ <ul style="list-style-type: none"> • Подменете елемента на въздушния филтър. • Подменете филтъра за гориво (ако двигателят е оборудван с такъв).
На всеки 100 часа или веднъж в годината ¹ <ul style="list-style-type: none"> • Почистете искрогасителя (ако двигателят е оборудван с такъв). 	На всеки 100 часа или веднъж в годината ¹ <ul style="list-style-type: none"> • Почистете искрогасителя (ако двигателят е оборудван с такъв).
На всеки 125 часа или веднъж в годината ¹ <ul style="list-style-type: none"> • Подменете свещта и настройте хлабината. 	На всеки 125 часа или веднъж в годината ¹ <ul style="list-style-type: none"> • Подменете свещта и настройте хлабината.
¹ Изпълнявайте по-често тези процедури при тежки, запрашени и замърсени условия.	

Препоръки за маслото

За най-добро качество на работата препоръчваме да се използват масла на Kohler. Допустими са други детергентни (включително синтетични) масла с високо качество от категория на обслужване SJ на API (Американски институт по петрола) или по-висока. Избирайте вискозитета въз основа на температурата на въздуха по време на работа, както е показано в долната таблица.

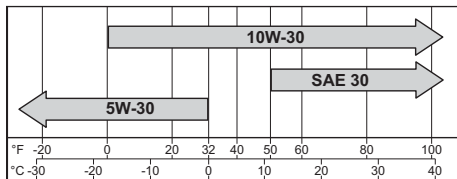

Проверка на нивото на маслото

ЗАБЕЛЕЖКА: За предотвратяване на прекомерно износване или повреда на двигателя, никога не оставяйте двигателя да работи, когато маслото е под или над индикатора за работния диапазон на градуираната пръчка за измерване.

Уверете се, че двигателят е студен. Отстранявайте нечистотиите от площта около капачката за отвора за наляване на масло/градуираната пръчка за измерване на нивото.

- Свалете градуираната пръчка за измерване на нивото; избършете маслото.
 - завъртете капачката на 1/4 оборот; поставете обратно градуираната пръчка за измерване на нивото в тръбата; притиснете надолу до отказ и завъртете на 1/4 оборот.
 - или
 - Капачка с резба: поставете обратно градуираната пръчка за измерване на нивото в тръбата; оставете капачката върху тръбата, не завинтвайте капачката за тръбата.
- Свалете градуираната пръчка за измерване на нивото; проверете нивото на маслото. Нивото трябва да съответства на върха на индикатора върху градуираната пръчка за измерване на нивото.
- Ако нивото е ниско според индикатора, добавете масло до върха на индикаторния знак.
- Поставете обратно и фиксирайте градуираната пръчка за измерване на нивото.

Подмяна на маслото

Двигателят не се нуждае от ежегодни смени на маслото, просто проверявайте нивото на маслото преди всяка употреба и доливайте, ако е необходимо. Въпреки това обаче, ако решите да смените маслото, следвайте процедурата по-долу.

Подменяйте маслото, докато двигателят е топъл.

Отвор за поставяне на градуираната пръчка за измерване на нивото:

1. Почистете участъка около отвора за наливане на масло и градуираната пръчка за измерване на нивото.
2. Свалете капачката на отвора за наливане на масло и градуираната пръчка за измерване на нивото. Наклонете двигателя настрани така, че въздушният филтър да гледа нагоре. Източете маслото в подходящ съд.
3. След като картърът бъде напълно източен, върнете двигателя към изправено положение.
4. Напълнете картера с ново масло. Нивото трябва да съответства на върха на индикатора върху градуираната пръчка за измерване на нивото.
5. Монтирайте обратно капачката за отвора за наливане на масло и градуираната пръчка за измерване на нивото и затегнете здраво.
6. Изхвърляйте отработеното масло в съответствие с местните разпоредби.

Пробка на картера:

1. Изключете двигателя чрез разкачане на кабела за свещта.
2. Почистете участъка около отвора за наливане на масло и градуираната пръчка за измерване на нивото. Свалете капачката на отвора за наливане на масло и градуираната пръчка за измерване на нивото.
3. Свалете пробката на картера, разположена на дъното на двигателя; източете маслото в подходящ съд.
4. Поставете смазка за уплътняване върху трите винтови нареза на изпускателната пробка; поставете изпускателната пробка. Затегнете до 120 инча/паунд. (13.6 N·m).
5. Напълнете картера с ново масло. Нивото трябва да съответства на върха на индикатора върху градуираната пръчка за измерване на нивото.
6. Монтирайте обратно капачката за отвора за наливане на масло и градуираната пръчка за измерване на нивото и затегнете здраво.
7. Изхвърляйте отработеното масло в съответствие с местните разпоредби.

Препоръки за горивото

	<p>⚠ ПРЕДУПРЕЖДЕНИЕ</p> <p>Лесно възпламенящото се гориво може да причини пожари и тежки изгаряния.</p> <p>Не пълнете резервоара за гориво, докато двигателят е горещ или работи.</p>
<p>Бензинът е изключително огнеопасен и изпаренията му може да избухнат ако бъде запален. Съхранявайте бензина само в одобрени резервоари, в добре вентилирани и без хора сгради, далеч от искри или пламъци. Разлятото масло може да се възпламени, ако влезе в контакт с горещи части или искри от запалване. Никога не използвайте бензин като почистващ препарат.</p>	

ЗАБЕЛЕЖКА: E15, E20 и E85 HE са одобрени и не трябва да се използват; последните от употребата на старо, застояло или замърсено масло не се покриват от предоставената гаранция.

Горивото трябва да отговаря на следните изисквания:

- Чист, пресен, безоловен бензин.
- Октаново число 87 (R+M)/2 или по-високо.
- Октаново число по метода на изследване (RON) - минимум 90.
- Допустимо е да се работи с бензин с до 10% етилов алкохол, 90% безоловен.
- Одобрени за работа са смесите от метилов третичен бутилов етер (MTBE) и безоловен бензин (макс. 15 об.% MTBE).
- Не добавяйте масло към бензина.
- Не препълвайте резервоара за гориво.
- Не използвайте бензин, престоял повече от 30 дни.

Добавяне Гориво

	<p>⚠ ПРЕДУПРЕЖДЕНИЕ</p> <p>Лесно възпламенящото се гориво може да причини пожари и тежки изгаряния.</p> <p>Не пълнете резервоара за гориво, докато двигателят е горещ или работи.</p>
<p>Бензинът е изключително огнеопасен и изпаренията му може да избухнат ако бъде запален. Съхранявайте бензина само в одобрени резервоари, в добре вентилирани и без хора сгради, далеч от искри или пламъци. Разлятото масло може да се възпламени, ако влезе в контакт с горещи части или искри от запалване. Никога не използвайте бензин като почистващ препарат.</p>	



Уверете се, че двигателят е студен.

1. Почистете площта около капачката за гориво.
2. Свалете капачката за гориво. Напълнете до основата на гърловината за наливане. Не препълвайте резервоара за гориво. Оставете място за разширение на горивото.
3. Поставете обратно капачката за гориво и я затегнете здраво.

Горивен маркуч

За осигуряване на съответствие с регулаторните изисквания на EPA и CARB, двигателите на Kohler Co. трябва да бъдат снабдени с горивопровод с ниска инфилтрация.



Свещи

	 ВНИМАНИЕ <p>Електрическият удар може да причини телесна повреда.</p> <p>Не докосвайте проводниците докато двигателят работи.</p>
--	---

Почиствайте вдлъбнатината на свещта. Свалете свещта и я подменете.

1. Проверете хлабината, като използвате инструмент за регулиране на хлабини. Регулирайте хлабината; за настройката вижте таблицата с техническите данни.
2. Поставете свещта в цилиндровата глава.
3. Затегнете до 20 фута. паунд (27 N·m).

Въздушно охлаждане

	 ПРЕДУПРЕЖДЕНИЕ <p>Нагорещените части могат да причинят тежки изгаряния.</p> <p>Не докосвайте двигателя докато работи или непосредствено след спиране.</p>
---	--

Никога не оставяйте двигателя да работи със свалени топлозащитни решетки или капаци.

Много важно е да има подходящо охлаждане. За недопускане на прегряване, почиствайте екраните, охлаждащите ребра и останалите външни повърхности на двигателя. Не допускате изпръскване на вода върху опроводяването или останалите електрически компоненти. Вижте графика за техническа поддръжка.

Ремонти/Резервни части

Препоръчваме ползване на услугите на оторизиран дилър на Kohler за целите на поддръжката, сервизното обслужване и подмяната на части на двигателя. За да откриете оторизиран дилър на Kohler, посетете KohlerEngines.com или се обадете на 1-800-544-2444 (САЩ и Канада).

Съхраняване

Ако на двигателя му предстои да не работи 2 или повече месеца, следвайте долната процедура.

1. Налейте гориво Kohler PRO Series или еквивалентно гориво в резервоара за гориво. Оставете двигателя да работи в продължение на 2-3 минути за провикване на стабилизирано гориво в горивната система (неизправностите по причина на употребата на необработено гориво не се покриват от предоставената гаранция).
2. Подменяйте маслото докато двигателят е все още топъл от работа. Свалете запалната свещ (запалните свещи) и налейте около 1 унция двигателно масло в цилиндъра (цилиндрите). Поставете отново запалната свещ (запалните свещи) и развъртете бавно двигателя за разпределяне на маслото.
3. Разкачете отрицателния (-) кабел на акумулатора.
4. Съхранявайте двигателя на чисто и сухо място.

Въздушен филтър

ЗАБЕЛЕЖКА: Работата на двигателя с разхлабени или повредени компоненти на въздушния филтър може да доведе до преждевременно износване и авария. Подменяйте всички огнати или повредени компоненти.

ЗАБЕЛЕЖКА: Хартиените елементи не могат да се продухват със състен въздух.

Разхлабете кнопката или освободете закопчалките и свалете капака на въздушния филтър.

Филтър за предварително почистване (ако има такъв):

1. Свалете филтъра за предварително почистване.
2. Подменете или измийте филтъра за предварително почистване в топла вода с детергент. Изплакнете филтъра и го оставете да изсъхне на въздуха.
3. Поставете обратно филтъра за предварително почистване в капака като напаснете отвора във филтъра с колчето на капака.

Хартиен елемент:

1. Свалете хартиения елемент от основата и го подменете.
2. Поставете елемента с блискавата страна навън и наместете гуменото уплътнение по ръба на основата.

Пенопластов (дунапренов) елемент:

1. Свалете пенопластовия елемент от основата и го подменете.
2. Поставете елемента с пенопластовата страна навън и наместете гуменото уплътнение по ръба на основата.

Монтирайте обратно капака на въздушния филтър и го фиксирайте посредством кнопката или закопчалките.

Отдушна тръба

Погрижете се за правилното съединяване на двата края на отдушната тръба.

Откриване и отстраняване на неизправности

Не се опитвайте да обслужвате или подменят главните компоненти на двигателя, или които да са други компоненти, които изискват специални синхронизации или настройки. Тази работа трябва да се извършва от оторизиран дилър на Kohler.

Проблем	Възможна причина							
	Няма гориво	Неподходящо гориво	Замърсявания в горивния маркуч	Решетка за отлагания на замърсявания	Неправилно ниво на маслото	Претоварване на двигателя	Замърсен въздушен филтър	Неизправна свещ
Не иска да стартира	•	•	•		•	•	•	•
Трудно стартиране		•	•		•	•	•	•
Спира внезапно	•		•	•	•	•	•	•
Недостиг на мощност		•	•	•	•	•	•	•
Работи неустойчиво		•	•	•		•	•	•
Чука или свири		•		•		•		•
Прескача или пали неуспешно		•	•	•			•	•
Дава откат		•	•			•	•	•
Прегрява		•	•	•	•	•	•	•
Висока консумация на гориво						•	•	•

Технически данни на двигателя

Модел	Отвор	Ход	Работен обем	Обем на маслото (Презареждане)	Хлабина на свещта	Максимален работен ъгъл (@ максимално ниво на маслото)*
XTX650, XTX675	2.56 инча (65 мм)	1.80 инча (45 мм)	9.1 куб. инча (149 куб. см.)	20 унции (0.60 л)	0.030 инча (0.76 мм)	20°
XTX775	2.75 инча (70 мм)		10.6 куб. инча (173 куб. см.)			
XTX950	2.87 инча (73 мм)	1.89 инча (48 мм)	12.2 куб. инча (200 куб. см.)			
XTX1100		2.11 инча (53.5 мм)	13.7 куб. инча (224 куб. см.)			

*Превишаването на максималния работен ъгъл може да причини повреда на двигателя поради недостатъчно смазване.

Допълнителна информация за техническите характеристики може да се открие в ръководството за техническо обслужване на KohlerEngines.com.

Всяко и всички посочвания на мощност от Kohler съответстват на сертифицирани номинални мощности съгласно стандартите SAE J1940 и J1995. Информация за сертифицираните номинални мощности може да се открие на KohlerEngines.com.

Система за контрол на емисиите

Системата за управление на вредните емисии от изгорели газове за модели XTX650, XTX675, XTX775, XTX950, XTX1100 е EM за американската агенция EPA, Калифорния и Европа.

ЗАБЕЛЕЖКА: Вмешателството по двигателя и неговата система за контрол на емисиите анулира сертификата за съответствие EPA, изпълнителната заповед ARB, и одобрението на типа за ЕС.

KOHLER XTX Series™

CS

XTX650, XTX675, XTX775,
XTX950, XTX1100

Návod k obsluze

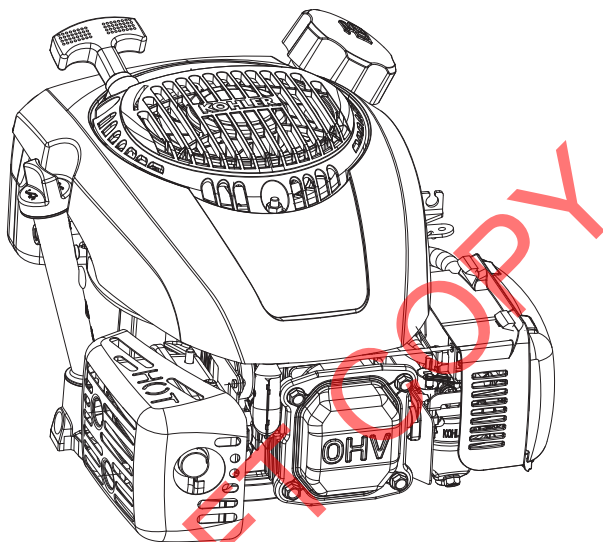

DŮLEŽITÉ:

Před provozováním tohoto zařízení si pečlivě přečtěte všechna bezpečnostní opatření a pokyny. Viz pokyny k obsluze vybavení poháněného tímto motorem.

Ujistěte se, že před prováděním údržby nebo servisu je motor zastaven a vyrovnán.

Rozsah záruky je uveden na záručním listě a na webových stránkách KohlerEngines.com. Pečlivě si ji přečtěte, protože vám dává určitá práva a povinnosti.

Aby byly dodrženy požadavky platných emisních předpisů, zpětný tlak ve výfukovém systému nesmí překročit limity uvedené na webových stránkách KohlerEngines.com. Použijte hledání podle čísla modelu, poté zvolte kartu specifikací.

Hodnoty emisí CO₂ motorů Kohler jsou publikovány na webových stránkách KohlerEngines.com.

Zaznamenejte si informace o motoru, abyste je při objednávání dílů nebo nárokování záruky měli při ruce.

Model motoru _____

Specifikace _____

Výrobní číslo _____

Datum koupě _____

Bezpečnostní opatření

VAROVÁNÍ: Nebezpečí, které může mít za následek smrt, závažné poranění nebo značné poškození majetku.

UPOZORNĚNÍ: Nebezpečí, které může mít za drobné poranění nebo poškození majetku.

POZNÁMKA: používá se ke sdělení důležitých informací týkajících se instalace, provozu a údržby.

	<p>VAROVÁNÍ</p> <p>Explozivní palivo může způsobit požár a vážné popáleniny.</p> <p>Palivovou nádrž nenaplňujte, je-li motor horký nebo v chodu.</p>
<p>Benzín je vysoce hořlavý a jeho výpary mohou v případě zapálení vybuchnout. Benzín vždy skladujte v nádobách k tomu účelu schválených v dobře větraných, neobydlených budovách, daleko od zdrojů jisker či plamene. Rozlité palivo by se mohlo vznítit, pokud se dostane do kontaktu s horkými částmi nebo jiskrami ze zapalování. Nikdy benzín nepoužívejte jako čisticí prostředek.</p>	

	<p>VAROVÁNÍ</p> <p>Oxid uhelnatý může způsobit vážnou závrať, mdloby nebo smrt.</p> <p>Vyvarujte se vdechování výfukových zplodin. Motor nikdy nespouštějte uvnitř budov nebo v uzavřených prostorech.</p>
<p>Výfukové zplodiny motoru obsahují jedovatý oxid uhelnatý. Oxid uhelnatý je bez zápachu, bezbarvý a jeho vdechování může způsobit smrt.</p>	

	<p>VAROVÁNÍ</p> <p>Neumyslné starty mohou způsobit vážné poranění či smrt.</p> <p>Před provedením servisu odpojte a uzemněte kabel (kabely) zapalovací svíčky.</p>
<p>Před prací na motoru či vybavení motor zablokujte následujícím způsobem:</p> <ol style="list-style-type: none"> 1) Odpojte kabel zapalovací svíčky (svíček). 2) Odpojte záporný kabel baterie (-) od baterie. 	

	<p>VAROVÁNÍ</p> <p>Rotující díly mohou způsobit vážné zranění.</p> <p>Za chodu motoru udržujte bezpečnou vzdálenost.</p>
<p>Ruce, nohy, vlasy a oblečení držte v dostatečné vzdálenosti od všech pohybujících se dílů, abyste předešli zranění. Nikdy motor nepoužívejte bez krytů, kapotáže nebo ochranných prvků.</p>	

	<p>UPOZORNĚNÍ</p> <p>Šok elektrickým proudem může způsobit vážné zranění.</p> <p>Za chodu motoru se nedotýkejte kabelů.</p>
---	--

	<p>VAROVÁNÍ</p> <p>Horké díly mohou způsobit vážné popáleniny.</p> <p>Nedotýkejte se motoru v chodu a motoru těsně po jeho vypnutí</p>
<p>Nikdy motor nepoužívejte bez tepelných štítů nebo ochranných prvků.</p>	

VAROVÁNÍ: Tento produkt Vás může vystavit chemickým látkám, včetně oxidu uhelnatého a benzenu, které jsou ve státě Kalifornie známé tím, že způsobují rakovinu a vrozené vady nebo jiné reprodukční újmy. Další informace naleznete na www.P65Warnings.ca.gov.

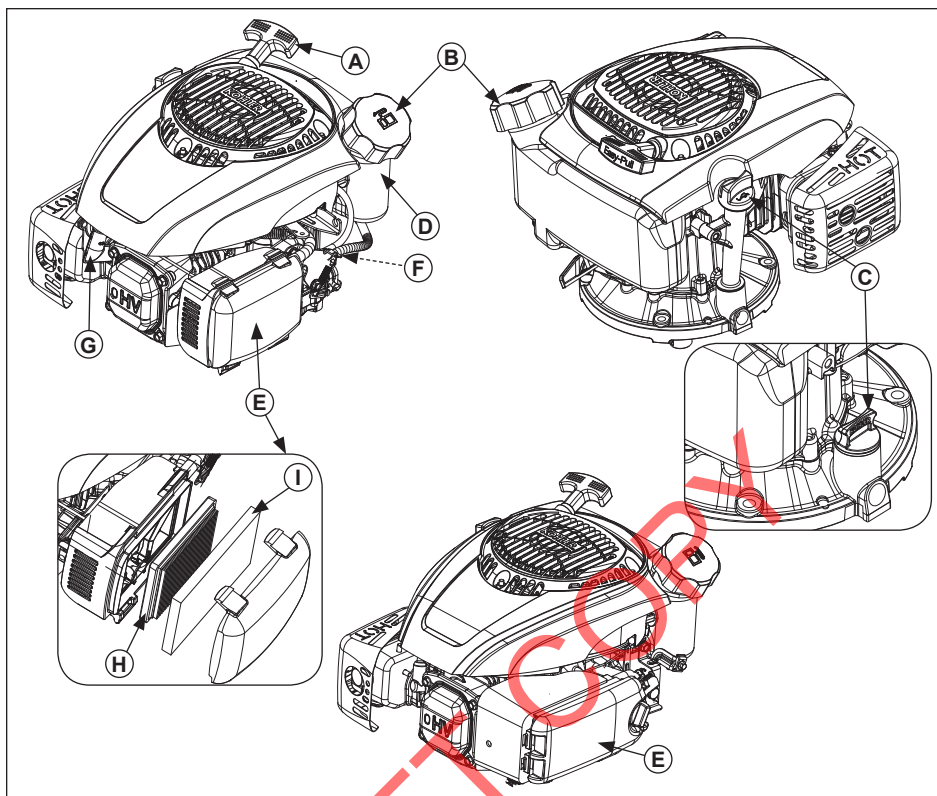

A	Rukojeť startéru	B	Palivový uzávěr	C	Uzávěr nádrže oleje/Měřicí tyčinka	D	Palivová nádrž
E	Čistič vzduchu	F	Uzavírací ventil paliva	G	Zapalovací svíčka	H	Vložka
I	Předčistič						

Informace o náhradních dílech a možnostech nákupu naleznete na stránkách KohlerEngines.com.

Seznam pro kontrolu před startem

1. Zkontrolujte hladinu oleje. V případě nízké hladiny olej doplňte. Nepřeplňte.
2. Zkontrolujte hladinu paliva. V případě nízké hladiny palivo doplňte. Zkontrolujte součásti a vedení palivového systému ohledně případného úniku.
3. Zkontrolujte a očistěte chladič plochy, plochy sání vzduchu a vnější plochy motoru (zejména po uskladnění).
4. Zkontrolujte, zda jsou součásti čističe vzduchu a všechny kryty, kryty vybavení a štíty na svých místech a správně připevněné.
5. Zkontrolujte lapač jisker (je-li poskytován).

Startování

	VAROVÁNÍ Oxid uhelnatý může způsobit vážnou závrať, mdloby nebo smrt. Vyvarujte se vdechnutí výfukových zplodin. Motor nikdy nespouštějte uvnitř budov nebo v uzavřených prostorech.
Výfukové zplodiny motoru obsahují jedovatý oxid uhelnatý. Oxid uhelnatý je bez zápachu, bezbarvý a jeho vdechování může způsobit smrt.	

	VAROVÁNÍ Rotující díly mohou způsobit vážné zranění. Za chodu motoru udržujte bezpečnou vzdálenost.
Ruce, nohy, vlasy a oblečení držte v dostatečné vzdálenosti od všech pohybujících se dílů, abyste předešli zranění. Nikdy motor nepoužívejte bez krytů, kapotáže nebo ochranných prvků.	

POZNÁMKA: Poloha sytiče při startování se může lišit v závislosti na teplotě a jiných faktorech. Jakmile je motor v chodu a zahřátý, otočte sytič do polohy OFF (vypnuto).

POZNÁMKA: Lanko startéru pravidelně natahujte, abyste zkontrolovali jeho stav. Je-li lanko roztržepené, nechte si je okamžitě vyměnit u autorizovaného prodejce Kohler.

- Otočte uzavíracím ventilem paliva do polohy ON (zapnuto) (je-li ve vybavení).
- Přepněte spínač zapnutí/vypnutí motoru do polohy ON (zapnuto) (je-li ve vybavení).
- Motor nastartujte následujícím způsobem:
 - Modely vybavené ručním sytičem:
U studeného motoru: Umístěte ovladač škrtkové klapky do polohy FAST (rychle). Zatáhněte ovladač sytiče do polohy CHOKE/ON (sytič zapnuto).
U zahřátého motoru: umístěte ovladač škrtkové klapky do polohy RUN/FAST (spustit/rychle).
nebo
 - Modely vybavené „Smart-Choke“: tato funkce automaticky přizpůsobí sytič při startu.
- Start lankem: Pomalu zatáhněte rukojeť startéru pouze za stlačenou úroveň – STOP! Vraťte rukojeť startéru; pevně tahejte přímo ven, abyste se vyhnuli nadměrnému opotřebení lanka o vodítko lanka startéru.
Elektrický start: Spínač s klíčem (viz pokyny k obsluze vybavení poháněného tímto motorem). Pokud jde o model vybavený Smart-Choke™, pak zde zastavte, jinak pokračujte na krok 5.

- Postupně vraťte ovladač sytiče do polohy OFF (vypnuto) poté, co se motor spustí a zahřeje. Motor/zařízení může být provozováno během zahřívání, ale může být nutné ponechat sytič částečně zapnutý, dokud se motor nezahřeje.

Rady při startování za chladného počasí

- Používejte správný olej pro předpokládanou teplotu.
- Deaktivujte veškeré možné vnější zatížení.
- Používejte čerstvé zimní palivo. Zimní paliva mají takové složení, aby zlepšovaly startování.

Zastavení

- Je-li to možné, odstraňte zatížení deaktivací všech připojených zařízení poháněných PTO.
- Posuňte ovladač škrtkové klapky (je-li ve vybavení) do polohy SLOW (pomalu) nebo IDLE (nečinnost); vypněte motor.
- Zavřete uzavírací ventil paliva (je-li ve vybavení).

Provozní úhel

Viz pokyny k obsluze vybavení poháněného tímto motorem. Neprovozuje tento motor, pokud dojde k překročení maximálního provozního úhlu; viz tabulka specifikace. Nedostatečným mazáním může dojít k poškození motoru.

Otáčky motoru

POZNÁMKA: Nezasahujte do nastavení regulátoru, abyste zvýšili maximální otáčky motoru. Nadměrné otáčky jsou nebezpečné a přijedete tak o záruku.



Provoz ve vysoké nadmořské výšce

Pokud má tento motor pracovat v nadmořské výšce 1 219 metrů (4 000 stop), musí být použita sada karburátoru pro velkou nadmořskou výšku. Chcete-li získat informace o sadě karburátoru pro velkou nadmořskou výšku nebo nalézt autorizovaného prodejce Kohler, navštivte webovou stránku KohlerEngines.com nebo volejte na číslo 1-800-544-2444 (USA a Kanada).

V nadmořské výšce menší než 1 219 metrů (4 000 stop) tento motor použijte v jeho původní konfiguraci.

Používání tohoto motoru s nesprávnou konfigurací pro danou nadmořskou výšku může mít za následek zvýšení jeho emisí, zhoršení účinnosti a provozních vlastností paliva a vést k poškození motoru.

Pokyny pro údržbu

	 VAROVÁNÍ	Před prací na motoru či vybavení motor zablokujte následujícím způsobem: 1) Odpojte kabel zapalovací svíčky (svíček). 2) Odpojte záporný kabel baterie (-) od baterie.
	Neúmyslné starty mohou způsobit vážné poranění či smrt. Před provedením servisu odpojte a uzemněte kabel (kabely) zapalovací svíčky.	

CS

Normální údržba, výměna nebo oprava zařízení a systémů pro řízení emisí mohou být provedeny kteroukoli opravárenskou společností či jednotlivcem, avšak záruční opravy musí být provedeny autorizovaným prodejcem Kohler, kterého zjistíte na KohlerEngines.com nebo na 1-800-544-2444 (USA a Kanada).

Harmonogram údržby	Harmonogram údržby
Motory bez předčističe	Motory s předčističem
Před každým použitím	Před každým použitím
<ul style="list-style-type: none"> Zkontrolujte hladinu oleje. V případě nízké hladiny olej doplňte. Nepřepněte. Zkontrolujte znečištění čističe vzduchu, uvolněné nebo poškozené díly. 	<ul style="list-style-type: none"> Zkontrolujte hladinu oleje. V případě nízké hladiny olej doplňte. Nepřepněte. Zkontrolujte znečištění čističe vzduchu, uvolněné nebo poškozené díly. Zkontrolujte předčistič, zda v něm není špinavý nebo roztrhaný materiál.
Každých 25 hodin nebo každý rok ¹	Každých 25 hodin nebo každý rok ¹
<ul style="list-style-type: none"> Vyměňte prvek čističe vzduchu. 	<ul style="list-style-type: none"> Servis/výměna předčističe.
Každých 50 hodin nebo každý rok ¹	Každých 50 hodin nebo každý rok ¹
<ul style="list-style-type: none"> Vyměňte palivový filtr (je-li ve vybavení). 	<ul style="list-style-type: none"> Vyměňte prvek čističe vzduchu. Vyměňte palivový filtr (je-li ve vybavení).
Každých 100 hodin nebo každý rok ¹	Každých 100 hodin nebo každý rok ¹
<ul style="list-style-type: none"> Vyčistíte lapač jisker (je-li poskytován). 	<ul style="list-style-type: none"> Vyčistíte lapač jisker (je-li poskytován).
Každých 125 hodin nebo každý rok ¹	Každých 125 hodin nebo každý rok ¹
<ul style="list-style-type: none"> Vyměňte zapalovací svíčku a seřídte vzdálenost elektrod. 	<ul style="list-style-type: none"> Vyměňte zapalovací svíčku a seřídte vzdálenost elektrod.
¹ Tyto postupy provádějte častěji v extrémně prašných a znečištěných podmínkách.	

Doporučení týkající se oleje

Pro dosažení nejlepšího výkonu doporučujeme používat oleje Kohler. Ostatní vysoce kvalitní čisticí oleje (včetně syntetických) od API (American Petroleum Institute) servisní třídy SJ nebo vyšší jsou přijatelné. Zvolte viskozitu na základě teploty vzduchu v době provozu, jak je uvedeno v tabulce níže.

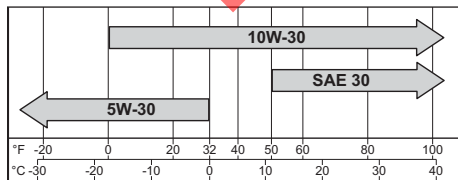

Zkontrolujte hladinu oleje

POZNÁMKA: Abyste předešli nadměrnému poškození nebo opotřebení motoru, nikdy jej neprovazujte s hladinou oleje pod nebo nad rozsah provozního ukazatele na měřící tyčince.

Ujistěte se, že motor je studený. Očistěte plochy plnicího uzávěru/měřící tyčinky oleje od nečistot.

- Vyjměte měřící tyčinku; otřete olej.
 - Čtvrtotáčkový uzávěr: znovu vsuňte měřící tyčinku do trubičky; zcela ji zatlačte a otočte o čtvrtotáčku.

nebo
 - Závitový uzávěr: zasuňte měřící tyčinku znovu do trubičky; položte uzávěr na trubičku, nešroubujte jej na trubičku.
- Vyjměte měřící tyčinku; zkontrolujte hladinu oleje. Hladina by měla být v horní části ukazatele na měřící tyčince.
- Je-li olej na ukazateli nízký, doplňte olej až po horní značku na ukazateli.
- Znovu nainstalujte a zajistěte měřící tyčinku.

Výměna oleje

Tento motor nevyžaduje každoroční výměnu oleje; stačí, když před každým použitím zkontrolujete hladinu oleje a v případě potřeby dolijete. Pokud se nicméně rozhodnete olej vyměnit, držte se níže popsaného postupu.

Olej měňte, je-li motor zahřátý.

Trubička měřicí tyčinky:

1. Očistěte oblast kolem plnicího uzávěru/měřicí tyčinky oleje.
2. Sejměte plnicí uzávěr/měřicí tyčinku oleje. Motor nakloňte na stranu, čističem vzduchu vzhůru. Vypusťte olej do příslušné nádoby.
3. Po úplném vypuštění klikové skříňě motor nakloňte zpět do svislé polohy.
4. Naplňte klikovou skříň novým olejem. Hladina by měla být v horní části ukazatele na měřicí tyčince.
5. Nasadte zpět plnicí uzávěr oleje/olejovou měrku a řádně utáhněte.
6. Použitý olej zlikvidujte v souladu s místními předpisy.

Zátka klikové skříňě:

1. Motor zablokujte odpojením zapalovací svíčky.
2. Očistěte oblast kolem plnicího uzávěru/měřicí tyčinky oleje. Sejměte plnicí uzávěr/měřicí tyčinku oleje.
3. Sejměte zátku klikové skříňě vespod motoru; vypusťte olej do příslušné nádoby.
4. Na tři závitů vypouštěcí zátky aplikujte těsnicí prostředek; zátku znovu nasadte. Točivý moment do 120 in. lb. (13,6 N-m).
5. Naplňte klikovou skříň novým olejem. Hladina by měla být v horní části ukazatele na měřicí tyčince.
6. Nasadte zpět plnicí uzávěr oleje/olejovou měrku a řádně utáhněte.
7. Použitý olej zlikvidujte v souladu s místními předpisy.

Doporučení týkající se paliva

	VAROVÁNÍ
	Explozivní palivo může způsobit požár a vážné popáleniny. Palivovou nádrž nenaplňujte, je-li motor horký nebo v chodu.
Benzín je vysoce hořlavý a jeho výpary mohou v případě zapálení vybuchnout. Benzín vždy skladujte v nádobách k tomu účelu schválených v dobře větraných, neobydlených budovách, daleko od zdrojů jisker či plamene. Rozlité palivo by se mohlo vznítit, pokud se dostane do kontaktu s horkými částmi nebo jiskrami ze zapalování. Nikdy benzín nepoužívejte jako čističí prostředek.	

POZNÁMKA: E15, E20 a E85 NEJSOU schválené a NEMĚLY by být používány; účinky starého, prošlého nebo znečištěného paliva nejsou přípustné.

Palivo musí splňovat tyto požadavky:

- Čistý, čerstvý, bezolovnatý benzín.
- Oktanové číslo 87 (R+M)/2 nebo vyšší.
- Minimum oktanů (RON) 90.
- Je přípustný benzín do 10 % ethylalkoholu, 90 % bezolovnatého benzínu.
- Směs terciárního butyl éteru (MTBE) a bezolovnatého benzínu (max. objem 15 % MTBE) je schválena.
- Do benzínu nepřidávejte olej.
- Palivovou nádrž nepřepĺňujte.
- Nepoužívejte benzín starší 30 dní.

Přidávání paliva

	VAROVÁNÍ
	Explozivní palivo může způsobit požár a vážné popáleniny. Palivovou nádrž nenaplňujte, je-li motor horký nebo v chodu.
Benzín je vysoce hořlavý a jeho výpary mohou v případě zapálení vybuchnout. Benzín vždy skladujte v nádobách k tomu účelu schválených v dobře větraných, neobydlených budovách, daleko od zdrojů jisker či plamene. Rozlité palivo by se mohlo vznítit, pokud se dostane do kontaktu s horkými částmi nebo jiskrami ze zapalování. Nikdy benzín nepoužívejte jako čističí prostředek.	

Ujistěte se, že motor je studený.

1. Očistěte oblast kolem palivového uzávěru.
2. Sejměte palivový uzávěr. Plňte až po spodní část hrdla. Palivovou nádrž nepřepĺňujte. Ponechte prostor pro expanzi paliva.
3. Palivový uzávěr znovu nasadte a bezpečně utáhněte.

Palivové vedení

Na motorech Kohler s karburátorem musí být nainstalováno palivové vedení s nízkým prostupováním, aby byla zachována shoda s EPA a CARB.

Zapalovací svíčky

	⚠ UPOZORNĚNÍ Šok elektrickým proudem může způsobit vážné zranění. Za chodu motoru se nedotýkejte kabelů.
--	---

Vyčistěte osazení zapalovací svíčky. Vyměňte svíčku a vyměřte ji.

1. Zkontrolujte mezeru pomocí drátového lístkového spároměru. Upravte mezeru, viz tabulka specifikace s hodnotami seřízení.
2. Nainstalujte svíčku do hlavy válce.
3. Točivý moment utažení svíčky do 20 ft. lb. (27 N·m).

Čistič vzduchu

POZNÁMKA: Provozování motoru s volnými nebo poškozenými součástmi čističe vzduchu by mohlo způsobit předčasné opotřebení a poruchu. Vyměňte všechny ohnuté nebo poškozené součásti.

POZNÁMKA: Papirový prvek nelze vyfoukat stlačeným vzduchem.

Uvolněte knoflík nebo uvolněte západky a sejměte kryt čističe vzduchu.

Předčistič (je-li ve vybavení):

1. Vyměňte předčistič.
2. Nahradte nebo omyjte předčistič teplou vodou s čisticím prostředkem. Opláchněte jej a nechte jej uschnout na vzduchu.
3. Předčistič znovu nainstalujte do krytu, otvor v předčističi vyrovnajte s knoflíkem horního krytu.

Papírová vložka:

1. Vyměňte papírový prvek ze základny a vyměňte jej.
2. Nainstalujte prvek skládanou stranou ven a na okraje základny vložte pryžové těsnění.

Pěnová vložka:

1. Vyměňte pěnový prvek ze základny a vyměňte jej.
2. Nainstalujte prvek pěnovou stranou ven a na okraje základny vložte pryžové těsnění.

Znovu nainstalujte kryt čističe vzduchu a zajistěte jej knoflíkem nebo západkami.

Větrací trubice

Zajistěte, aby oba konce větrací trubice byly řádně připojeny.

Chlazení vzduchem

	⚠ VAROVÁNÍ Horké díly mohou způsobit vážné popáleniny. Nedotýkejte se motoru v chodu a motoru těsně po jeho vypnutí
Nikdy motor nepoužívejte bez tepelných štítů nebo ochranných prvků.	

Správné chlazení je nezbytné. Abyste předešli přehřátí, čistěte síta, chladicí žebra a jiné vnější plochy motoru. Vyvarujte se nastříkání vody na kabelové svazky nebo elektrické součásti. Viz harmonogram údržby.

Opavy/Náhradní díly

Doporučujeme, abyste pro veškerou údržbu, servis a výměnu dílů motoru využívali autorizovaného prodejce Kohler. Pro nalezení autorizovaného prodejce Kohler navštivte KohlerEngines.com nebo volejte 1-800-544-2444 (USA a Kanada).

Skladování

Pokud bude motor mimo provoz déle než 2 měsíce či déle, postupujte podle níže uvedených pokynů.

1. Přidejte do palivové nádrže úpravu benzínu Kohler PRO Series nebo rovnocennou. Uvedte motor do chodu na 2-3 minuty, aby se stabilizované palivo dostalo do palivového systému (poruchy kvůli neupravenému benzínu jsou kryty zárukou).
2. Zatímco je motor ještě zahřátý od provozu, vyměňte olej. Vyměňte zapalovací svíčky a nalijte cca 1 unci motorového oleje do válců. Nasadte zapalovací svíčky a pomalu nastartujte motor, aby došlo k rozvedení oleje.
3. Odpojte záporný kabel akumulátoru (-).
4. Motor skladujte na suchém a čistém místě.

Odstraňování závad

Nezkoušejte provést servis či výměnu hlavních součástí motoru nebo jakýchkoli položek, které vyžadují speciální načasování nebo zvláštní postupy seřízení. Taková práce musí být provedena servisním prodejcem Kohler.

Problém	Možná příčina							
	Žádné palivo	Nesprávné palivo	Nečistoty v palivovém vedení	Znečištěná mřížka proti částečkám	Nesprávná hladina oleje	Přetížení motoru	Znečištěný čistič vzduchu	Vadná zapalovací svíčka
Nestartuje	•	•	•		•	•	•	•
Těžký start		•	•		•	•	•	•
Náhlé zastavení	•		•	•	•	•	•	•
Nedostatečný výkon		•	•	•	•	•	•	•
Kolísavý chod		•	•	•		•		•
Klepání motoru		•		•		•		•
Motor přeskakuje nebo vynechává		•	•	•			•	•
Střílení do výfuku		•	•			•	•	•
Přehřívání		•	•	•		•	•	
Vysoká spotřeba paliva						•	•	•

Specifikace motoru

Model	Vrtání	Zdvih	Zdvihový objem	Množství oleje (doplnění)	Vzdálenost elektrody zapalovací svíčky	Maximální provozní úhel (@ plná hladina oleje)*
XTX650, XTX675	2,56 in. (65 mm)	1,80 in. (45 mm)	9,1 cu. in. (149 cc)	20 uncí (0,60 l)	0,030 in (0,76 mm)	20°
XTX775	2,75 in. (70 mm)		10,6 cu. in. (173 cc)			
XTX950	2,87 in. (73 mm)	1,89 in. (48 mm)	12,2 cu. in. (200 cc)			
XTX1100		2,11 in. (53,5 mm)	13,7 cu. in. (224 cc)			

*Překročení maximálního provozního úhlu může způsobit poškození motoru z důvodu nedostatečného promazání.

Další informace ohledně specifikace lze najít v servisním manuálu na KohlerEngines.com.

Jakékoli odkazy na koňskou sílu (hp) uvedené společností Kohler jsou certifikovanými jmenovitými výkony a jsou podle norem koňské síly SAE J1940 a J1995. Detaily ohledně certifikovaných jmenovitých výkonů lze najít na KohlerEngines.com.

Systém řízení emisí

Systém omezení výfukových emisí u modelů XTX650, XTX675, XTX775, XTX950, a XTX1100 je EM pro USA EPA, Kalifornii, a Evropu.

POZNÁMKA: Neoprávněná manipulace s motorem a jeho systémem řízení emisí má za následek zánik platnosti prohlášení o shodě EPA, výkonného nařízení ARB a typového schválení EU.

KOHLER XTX Series™

XTX650, XTX675, XTX775,
XTX950, XTX1100

DA

Betjeningsvejledning

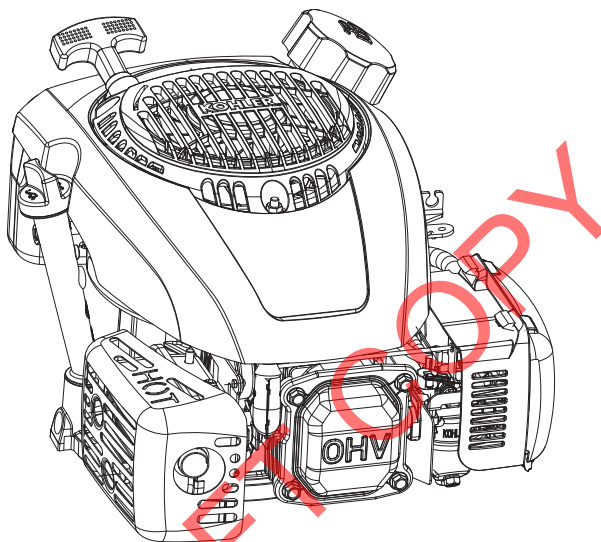

VIGTIGT:

Læs alle sikkerhedsforholdsregler omhyggeligt, før du betjener udstyret. Se betjeningsvejledningen til det udstyr, der er sluttet til denne motor.

Sørg for, at motoren er stoppet og befinder sig i vandret position, før der udføres nogen former for vedligeholdelse eller service.

Garantidækningen fremgår af garantikortet og findes på KohlerEngines.com. Gennemgå omhyggeligt materialet, eftersom det indeholder oplysninger om dine specifikke rettigheder og forpligtelser.

For at opretholde overensstemmelsen med gældende emissionsregler må modtrykket i udstødningssystemet ikke overskride de grænser, der fremgår af KohlerEngines.com. Søg efter modelnummer, og vælg derefter fanen Specs.

Kohler Engines har offentliggjort CO₂-værdier på hjemmesiden KohlerEngines.com.

Notér oplysningerne om motoren som reference, når du skal bestille reservedele eller have udført garantiarbejde.

Motormodel _____

Specifikationer _____

Serienummer _____

Købsdato _____

Sikkerhedsforanstaltninger

▲ ADVARSEL! Der kan opstå en faresituation med død, alvorlig kvæstelser eller omfattende tingskade til følge.

▲ FORSIGTIG! Der kan opstå en faresituation med mindre kvæstelser eller tingskade til følge.

BEMÆRK! anvendes til at underrette personer om vigtige oplysninger vedr. installation, betjening eller vedligeholdelse.

	<p>▲ ADVARSEL</p> <p>Eksplodivt brændstof kan medføre brand og alvorlige forbrændinger.</p> <p>Undlad at fylde brændstoffranken, mens motoren er varm eller kører.</p>
<p>Benzin er meget brandfarligt, og benzindampe kan eksplodere, hvis de antændes. Opbevar altid benzin i godkendte beholdere i ikke-beboede bygninger med god ventilation og i god afstand fra gnister og flammer. Spildt brændstof kan antændes, hvis det kommer i kontakt med varme dele eller gnister fra tændingen. Brug aldrig benzin til rengøring.</p>	

	<p>▲ ADVARSEL</p> <p>Kulmonoxid kan medføre alvorlig kvalme, besvimelse eller døden.</p> <p>Undgå indånding af udstødningsgasser. Lad aldrig motoren køre indendørs eller i lukkede rum.</p>
<p>Udstødningsgasser fra motoren indeholder giftig kulmonoxid. Kulmonoxid er lugtfri og farveløs og kan være livsfarlig ved indånding.</p>	

	<p>▲ ADVARSEL</p> <p>Utløst start kan medføre alvorlig personskade eller døden.</p> <p>Afbryd tændrørskabler, og forbind dem til jord før service.</p>
<p>Før du udfører arbejde på motoren eller udstyret, skal du frakoble motoren på følgende måde: 1) Afbryd tændrørskablet eller -kablerne. 2) Frakobl det negative (-) batterikabel fra batteriet.</p>	

	<p>▲ ADVARSEL</p> <p>Roterende dele kan forårsage alvorlige personskader.</p> <p>Hold sikker afstand, når motoren kører.</p>
<p>Hold hænder, fødder, hår og tøj i sikker afstand fra alle roterende dele, så du undgår at komme til skade. Lad aldrig motoren køre, mens dæksler, kapper og afskærmninger er afmonteret.</p>	

	<p>▲ FORSIGTIG!</p> <p>Elektrisk stød kan medføre personskade.</p> <p>Undlad at berøre ledningerne, når motoren kører.</p>
---	---

	<p>▲ ADVARSEL</p> <p>Varme dele kan medføre alvorlige forbrændinger.</p> <p>Undlad at berøre motoren under drift eller lige efter standsning.</p>
<p>Lad aldrig motoren køre, når varmeskærme og afskærmninger er afmonteret.</p>	

▲ ADVARSEL: Brug af dette produkt kan udsætte dig for kemikalier, herunder kulilte og benzen, som i den amerikanske delstat Californien er kendt for at kunne forårsage kræft og fødselsdefekter eller andre skader på forplantningssystemet. Du kan finde flere oplysninger på www.P65Warnings.ca.gov.

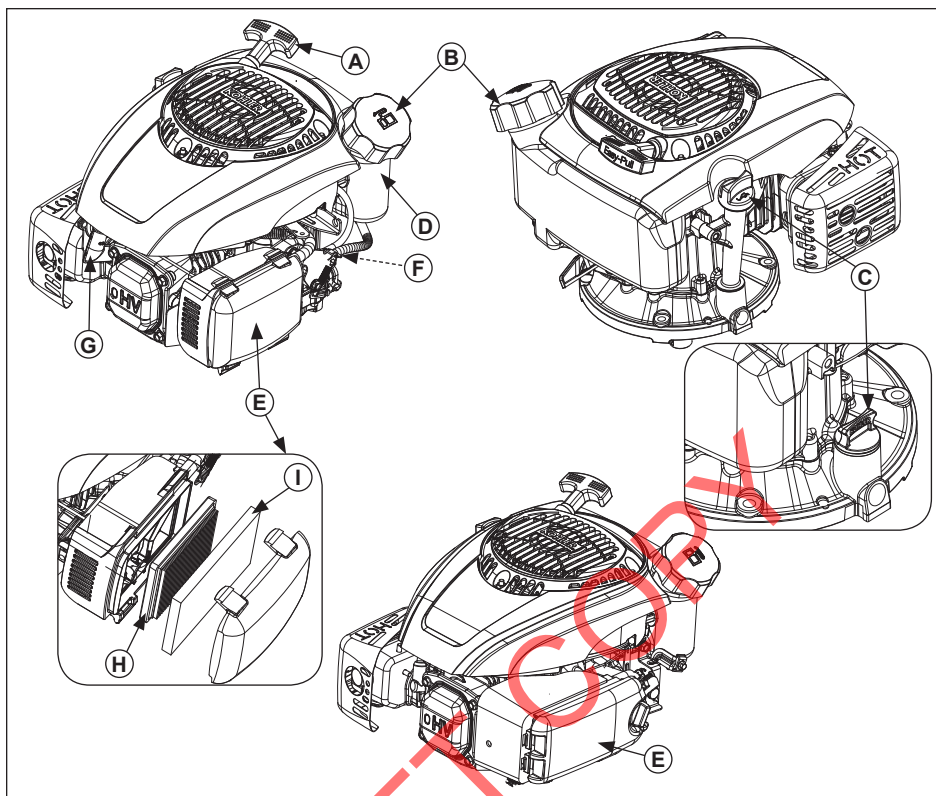



A	Startergreb	B	Brændstofhætte	C	Oliepåfyldningsdæksel/oliepind	D	Brændstoftank
E	Luftfilter	F	Brændstofventil	G	Tændrør	H	Element
I	Forfilter						



Besøg KohlerEngines.com for at få oplysninger om reservedele og købsmuligheder.

Tjekliste før start

1. Kontrollér oliestanden. Tilsæt olie ved lav oliestand. Fyld ikke for meget brændstof på.
2. Kontrollér brændstofstanden. Tilsæt brændstof ved lav brændstofstand. Kontrollér brændstofsystems komponenter og slanger for lækage.
3. Kontrollér og rengør køleområder, luftindtag og udvendige overflader på motoren (navnlig efter opbevaring).
4. Kontrollér, at luftfilterets komponenter og alle kapper, dæksler og afskærmninger sidder, hvor de skal og er forsvarligt fastgjorte.
5. Kontrollér gnistfang (hvis monteret).

Start af motoren

	 ADVARSEL
	<p>Kulmonoxid kan medføre alvorlig kvalme, besvimelse eller døden.</p> <p>Undgå indånding af udstødningsgasser. Lad aldrig motoren køre indendørs eller i lukkede rum.</p>
<p>Udstødningsgasser fra motoren indeholder giftig kulmonoxid. Kulmonoxid er lugtfri og farveløs og kan være livsfarlig ved indånding.</p>	

	 ADVARSEL
	<p>Roterende dele kan forårsage alvorlige personskader.</p> <p>Hold sikker afstand, når motoren kører.</p>
<p>Hold hænder, fødder, hår og tøj i sikker afstand fra alle roterende dele, så du undgår at komme til skade. Lad aldrig motoren køre, mens dæksler, kapper og afskærmninger er afmonteret.</p>	

BEMÆRK! Chokerens startposition kan variere afhængigt af temperaturen og andre faktorer. Når motoren kører og er varm, drejes chokeren over på FRA.

BEMÆRK! Træk af og til startersnoren helt ud for at inspicere dens tilstand. Hvis snoren er flosset, skal den straks udskiftes af en autoriseret Kohler-forhandler.

1. Drej brændstofventilen til positionen TIL (hvis monteret).
 2. Drej kontakten til motor til/fra til positionen ON (hvis monteret).
 3. Start motoren på følgende måde:
 - a. Modeller med manuel choker:

Kold motor: Flyt gasreguleringsgrebet til stillingen HURTIG. Træk chokergrebet til stillingen CHOKER/TIL.

Varm motor: Flyt gasreguleringsgrebet til stillingen KØR/HURTIG.

eller
 - b. Modeller med Smart-Choke™: Denne funktion justerer automatisk chokeren ved start.
 4. Starter med snotræk: Træk langsomt i starthåndtaget, til det netop passerer kompressionspunktet – STOP! Før startergrebet tilbage. Træk håndtaget lige ud for at undgå, at startersnoren slides for meget.
- Elektrisk starter: Nøglekontakt (se betjeningsvejledningen til det udstyr, der er sluttet til denne motor). Stop her, hvis der er monteret Smart-Choke™, ellers fortsæt til trin 5.

5. Sæt gradvist chokerarmen tilbage i positionen FRA, når motoren er startet og varmer op. Motoren/udstyret kan anvendes under opvarmingsperioden, men det kan være nødvendigt kun at aktivere chokeren delvist, indtil motoren er varmet op.

Tips til start i koldt vejr

1. Brug olie, der er velegnet til den forventede temperatur.
2. Frakobl al ekstern belastning.
3. Brug frisk olie til vinterbrug. Olie til vinterbrug er sammensat for at forbedre start.

Standning af motoren

1. Fjern belastning ved evt. af frakoble PTO-drevet tilbehør.
2. Flyt gasreguleringsarmen (hvis monteret) til positionen langsom eller tomgang, og stop motoren.
3. Luk brændstofventilen (hvis monteret).

Driftsvinkel

Se betjeningsvejledningen til det udstyr, der er sluttet til denne motor. Motorens maksimale driftsvinkel må ikke overskrides. Se specifikationstabellen. Der kan opstå motorskade ved manglende smøring.

Motorhastighed

BEMÆRK! Undlad at ændre på regulatoren for at øge motorens hastighed. Overhastighed er farligt og vil ugyldiggøre garantien.

Drift i store højder

Hvis denne motor anvendes i en højde af 1200 meter eller derover, kræves der et karburatorsæt til store højder. Du kan få oplysninger om karburatorsættet til store højder eller finde en autoriseret Kohler-forhandler ved at besøge KohlerEngines.com eller ringe 1-800-544-2444 (USA og Canada).

Denne motor skal anvendes med den originale konfiguration under 1200 meter.

Hvis denne motor anvendes med den forkerte motorkonfiguration i en given højde, kan det øge dens emissioner, mindske brændstofeffektiviteten og ydelsen, og det kan resultere i beskadigelse af motoren.

Vedligeholdelsesvejledning

	ADVARSEL	Før du udfører arbejde på motoren eller udstyret, skal du frakoble motoren på følgende måde: 1) Afbryd tændrørskablet eller -kablerne. 2) Frakobl det negative (-) batterikabel fra batteriet.
	Utløst start kan medføre alvorlig personskade eller døden. Afbryd tændrørskabler, og forbind dem til jord før service.	

DA

Normal vedligeholdelse, udskiftning eller reparation af emissionsbegrænsende udstyr og systemer kan udføres af et almindeligt værksted eller enkeltpersoner. Imidlertid skal garantireparationer udføres af en autoriseret Kohler-forhandler, der kan findes på KohlerEngines.com eller ved at ringe på 1-800-544-2444 (USA og Canada).

Vedligeholdelsesskema	Vedligeholdelsesskema
Motorer uden forfilter	Motorer med forfilter
Før hver brug	Før hver brug
<ul style="list-style-type: none"> Kontrollér oliestanden. Tilsæt olie ved lav oliestand. Fyld ikke for meget brændstof på. Kontrollér luftfilteret for snavsede, løse eller beskadigede dele. 	<ul style="list-style-type: none"> Kontrollér oliestanden. Tilsæt olie ved lav oliestand. Fyld ikke for meget brændstof på. Kontrollér luftfilteret for snavsede, løse eller beskadigede dele. Kontrollér forfilteret for snavsset eller iturevet materiale.
Årligt eller for hver 25 timer ¹	Årligt eller for hver 25 timer ¹
<ul style="list-style-type: none"> Udskift luftfilterelementet. 	<ul style="list-style-type: none"> Serviceér/udskift forfilter.
Årligt eller for hver 50 timer ¹	Årligt eller for hver 50 timer ¹
<ul style="list-style-type: none"> Udskift brændstoffilteret (hvis monteret). 	<ul style="list-style-type: none"> Udskift luftfilterelementet. Udskift brændstoffilteret (hvis monteret).
Årligt eller for hver 100 timer ¹	Årligt eller for hver 100 timer ¹
<ul style="list-style-type: none"> Rengør gnistfang (hvis monteret). 	<ul style="list-style-type: none"> Rengør gnistfang (hvis monteret).
Årligt eller for hver 125 timer ¹	Årligt eller for hver 125 timer ¹
<ul style="list-style-type: none"> Udskift tændrøret, og indstil gabet. 	<ul style="list-style-type: none"> Udskift tændrøret, og indstil gabet.
¹ Vedligeholdelsesprocedurerne skal udføres hyppigere i meget støvede og snavsede omgivelser.	

Anbefalinger vedrørende olie

Vi anbefaler brug af olie fra Kohler af hensyn til optimal ydelse. Andre højkvalitative olier (herunder syntetiske) i API-serviceklasse (American Petroleum Institute) SJ eller højere er acceptable. Vælg viskositet på baggrund af lufttemperaturen ved drifttidspunktet som vist i tabellen nedenfor.

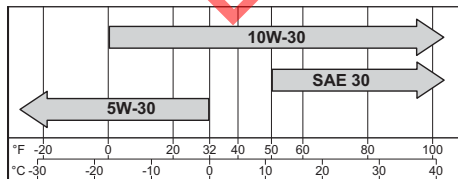

Kontrol af oliestand

BEMÆRK! Med henblik på at forebygge øget motorslitage eller -skade må motoren aldrig køre med en oliestand, der er lavere eller højere end det niveau, der fremgår af oliepinden.

Sørg for, at motoren er kold. Rengør området omkring oliepåfyldningsdækslet/målepinden for urenheder.

- Fjern oliepinden, og aftør olien.
 - Dæksel med 1/4 omdrejning: Sæt oliepinden ind i røret igen; tryk helt ned, og drej 1/4 omgang.
eller
 - Dæksel med gevind: Sæt oliepinden ind i røret igen; sæt hættan på røret, men skru den ikke fast.
- Tag oliepinden op, og aflæs oliestanden. Oliestanden bør befinde sig øverst på oliepindens indikator.
- Hvis oliestanden er lav, skal du påfylde olie op til overkanten af indikatormærket.
- Sæt oliepinden tilbage på plads, og fastgør den.

Skift olie

Denne motor kræver ikke årligt olieskift. Oliestanden skal blot kontrolleres før hver brug, og der påfyldes efter behov. Men hvis du beslutter af skifte olie, skal du følge proceduren herunder.

Skift olie, når motoren er varm

Oliepindsrør:

1. Rengør området omkring oliepåfyldningsdækslet/oliepinden.
2. Fjern oliepåfyldningsdækslet/oliepinden. Vip motoren over på siden med luftfilteret opad. Aftap olien i en egnet beholder.
3. Vip motoren tilbage på ret køl, når krumtaphuset er helt tømt.
4. Påfyld ren olie i krumtaphuset. Oliestanden bør befinde sig øverst på oliepindens indikator.
5. Sæt oliepåfyldningsdækslet/oliepinden på igen, og stram godt til.
6. Kassér brugt olie i overensstemmelse med lokale regulativer.

Prop i krumtaphus:

1. Deaktiver motoren ved at frakoble tændrøret.
2. Rengør området omkring oliepåfyldningsdækslet/oliepinden. Fjern oliepåfyldningsdækslet/oliepinden.
3. Fjern proppen i krumtaphuset på undersiden af motoren; aftap olien i en egnet beholder.
4. Påfør et gevindtætningsmiddel omkring tre hele vindinger på bundproppen; monter bundproppen igen. Spænd til et tilspændingsmoment på 13,6 Nm.
5. Påfyld ren olie i krumtaphuset. Oliestanden bør befinde sig øverst på oliepindens indikator.
6. Sæt oliepåfyldningsdækslet/oliepinden på igen, og stram godt til.
7. Kassér brugt olie i overensstemmelse med lokale regulativer.

Anbefalet brændstof

	ADVARSEL Eksplodivt brændstof kan medføre brand og alvorlige forbrændinger. Undlad at fylde brændstofftanken, mens motoren er varm eller kører.
Benzin er meget brandfarligt, og benzindampe kan eksplodere, hvis de antændes. Opbevar altid benzin i godkendte beholdere i ikke-beboede bygninger med god ventilation og i god afstand fra gnister og flammer. Spildt brændstof kan antændes, hvis det kommer i kontakt med varme dele eller gnister fra tændingen. Brug aldrig benzin til rengøring.	

BEMÆRK! E15, E20 og E85 er IKKE godkendt og må IKKE benyttes. Skader, der opstår som følge af brug af gammel eller forurenet brændstof, er ikke dækket af garantien.

Brændstof skal imødekomme disse krav:

- Ren, ny blyfri benzin.
- Oktantal på mindst 87 (R+M)/2.
- RON (Research Octane Number) på mindst 90.
- Benzin indeholdende op til 10 % ethylalkohol, 90 % blyfrit er tilladt.
- Metyl-tertiær-butylæter (MTBE) og blyfri benzinblanding (maks. 15 masseprocent MTBE) er tilladt.
- Undlad at blande olie i benzinen.
- Undlad at overfylde tanken.
- Benyt ikke benzin, der er ældre end 30 dage.

Tilføj brændstof

	ADVARSEL Eksplodivt brændstof kan medføre brand og alvorlige forbrændinger. Undlad at fylde brændstofftanken, mens motoren er varm eller kører.
Benzin er meget brandfarligt, og benzindampe kan eksplodere, hvis de antændes. Opbevar altid benzin i godkendte beholdere i ikke-beboede bygninger med god ventilation og i god afstand fra gnister og flammer. Spildt brændstof kan antændes, hvis det kommer i kontakt med varme dele eller gnister fra tændingen. Brug aldrig benzin til rengøring.	

Sørg for, at motoren er kold.

1. Rengør området omkring brændstoffdækslet.
2. Fjern brændstoffdækslet. Fyld op til kanten af påfyldningshullet. Undlad at overfylde tanken. Sørg for, at der er plads til, at brændstoffet kan udvide sig.
3. Sæt brændstoffdækslet på igen, og stram det godt.

Brændstofslange

Der skal være monteret brændstofslinger med lav gennemtrængning på karburerede motorer fra Kohler Co. med henblik på at overholde regulativerne EPA og CARB.

Tændrør

	⚠ FORSIGTIG!
	Elektrisk stød kan medføre personskade. Undlad at berøre ledningerne, når motoren kører.

Rengør tændrørets forsækning. Fjern tændrøret, og sæt det tilbage.

1. Kontrollér gnistgabets ved hjælp af et søgerblad. Juster gabet. Se specifikationstabellen vedr. justering.
2. Montér tændrøret i cylinderhovedet.
3. Spænd tændrøret til et tilspændingsmoment på 27 Nm.

Luffilter

BEMÆRK! Kørsel af motoren med løse eller beskadigede luffilterkomponenter kan forårsage øget slitage og funktionssvigt. Udskift alle bøjede eller beskadigede dele.

BEMÆRK! Papirelementet kan ikke blæses ud med trykluft.

Løsn tappen, eller hægt palerne af, og afmonter afskærmningen til luffilteret.

Forfilter (hvis monteret):

1. Fjern forfilteret.
2. Udskift eller vask forfilteret i varmt vand tilsat rengøringsmiddel. Skyl og lufttør.
3. Geninstaller forfilteret i afskærmningen, idet du sørger for, at hullet i forfilteret flugter med tappen øverst på afskærmningen.

Papirelement:

1. Fjern papirelementet fra luffilterenheden, og udskift det.
2. Installer elementet med den plisserede side udad, og anbring gummitætningen på luffilterenhedens kanter.

Skumfilterelement:

1. Fjern skumelementet fra luffilterenheden, og udskift det.
2. Installer elementet med skumsiden udad, og anbring gummitætningen på luffilterenhedens kanter.

Monter afdækningen til luffilteret igen, og fastgør den med tappen eller palerne.

Udluftningsslange

Kontrollér, at begge ender af udluftningsslangen er korrekt tilsluttet.

Luftkøling

	⚠ ADVARSEL
	Varmer dele kan medføre alvorlige forbrændinger. Undlad at berøre motoren under drift eller lige efter standsning.
Lad aldrig motoren køre, når varmeskærme og afskærmninger er afmonteret.	

Korrekt køling er altoverskyggende. Med henblik på at forebygge overophedning skal skærme, køleribber og andre udvendige overflader på motoren rengøres. Undgå at sprøjte vand på ledningsnettet og alle elektriske komponenter. Se vedligeholdelsesskema.

Reparationer/reservedele

Vi anbefaler, at du benytter dig af en autoriseret Kohler-forhandler i forbindelse med al vedligeholdelse, service og udskiftning af motordele. Der findes oplysninger om autoriserede Kohler-forhandlere på KohlerEngines.com. Du kan også ringe på 1-800-544-2444 (USA og Canada).

Opbevaring

Hvis motoren ikke skal være i drift i to måneder eller mere, skal nedenstående procedure følges.

1. Tilsæt Kohler PRO Series-brændstofconditioner eller tilsvarende til brændstofftanken. Lad motoren køre i 2-3 minutter for at få stabiliseret brændstof ind i brændstofsysteget (fejll pga. ubehandlet brændstof er ikke dækket af garantien).
2. Skift olie, mens motoren stadig er varm efter brug. Fjern tændrøret eller tændrørene, og tilsæt ca. 30 ml til cylinderen eller cylindrene. Sæt tændrøret eller tændrørene tilbage, og tørn langsomt motoren for at fordele olien.
3. Afbryd det negative (-) batterikabel.
4. Opbevar motoren på et rent og tørt sted.

Fejlfinding

Forsøg ikke selv at reparere eller udskifte større motorkomponenter eller andre elementer, der kræver særlig justering af timing eller indstilling. Dette arbejde bør udføres af en autoriseret Kohler-forhandler.

Problem	Mulig årsag							
	Ingen brændstof	Forkert brændstof	Snavs i brændstofslangen	Snavs i smudsfilter	Forkert oliestand	Motoren er overbelastet	Snavsset luftfilter	Tændrør er defekt
Vil ikke starte	•	•	•		•	•	•	•
Svær at starte		•	•		•	•	•	•
Stopper pludselig	•		•	•	•	•	•	•
Mangler kraft		•	•	•	•	•	•	•
Kører ujævnt		•	•	•		•	•	•
Banker eller pinger		•		•		•		•
Fejltænder eller sætter ud		•	•	•			•	•
Slår tilbage		•	•			•	•	•
Overopheder		•	•	•	•	•	•	
Højt brændstofforbrug						•	•	•

Motorspecifikationer

Model	Boring	Slaglængde	Slagvolumen	Oliekapacitet (genpåfyldning)	Gnistgab	Maksimal driftsvinkel (ved fuld oliestand)*
XTX650, XTX675	2.56 in. (65 mm)	1.80 in. (45 mm)	9.1 cu. in. (149 cc)	20 oz. 0,60 liter	0.030 in. 0,76 mm	20°
XTX775	2.75 in. (70 mm)		10.6 cu. in. (173 cc)			
XTX950	2.87 in. (73 mm)	1.89 in. (48 mm)	12.2 cu. in. (200 cc)			
XTX1100		2.11 in. (53.5 mm)	13.7 cu. in. (224 cc)			

*Overskridelse af driftsvinklen kan forårsage motorskader pga. utilstrækkelig smøring.

Yderligere oplysninger om specifikationer findes i servicehåndbogen på KohlerEngines.com.

Alle referencer til hestekræfter (hk) fra Kohler er certificerede effektal og gældende iht. hk-standarderne SAE J1940 og J1995. Der findes flere oplysninger om certificerede effektal på KohlerEngines.com.

Emissionskontrollsystem

Emissionskontrollsystemet for udstødning for modellerne XTX650, XTX675, XTX775, XTX950, XTX1100 er EM for det amerikanske EPA, Californien og Europa.

BEMÆRK! Modifikationer på motoren og dens emissionskontrollsystem vil gøre EPA Certificate of Conformity, ARB Executive Order og EU-typegodkendelsen ugyldige.

KOHLER XTX Series™

XTX650, XTX675, XTX775,
XTX950, XTX1100

EL

Εγχειρίδιο χρήστη

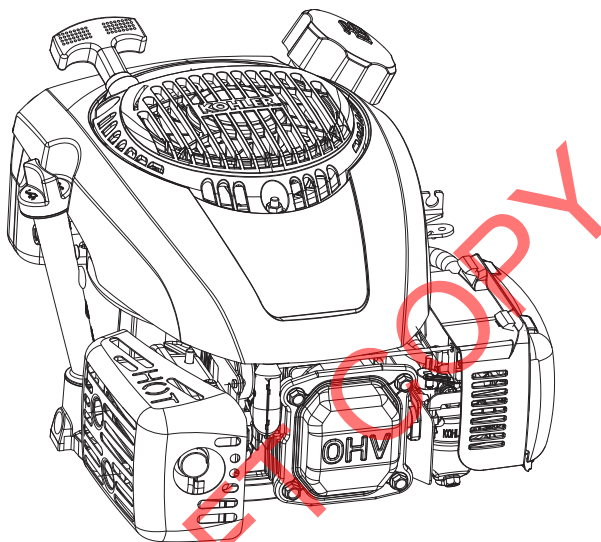

ΣΗΜΑΝΤΙΚΟ:

Διαβάστε προσεκτικά όλες τις προφυλάξεις ασφαλείας και τις οδηγίες πριν τον χειρισμό του εξοπλισμού. Ανατρέξτε στις οδηγίες λειτουργίας του εξοπλισμού που ενεργοποιείται μέσω αυτού του κινητήρα.

Βεβαιωθείτε ότι ο κινητήρας έχει σταματήσει και ότι βρίσκεται σε επίπεδη θέση πριν κάνετε συντήρηση ή σέρβις.

Κάλυψη εγγύησης όπως περιγράφεται στην κάρτα εγγύησης και στο KohlerEngines.com Διαβάστε προσεκτικά καθώς περιλαμβάνει τα συγκεκριμένα δικαιώματα και τις υποχρεώσεις σας.

Για να διατηρηθεί η συμμόρφωση με τους ισχύοντες κανονισμούς εκπομπών, η αντίθλιψη του συστήματος εξάτμισης δεν πρέπει να υπερβαίνει τα όρια που μπορείτε να δείτε στο KohlerEngines.com. Πραγματοποιήστε αναζήτηση με τον αριθμό μοντέλου και κατόπιν επιλέξτε την καρτέλα «specs» (προδιαγραφές).

Η Kohler Engines έχει δημοσιεύσει τις τιμές CO2 στην ιστοσελίδα KohlerEngines.com.

Όταν παραγγέλνετε εξαρτήματα ή όταν λαμβάνετε την κάλυψη της εγγύησης, καταγράψτε τις πληροφορίες του κινητήρα ως αναφορά.

Μοντέλο κινητήρα _____

Προδιαγραφές _____

Σειριακός Αριθμός _____

Ημερομηνία αγοράς _____

Προφυλάξεις Ασφαλείας

⚠ ΠΡΟΕΙΔΟΠΟΙΗΣΗ: Κίνδυνος που μπορεί να οδηγήσει σε θάνατο, σοβαρό τραυματισμό ή σημαντική περιουσιακή ζημία.

⚠ ΠΡΟΣΟΧΗ: Κίνδυνος που μπορεί να οδηγήσει σε μικρή σωματική βλάβη ή σε περιουσιακή ζημία.

ΣΗΜΕΙΩΣΗ: παρέχεται για να ενημερώσει τον κόσμο σχετικά με πληροφορίες εγκατάστασης, λειτουργίας ή συντήρησης.

	<p>⚠ ΠΡΟΕΙΔΟΠΟΙΗΣΗ</p> <p>Τα Εκρηκτικά Καύσιμα μπορούν να προκαλέσουν φωτιές και σοβαρά εγκαύματα.</p> <p>Μη γεμίζετε τη δεξαμενή καυσίμου όταν ο κινητήρας είναι ζεστός ή βρίσκεται σε λειτουργία.</p>
	<p>Η βενζίνη είναι πολύ εύφλεκτη και η ανάφλεξη της μπορεί να προκαλέσει έκρηξη. Να αποθηκεύετε τη βενζίνη μόνο σε εγκεκριμένα δοχεία, σε μη κατοικημένα κτίρια που αερίζονται καλά, μακριά από σπίθες και φλόγες. Η διαρροή καυσίμου θα μπορούσε να προκαλέσει ανάφλεξη αν έρθει σε επαφή με ζεστά εξαρτήματα ή σπίθες ανάφλεξης. Ποτέ μη χρησιμοποιείτε τη βενζίνη ως καθαριστικό μέσο.</p>

	<p>⚠ ΠΡΟΕΙΔΟΠΟΙΗΣΗ</p> <p>Το μονοξειδίο του άνθρακα μπορεί να προκαλέσει ναυτία, λιποθυμία ή θάνατο.</p> <p>Αποφύγετε την εισπνοή των αναθυμιάσεων καυσασερίου. Μην λειτουργείτε ποτέ τον κινητήρα σε εσωτερικό ή κλειστό χώρο.</p>
	<p>Τα καυσάεiria του κινητήρα περιέχουν δηλητηριώδες μονοξειδίο του άνθρακα. Το μονοξειδίο του άνθρακα είναι άοσμο, άχρωμο και η εισπνοή του μπορεί να προκαλέσει θάνατο.</p>

	<p>⚠ ΠΡΟΕΙΔΟΠΟΙΗΣΗ</p> <p>Η ακούσια εκκίνηση μπορεί να προκαλέσει σοβαρό τραυματισμό ή θάνατο.</p> <p>Αποσυνδέστε και γείωστε τους ακροδέκτες των μπουζί πριν από τη συντήρηση.</p>
	<p>Προτού πραγματοποιήσετε εργασίες στον κινητήρα ή στα εξαρτήματα, απενεργοποιήστε τον κινητήρα ως εξής: 1) Αποσυνδέστε τους ακροδέκτες των μπουζί. 2) Αποσυνδέστε το αρνητικό (-) καλώδιο μπαταρίας από τη μπαταρία.</p>

	<p>⚠ ΠΡΟΕΙΔΟΠΟΙΗΣΗ</p> <p>Τα περιστρεφόμενα εξαρτήματα μπορούν να προκαλέσουν σοβαρό τραυματισμό.</p> <p>Μείνετε μακριά όταν ο κινητήρας βρίσκεται σε λειτουργία.</p>
	<p>Κρατήστε τα χέρια, τα πόδια, τα μαλλιά και τα ρούχα σας μακριά από όλα τα κινούμενα μέρη για να αποφύγετε τυχόν τραυματισμό. Ποτέ μη λειτουργείτε τον κινητήρα έχοντας αφαιρέσει τα καλύμματα, τα καλύμματα ψύξης ή τα προστατευτικά.</p>

	<p>⚠ ΠΡΟΣΟΧΗ</p> <p>Η ηλεκτροπληξία μπορεί να προκαλέσει τραυματισμό.</p> <p>Μην αγγίζετε τα καλώδια όταν λειτουργεί ο κινητήρας.</p>
--	--

	<p>⚠ ΠΡΟΕΙΔΟΠΟΙΗΣΗ</p> <p>Τα καυτά εξαρτήματα μπορούν να προκαλέσουν σοβαρά εγκαύματα.</p> <p>Μην αγγίζετε τον κινητήρα όταν λειτουργεί ή αμέσως μόλις έχει σταματήσει.</p>
	<p>Ποτέ μη λειτουργείτε τον κινητήρα έχοντας αφαιρέσει τις ασπίδες ή τα προστατευτικά θερμότητας.</p>

<p>⚠ ΠΡΟΕΙΔΟΠΟΙΗΣΗ: Αυτό το προϊόν μπορεί να σας εκθέσει σε χημικές ουσίες, συμπεριλαμβανομένου του μονοξειδίου του άνθρακα και του βενζολίου, που είναι γνωστό στην Πολιτεία της Καλιφόρνιας ότι προκαλούν καρκίνο και γενετικές ανωμαλίες ή άλλες βλάβες στην αναπαραγωγή. Για περισσότερες πληροφορίες, επισκεφτείτε το www.P65Warnings.ca.gov.</p>

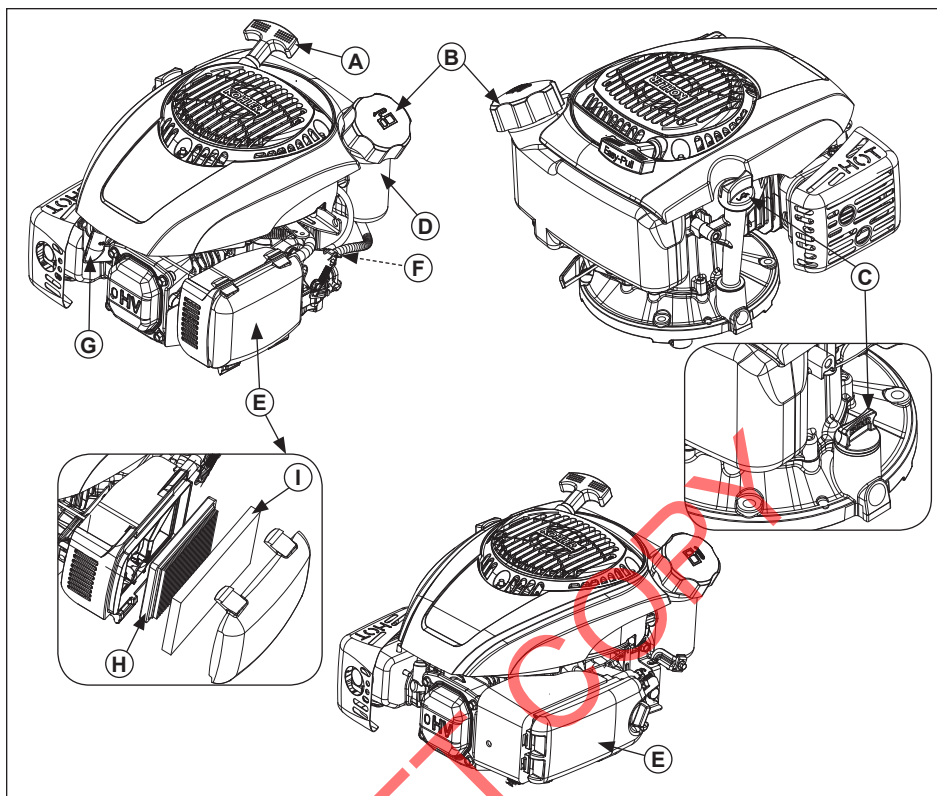



A	Λαβή μίζας	B	Τάπα καυσίμου	C	Τάπα πλήρωσης λαδιού/ Βυθομετρική ράβδος	D	Δεξαμενή καυσίμου
E	Φίλτρο αέρα	F	Βαλβίδα διακοπής παροχής καυσίμου	G	Μπουζί	H	Προ-καθαρισμού
I	Στοιχείο φίλτρου						



Visit KohlerEngines.com for service parts information and purchasing options.

Λίστα Ελέγχου Πριν την Εκκίνηση

- Έλεγχος στάθμης λαδιού. Αν είναι χαμηλή η στάθμη, προσθέστε λάδι. Προσέξτε μην υπερχειλίσει.
- Ελέγξτε τη στάθμη καυσίμων. Αν είναι χαμηλή η στάθμη, προσθέστε καύσιμα. Ελέγξτε για διαρροές τα εξαρτήματα συστήματος καυσίμων και γραμμών.
- Ελέγξτε και καθαρίστε τις περιοχές ψύξης, τις περιοχές εισαγωγής αέρα και τις εξωτερικές επιφάνειες του κινητήρα (κυρίως μετά την αποθήκευση).
- Βεβαιωθείτε ότι τα εξαρτήματα καθαρισμού αέρα και όλα τα καλύμματα ψύξης, τα καλύμματα και τα προστατευτικά των εξαρτημάτων βρίσκονται στη θέση τους και καλά στερεωμένα.
- Ελέγξτε το προστατευτικό σπινθήρων (αν περιλαμβάνεται).

Εκκίνηση

	ΠΡΟΕΙΔΟΠΟΙΗΣΗ
	Το μονοξείδιο του άνθρακα μπορεί να προκαλέσει ναυτία, λιποθυμία ή θάνατο. Αποφύγετε την εισπνοή των αναθυμιάσεων καυσαερίου. Μην λειτουργείτε ποτέ τον κινητήρα σε εσωτερικό ή κλειστό χώρο.
Τα καυσαέρια του κινητήρα περιέχουν δηλητηριώδες μονοξείδιο του άνθρακα. Το μονοξείδιο του άνθρακα είναι άοσμο, άχρωμο και η εισπνοή του μπορεί να προκαλέσει θάνατο.	

	ΠΡΟΕΙΔΟΠΟΙΗΣΗ
	Τα περιστρεφόμενα εξαρτήματα μπορούν να προκαλέσουν σοβαρό τραυματισμό. Μείνετε μακριά όταν ο κινητήρας βρίσκεται σε λειτουργία.
Κρατήστε τα χέρια, τα πόδια, τα μαλλιά και τα ρούχα σας μακριά από όλα τα κινούμενα μέρη για να αποφύγετε τυχόν τραυματισμό. Ποτέ μη λειτουργείτε τον κινητήρα έχοντας αφαιρέσει τα καλύμματα, τα καλύμματα ψύξης ή τα προστατευτικά.	

ΣΗΜΕΙΩΣΗ: Η θέση του επαγωγέα για την εκκίνηση ίσως ποικίλει ανάλογα με τη θερμοκρασία και άλλους παράγοντες. Όταν ο κινητήρας βρίσκεται σε λειτουργία και είναι ζεστός περιστρέψτε τον επαγωγέα στη θέση OFF.

ΣΗΜΕΙΩΣΗ: Επεκτείνετε περιοδικά το κορδόνι της μίζας για να ελέγξετε την κατάσταση του. Αν το κορδόνι έχει φθαρεί, φροντίστε για την άμεση αντικατάστασή του μέσω του εξουσιοδοτημένου αντιπροσώπου της Kohler.

1. Περιστρέψτε τη βαλβίδα διακοπής παροχής καυσίμου στη θέση ON (αν περιλαμβάνεται).
2. Περιστρέψτε τον διακόπτη ενεργοποίησης/ απενεργοποίησης του κινητήρα στη θέση ON (αν περιλαμβάνεται).
3. Ξεκινήστε τον κινητήρα ως εξής:
 - α. Μοντέλα Χειροκίνητης Επαγωγής:
Ψυχρός κινητήρας: Τοποθετήστε το μοχλό ισχύος στη θέση FAST Τραβήξτε τον επαγωγέα (τσοκ) στη θέση CHOKE/ON.
Ζεστός κινητήρας: τοποθετήστε το μοχλό ισχύος στη θέση RUN/FAST.
ή
 - β. Μοντέλα Έξυπνης Επαγωγής,: αυτή η λειτουργία προσαρμόζει αυτόματα την επαγωγή κατά την εκκίνηση.
4. Ανασυρόμενη εκκίνηση: Τραβήξτε αργά τη λαβή της μίζας μέχρι το σημείο μετά τη συμπίεση– **ΣΤΑΜΑΤΗΣΤΕ!** Επιστρέψτε τη λαβή της μίζας. Τραβήξτε τη λαβή σταθερά προς τα έξω για να αποφύγετε την υπερβολική φθορά του σχοινιού από τον οδηγό του σχοινιού της μίζας.

Ηλεκτρική εκκίνηση: Διακόπτης (ανατρέξτε στις οδηγίες λειτουργίας των εξαρτημάτων που ενεργοποιούνται μέσω αυτού του κινητήρα). Εάν είναι εξοπλισμένο με Smart-Choke™ σταματήστε εδώ, διαφορετικά συνεχίστε στο βήμα 5.

5. Σταδιακά επιστρέψτε τον επαγωγέα (τσοκ) στη θέση OFF, αφού ο κινητήρας έχει ξεκινήσει και ζεσταθεί. Ο κινητήρας/εξοπλισμός μπορεί να λειτουργεί στον χρόνο θέρμανσης, αλλά ενδέχεται να χρειάζεται να αφήνετε τμηματικά τον επαγωγέα (τσοκ) μέχρι να ζεσταθεί ο κινητήρας.

Οδηγίες εκκίνησης υπό συνθήκες ψύχους

1. Χρησιμοποιήστε το κατάλληλο λάδι για την αναμενόμενη θερμοκρασία.
2. Αποδεσμεύστε όλα τα πιθανά εξωτερικά φορτία.
3. Χρησιμοποιήστε χειμερινό μη ακτινοβολημένο καύσιμο. Το χειμερινό καύσιμο έχει σχεδιαστεί για να βελτιώσει την εκκίνηση.

Θερματισμός

1. Εάν είναι δυνατό, αφαιρέστε το φορτίο αποδεσμεύοντας τις διαμορφωμένες συνδέσεις δυναμοδότη (P.T.O.).
2. Αν περιλαμβάνεται, μετακινήστε το μοχλό ισχύος στη θέση slow (αργά) ή στη θέση idle (αδράνειας) και σταματήστε τον κινητήρα.
3. Αν περιλαμβάνεται, κλείστε τη βαλβίδα διακοπής παροχής καυσίμου.

Γωνία Λειτουργίας

Ανατρέξτε στις οδηγίες λειτουργίας των εξαρτημάτων που ενεργοποιούνται μέσω αυτού του κινητήρα. Μη λειτουργείτε αυτόν τον κινητήρα υπερβαίνοντας τη μέγιστη γωνία λειτουργίας. Ανατρέξτε στον πίνακα προδιαγραφών. Η ανεπαρκής λίπανση μπορεί να προκαλέσει ζημιά στον κινητήρα.

Ταχύτητα Κινητήρα

ΣΗΜΕΙΩΣΗ: Μην τροποποιείτε τη ρύθμιση ρυθμιστή για να αυξήσετε τη μέγιστη ταχύτητα του κινητήρα. Η υπερβολική ταχύτητα είναι επικίνδυνη και ακυρώνει την εγγύηση.

Λειτουργία μεγάλου υψομέτρου

Εάν αυτό το μηχάνημα λειτουργεί σε υψόμετρο ίσο με ή μεγαλύτερο από 4.000 πόδια (1.219 μέτρα), απαιτείται η χρήση εξοπλισμού καρμπρατέρ μεγάλου υψομέτρου. Για να πάρετε πληροφορίες για εξοπλισμό καρμπρατέρ μεγάλου υψομέτρου ή να βρείτε εξουσιοδοτημένο αντιπρόσωπο της Kohler, επισκεφθείτε την ιστοσελίδα KohlerEngines.com ή καλέστε στο τηλέφωνο 1-800-544-2444 (για Η.Π.Α και Καναδά).

Αυτό το μηχάνημα πρέπει να λειτουργείται στην αρχική του διάταξη κάτω από τα 4.000 πόδια (1.219 μέτρα).

Η λειτουργία αυτού του μηχανήματος με λάθος διάταξη μηχανής σε ένα δεδομένο υψόμετρο ενδέχεται να αυξήσει τις εκπομπές ρύπων, να μειώσει την αποτελεσματικότητα και την απόδοση των καυσίμων και να οδηγήσει σε βλάβη της μηχανής.

	ΠΡΟΕΙΔΟΠΟΙΗΣΗ	Προτού πραγματοποιήσετε εργασίες στον κινητήρα ή στα εξαρτήματα, απενεργοποιήστε τον κινητήρα ως εξής: 1) Αποσυνδέστε τους ακροδέκτες των μπουζί. 2) Αποσυνδέστε το αρνητικό (-) καλώδιο μπαταρίας από τη μπαταρία.
	Η ακούσια εκκίνηση μπορεί να προκαλέσει σοβαρό τραυματισμό ή θάνατο. Αποσυνδέστε και γειώστε τους ακροδέκτες των μπουζί πριν από τη συντήρηση.	

EL

Η κανονική συντήρηση, αντικατάσταση ή επισκευή των συσκευών και συστημάτων ελέγχου εκπομπών μπορούν να πραγματοποιηθούν από οποιοδήποτε κατάστημα ή άτομο επισκευής κινητήρων. Ωστόσο, οι επισκευές πρέπει να εκτελούνται από εξουσιοδοτημένο αντιπρόσωπο της Kohler, τον οποίο μπορείτε να βρείτε στην ιστοσελίδα μας KohlerEngines.com ή καλώντας στο τηλέφωνο 1-800-544-2444 (για Η.Π.Α. και Καναδά).

Πρόγραμμα Συντήρησης	Πρόγραμμα Συντήρησης
Κινητήρες χωρίς φίλτρο προ-καθαρισμού	Κινητήρες με φίλτρο προ-καθαρισμού
Πριν από κάθε χρήση <ul style="list-style-type: none"> • Έλεγχος στάθμης λαδιού. Αν είναι χαμηλή η στάθμη, προσθέστε λάδι. Προσέξτε μην υπερχειλίσει. • Ελέγξτε το στοιχείο καθαρισμού του αέρα για εξαρτήματα που έχουν λερώσει, χαλαρώσει ή υποστεί ζημιά. 	Πριν από κάθε χρήση <ul style="list-style-type: none"> • Έλεγχος στάθμης λαδιού. Αν είναι χαμηλή η στάθμη, προσθέστε λάδι. Προσέξτε μην υπερχειλίσει. • Ελέγξτε το στοιχείο καθαρισμού του αέρα για εξαρτήματα που έχουν λερώσει, χαλαρώσει ή υποστεί ζημιά. • Ελέγξτε το φίλτρο προ-καθαρισμού για ρύπους ή σχισμένο στοιχείο φίλτρου.
Κάθε 25 ώρες ή ετησίως ¹	Κάθε 25 ώρες ή ετησίως ¹
<ul style="list-style-type: none"> • Αντικαταστήστε το στοιχείο καθαρισμού του αέρα. 	<ul style="list-style-type: none"> • Σέρβις/αντικατάσταση προκαθαριστικού.
Κάθε 50 ώρες ή ετησίως ¹	Κάθε 50 ώρες ή ετησίως ¹
<ul style="list-style-type: none"> • Αντικαταστήστε το φίλτρο καυσίμου (αν περιλαμβάνεται). 	<ul style="list-style-type: none"> • Αντικαταστήστε το στοιχείο καθαρισμού του αέρα. • Αντικαταστήστε το φίλτρο καυσίμου (αν περιλαμβάνεται).
Κάθε 100 ώρες ή ετησίως ¹	Κάθε 100 ώρες ή ετησίως ¹
<ul style="list-style-type: none"> • Ελέγξτε το προστατευτικό σπινθήρων (αν περιλαμβάνεται). 	<ul style="list-style-type: none"> • Ελέγξτε το προστατευτικό σπινθήρων (αν περιλαμβάνεται).
Κάθε 125 ώρες ή ετησίως ¹	Κάθε 125 ώρες ή ετησίως ¹
<ul style="list-style-type: none"> • Αντικαταστήστε το μπουζί και ρυθμίστε το κενό. 	<ul style="list-style-type: none"> • Αντικαταστήστε το μπουζί και ρυθμίστε το κενό.
¹ Πραγματοποιήστε αυτές τις λειτουργίες συντήρησης πιο συχνά σε συνθήκες με υπερβολική σκόνη ή βρωμιά.	

Συστάσεις Λαδιού

Για καλύτερα απόδοση, προτιμούμε να χρησιμοποιείτε τα λάδια της Kohler. Άλλα υψηλής ποιότητας απορρυπαντικά λάδια (συμπεριλαμβανομένων και των συνθετικών) που ταξινομούνται στην κατηγορία απόδοσης SJ του API (Αμερικανικό Ινστιτούτο Πετρελαίου) ή σε μεγαλύτερη, είναι αποδεκτά. Επιλέξτε το ιζώδες βάσει της θερμοκρασίας του αέρα κατά τη λειτουργία, όπως απεικονίζεται στον παρακάτω πίνακα.

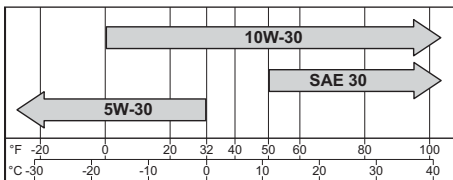

Έλεγχος Στάθμης Λαδιού

ΣΗΜΕΙΩΣΗ: Για να αποφύγετε την εκτεταμένη φθορά ή ζημιά, να μη λειτουργείτε τον κινητήρα με τη στάθμη του λαδιού κάτω ή πάνω από το σημείο ένδειξης εύρους, στη βυθομετρική ράβδο.

Βεβαιωθείτε ότι ο κινητήρας έχει κρυώσει. Καθαρίστε τις περιοχές βάσει της θερμοκρασίας λαδιού/ βυθομετρικής ράβδου από σκουπίδια.

- Αφαιρέστε τη βυθομετρική ράβδο και σκουπίστε το λάδι.
 - Περιστροφή 1/4 τάπας: Επανατοποθετήστε τη βυθομετρική ράβδο στο σωλήνα. Πιέστε προς τα κάτω και περιστρέψτε κατά 1/4.
ή
 - Σπειροειδής τάπα: επανατοποθετήστε τη βυθομετρική ράβδο στο σωλήνα. Ακουμπήστε τη τάπα στο σωλήνα αλλά μην περάσετε τη τάπα στο σωλήνα.
- Αφαιρέστε τη βυθομετρική ράβδο και ελέγξτε τη στάθμη λαδιού. Η στάθμη πρέπει να βρίσκεται στο πάνω μέρος του ενδείκτη της βυθομετρικής ράβδου.
- Αν το επίπεδο λαδιού είναι χαμηλό, προσθέστε λάδι μέχρι το επάνω μέρος του ενδείκτη.
- Επανατοποθετήστε και ασφαλίστε τη βυθομετρική ράβδο.

Αλλαγή Λαδιών

Αυτός ο κινητήρας δεν απαιτεί ετήσια αλλαγή λαδιού. Απλά ελέγξτε τη στάθμη λαδιού πριν από κάθε χρήση και προσθέστε, όπως απαιτείται. Ωστόσο, εάν αποφασίσετε να αλλάξετε το λάδι ακολουθήστε την παρακάτω διαδικασία.

Αλλάξτε τα λάδια όταν ο κινητήρας είναι ακόμα ζεστός.

Σωλήνας της βυθομετρικής ράβδου:

1. Καθαρίστε την περιοχή γύρω από την τάπα πλήρωσης/βυθομετρική ράβδο.
2. Αφαιρέστε τη τάπα πλήρωσης/βυθομετρική ράβδο. Γείριτε τον κινητήρα προς την πλευρά με το στοιχείο καθαρισμού στραμμένο προς τα πάνω. Στραγγίστε το λάδι στο κατάλληλο δοχείο.
3. Μετά την πλήρη αποστράγγιση του στροφαλοθαλάμου, γείριτε τον κινητήρα προς τα επάνω.
4. Γεμίστε τον στροφαλοθάλαμο με νέο λάδι. Η στάθμη πρέπει να βρίσκεται στο πάνω μέρος του ενδείκτη της βυθομετρικής ράβδου.
5. Επανατοποθετήστε την τάπα πλήρωσης λαδιού/βυθομετρική ράβδο και σφίξτε καλά.
6. Πραγματοποιήστε την απόρριψη του χρησιμοποιημένου λαδιού σύμφωνα με τα τοπικά διατάγματα.

Τάπα στροφαλοθαλάμου:

1. Απενεργοποίηση του κινητήρα μέσω αφαίρεσης του μπουζί.
2. Καθαρίστε την περιοχή γύρω από την τάπα πλήρωσης/βυθομετρική ράβδο. Αφαιρέστε τη τάπα πλήρωσης/βυθομετρική ράβδο.
3. Αφαιρέστε τη τάπα στροφαλοθαλάμου από το κάτω μέρος του κινητήρα, στραγγίστε το λάδι στο κατάλληλο δοχείο.
4. Τοποθετήστε στεγανοποιητικό σπειρωμάτων στα τρία πλήρη σπειρώματα της τάπας αποστράγγισης και επανατοποθετήστε την τάπα αποστράγγισης. Ροπή στα 120 in. lb. (13.6 N-m).
5. Γεμίστε τον στροφαλοθάλαμο με νέο λάδι. Η στάθμη πρέπει να είναι στο επάνω μέρος του ενδείκτη της βυθομετρικής ράβδου.
6. Επανατοποθετήστε την τάπα πλήρωσης λαδιού/βυθομετρική ράβδο και σφίξτε καλά.
7. Πραγματοποιήστε την απόρριψη του χρησιμοποιημένου λαδιού σύμφωνα με τα τοπικά διατάγματα.

Συστάσεις Καυσίμου

	ΠΡΟΕΙΔΟΠΟΙΗΣΗ
	<p>Τα Εκρηκτικά Καύσιμα μπορούν να προκαλέσουν φωτιές και σοβαρά εγκαύματα.</p> <p>Μη γεμίζετε τη δεξαμενή καυσίμου όταν ο κινητήρας είναι ζεστός ή βρίσκεται σε λειτουργία.</p>
<p>Η βενζίνη είναι πολύ εύφλεκτη και η ανάφλεξή της μπορεί να προκαλέσει έκρηξη. Να αποθηκεύετε τη βενζίνη μόνο σε εγκεκριμένα δοχεία, σε μη κατοικημένα κτίρια που αερίζονται καλά, μακριά από σπίθες και φλόγες. Η διαρροή καυσίμου θα μπορούσε να προκαλέσει ανάφλεξη αν έρθει σε επαφή με ζεστά εξαρτήματα ή σπίθες ανάφλεξης. Ποτέ μη χρησιμοποιείτε τη βενζίνη ως καθαριστικό μέσο.</p>	

ΣΗΜΕΙΩΣΗ: Τα E15, E20 και E85 ΔΕΝ έχουν εγκριθεί και ΔΕΝ πρέπει να χρησιμοποιούνται. Συνέπτες από παλιά ή μολυσμένα καύσιμα δεν φέρουν εγγύηση.

Τα καύσιμα πρέπει να πληρούν αυτές τις προδιαγραφές:

- Καθαρή, φρέσκια, αμόλυβδη βενζίνη.
- Αριθμός οκτανίων 87 (R+M)/2 και άνω.
- Αριθμός οκτανίων έρευνας (RON) το ελάχιστο 90 οκτανίων.
- Είναι αποδεκτή η βενζίνη έως 10% αιθυλική αλκοόλη, 90% αμόλυβδη.
- Ο Μεθυλοτριποβουτυλαιθέρας (MTBE) και τα μίγματα αμόλυβδης βενζίνης (έως το μέγιστο 15% MTBE κατ' όγκο) έχουν εγκριθεί.
- Μην προσθέτετε λάδι στη βενζίνη.
- Μην παραγεμίζετε τη δεξαμενή καυσίμου.
- Μη χρησιμοποιείτε βενζίνη πάνω από 30 ημερών.

Προσθήκη Καυσίμου

	ΠΡΟΕΙΔΟΠΟΙΗΣΗ
	<p>Τα Εκρηκτικά Καύσιμα μπορούν να προκαλέσουν φωτιές και σοβαρά εγκαύματα.</p> <p>Μη γεμίζετε τη δεξαμενή καυσίμου όταν ο κινητήρας είναι ζεστός ή βρίσκεται σε λειτουργία.</p>
<p>Η βενζίνη είναι πολύ εύφλεκτη και η ανάφλεξή της μπορεί να προκαλέσει έκρηξη. Να αποθηκεύετε τη βενζίνη μόνο σε εγκεκριμένα δοχεία, σε μη κατοικημένα κτίρια που αερίζονται καλά, μακριά από σπίθες και φλόγες. Η διαρροή καυσίμου θα μπορούσε να προκαλέσει ανάφλεξη αν έρθει σε επαφή με ζεστά εξαρτήματα ή σπίθες ανάφλεξης. Ποτέ μη χρησιμοποιείτε τη βενζίνη ως καθαριστικό μέσο.</p>	

Βεβαιωθείτε ότι ο κινητήρας έχει κρυώσει.



1. Καθαρίστε την περιοχή γύρω από την τάπα καυσίμου.
2. Αφαιρέστε την τάπα καυσίμου. Γεμίστε μέχρι τη βάση του στομίου πλήρωσης. Μην παραγεμίζετε τη δεξαμενή καυσίμου. Αφήστε λίγο χώρο για τη διαστολή του καυσίμου.

3. Επανατοποθετήστε την τάπα καυσίμου και σφίξτε καλά.

Σωλήνας ατμοσφαιρικής αποκατάστασης

Βεβαιωθείτε ότι και οι δυο άκρες του σωλήνα ατμοσφαιρικής αποκατάστασης είναι σωστά συνδεδεμένες.

Ψύξη αέρα



	 ΠΡΟΕΙΔΟΠΟΙΗΣΗ
	Τα καυτά εξαρτήματα μπορούν να προκαλέσουν σοβαρά εγκαύματα. Μην αγγίζετε τον κινητήρα όταν λειτουργεί ή αμέσως μόλις έχει σταματήσει.
Ποτέ μη λειτουργείτε τον κινητήρα έχοντας αφαιρέσει τις ασπίδες ή τα προστατευτικά θερμότητας.	

EL

Γραμμή Καυσίμου

Οι γραμμές καυσίμου χαμηλής διήθησης πρέπει να εγκατασταθούν σε κινητήρες καρμπυρατέρ της Kohler Co. για να διατηρείται η ρυθμιστική συμμόρφωση EPA (Αμερικανική Υπηρεσία Προστασίας Περιβάλλοντος) και η επιτροπή CARB.

Μπουζί

	 ΠΡΟΣΟΧΗ
	Η ηλεκτροπληξία μπορεί να προκαλέσει τραυματισμό. Μην αγγίζεται τα καλώδια όταν λειτουργεί ο κινητήρας.

Καθαρίστε την εσοχή του μπουζί. Αφαιρέστε την τάπα και αντικαταστήστε.

- Ελέγξτε το κενό χρησιμοποώντας ένα διακενόμετρο από σύρμα. Προσαρμόστε το κενό, για προσαρμογή ανατρέξτε στον πίνακα προδιαγραφών.
- Εγκαταστήστε την τάπα στην κυλινδροκεφαλή.
- Ροπή της τάπας στα 20 ft. lb. (27 N-m).

Φίλτρο αέρα

ΣΗΜΕΙΩΣΗ: Η λειτουργία του κινητήρα με εξαρτήματα καθαρισμού αέρα που έχουν χαλαρώσει ή έχουν υποστεί ζημιά, ενδέχεται να προκαλέσει πρόωρη φθορά και βλάβη. Αντικαταστήστε όλα τα λυγισμένα ή που έχουν υποστεί φθορά εξαρτήματα.

ΣΗΜΕΙΩΣΗ: Τα χάρτινα στοιχεία δεν μπορούν να σκάσουν με πεπιεσμένο αέρα.

Χαλαρώστε τον μοχλό ή απαγκιστρώστε τις ασφάλειες και αφαιρέστε το κάλυμμα του στοιχείου καθαρισμού του αέρα.

Προκαθαριστικό (αν περιλαμβάνεται):

- Αφαίρεση προκαθαριστικού.
- Αντικαταστήστε ή πλύνετε το προκαθαριστικό σε ζεστό νερό με απορρυπαντικό. Ξεβγάλετε και αφήστε να στεγνώσει με τον αέρα.
- Επανατοποθετήστε το προκαθαριστικό στο κάλυμμα, ευθυγραμμίζοντας την οπή στο προκαθαριστικό με το μοχλό του άνω καλύμματος.

Χάρτινο Στοιχείο:

- Αφαιρέστε το χάρτινο στοιχείο από την βάση και αντικαταστήστε.
- Εγκαταστήστε το στοιχείο κάνοντας πτυχές προς τα έξω και τοποθετήστε το ελαστικό στεγανοποιητικό στις άκρες της βάσης.

Αφρώδες Στοιχείο:

- Αφαιρέστε το αφρώδες στοιχείο από την βάση και αντικαταστήστε.
- Εγκαταστήστε το αφρώδες στοιχείο προς τα έξω και τοποθετήστε το ελαστικό στεγανοποιητικό στις άκρες της βάσης.

Επανατοποθετήστε το κάλυμμα του στοιχείου καθαρισμού του αέρα και ασφαλίστε με τον μοχλό ή τις ασφάλειες.

Είναι πολύ σημαντική η σωστή ψύξη. Για να αποφύγετε την υπερθέρμανση, καθαρίστε τις θρόνες, τα πτερύγια ψύξης και άλλες εξωτερικές επιφάνειες του κινητήρα. Μην ψεκάζετε νερό σε καλωδιώσεις ή σε άλλα ηλεκτρικά εξαρτήματα. Ανατρέξτε στο Πρόγραμμα συντήρησης.

Επισκευές/Εξαρτήματα σέρβις

Προτείνουμε να χρησιμοποιείτε εξουσιοδοτημένο αντιπρόσωπο της Kohler για συντήρηση, σέρβις και αντικατάσταση εξαρτημάτων του κινητήρα. Για να βρείτε εξουσιοδοτημένο αντιπρόσωπο της Kohler, επισκεφθείτε την ιστοσελίδα KohlerEngines.com ή καλέστε στο τηλέφωνο 1-800-544-2444 (για Η.Π.Α. και Καναδά).

Αποθήκευση

Σε περίπτωση που ο κινητήρας δε λειτουργήσει για διάστημα 2 μηνών ή μεγαλύτερο, ακολουθήστε την παρακάτω διαδικασία.

- Προσθέστε το βελτιωτικό καυσίμου PRO Series της Kohler ή άλλο αντίστοιχο στη δεξαμενή καυσίμου. Λειτουργήστε τον κινητήρα για 2-3 λεπτά για να πάει το σταθεροποιημένο καύσιμο στο σύστημα καυσίμων (οι βλάβες λόγω αμεταχειριστού καυσίμου δεν είναι στην εγγύηση).
- Αλλάξτε το λάδι ενόσω ο κινητήρας είναι ακόμη ζεστός από τη λειτουργία. Αφαιρέστε τα μπουζί και εκχύστε περίπου 1 ουγγιά λαδιού κινητήρα στους κυλινδρούς. Αντικαταστήστε τα μπουζί και βάλτε μπροστά τον κινητήρα αργά για να διανεμηθεί το λάδι.
- Αποσυνδέστε τον αρνητικό (-) καλώδιο μπαταρίας.
- Αποθηκεύστε τον κινητήρα σε ένα καθαρό, ξηρό χώρο.

Αντιμετώπιση προβλημάτων

Μην προσπαθήσετε να αντικαταστήσετε ή να εκτελέσετε εργασίες συντήρησης στα βασικά εξαρτήματα του κινητήρα, ή σε οποιοδήποτε από τα στοιχεία που απαιτούν ειδικές διαδικασίες χρονισμού ή προσαρμογής. Αυτές οι εργασίες πρέπει να εκτελούνται από εξουσιοδοτημένο αντιπρόσωπο της Kohler.

Πρόβλημα	Πιθανή Αιτία							
	Απαγορεύονται τα Εκρηκτικά	Ακατάλληλα Καύσιμα	Βρωμιά στη Γραμμή Βενζίνης	Βρώμικο Πλέγμα με Σκουπίδια	Εσφαλμένη Στάθμη Λαδιού	Υπερφόρτωση Κινητήρα	Βρώμικο Στοιχείο Καθαρισμού Αέρα	Ελαττωματικό Μπουζί
Δεν Ξεκινάει	•	•	•		•	•	•	•
Δύσκολη Εκκίνηση		•	•		•	•	•	•
Σταματάει Ξαφνικά	•		•	•	•	•	•	•
Δεν Έχει Αρκετή Ισχύ		•	•	•	•	•	•	•
Λειτουργεί Ακανόνιστα		•	•	•		•	•	•
Χτύποι ή Μεταλλικοί Ήχοι		•		•		•		•
Διακοπές ή Διαλείψεις		•	•	•			•	•
Προανάφλεξη		•	•			•	•	•
Υπερθέρμανση		•	•	•	•	•	•	
Υψηλή Κατανάλωση Καυσίμου						•	•	•

Προδιαγραφές κινητήρα

Μοντέλο	Διάμετρος	Διαδρομή	Μετατόπιση	Χωρητικότητα Λαδιού (Επαναπλήρωση)	Κενό στο μπουζί	Μέγιστη γωνία λειτουργίας (@ πλήρης στάθμη λαδιού)*
ΧΤΧ650, ΧΤΧ675	2,56 ίντσες (65 χιλ.)	1,80 ίντσες (45 χιλ.)	9,1 κυβική ίντσα. (149 κυβικά εκατ.)	20 ουγγιές (0,60 L)	0,030 ίντσες (0,76 χιλ.)	20°
ΧΤΧ775	2,75 ίντσες (70 χιλ.)	1,89 ίντσες (48 χιλ.)	10,6 κυβική ίντσα. (173 κυβικά εκατ.)			
ΧΤΧ950	2,87 ίντσες (73 χιλ.)	2,11 ίντσες (53,5 χιλ.)	12,2 κυβική ίντσα. (200 κυβικά εκατ.)			
ΧΤΧ1100			13,7 κυβική ίντσα. (224 κυβικά εκατ.)			

*Υπερβαίνοντας τη μέγιστη γωνία λειτουργίας, ενδέχεται ο κινητήρας να υποστεί ζημιά από ανεπαρκή λίπανση.

Μπορείτε να βρείτε επιπρόσθετες πληροφορίες προδιαγραφών στο εγχειρίδιο σέρβις στην ιστοσελίδα KohlerEngines.com.

Οποιαδήποτε και όλες οι αναφορές ίππων (hp) της Kohler πιστοποιούνται από την ονομαστική ισχύ ίππων και από τα πρότυπα SAE J1940 & J1995 hp. Λεπτομέρειες για την πιστοποιημένη ονομαστική ισχύ μπορείτε να βρείτε στην ιστοσελίδα KohlerEngines.com.

Σύστημα ελέγχου εκπομπών

Σύστημα Ελέγχου Εκπομπών Εξάτμισης για τα μοντέλα ΧΤΧ650, ΧΤΧ675, ΧΤΧ775, ΧΤΧ950, και ΧΤΧ1100 είναι το EM για το Γραφείο προστασίας περιβάλλοντος των Η.Π.Α., την Καλιφόρνια και την Ευρώπη.

ΣΗΜΕΙΩΣΗ: Η επέμβαση στον κινητήρα και το σύστημα ελέγχου εκπομπών ακυρώνει το πιστοποιητικό συμμόρφωσης του Οργανισμού Προστασίας Περιβάλλοντος (EPA), την εκτελεστική εντολή του Συμβουλίου Αέριων Πόρων (ARB) και την έγκριση τύπου ΕΕ.

KOHLER XTX Series™

XTX650, XTX675, XTX775,
XTX950, XTX1100

Kasutusjuhend

ET

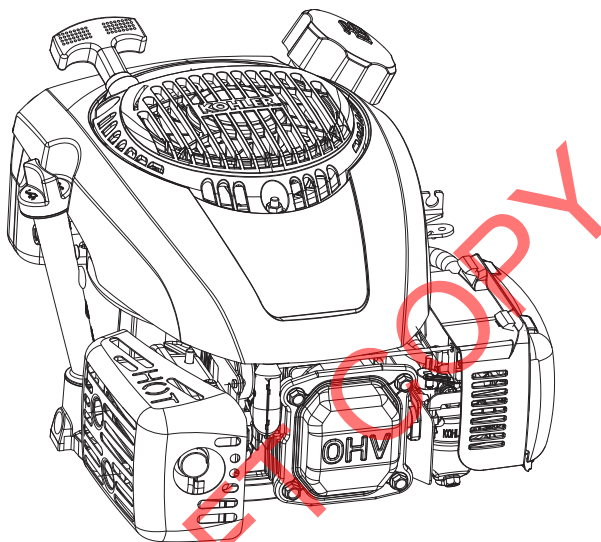

TÄHTIS:

Enne seadmega töötamist lugege ettevaatusabinõud ja juhised hoolikalt läbi. Vaadake ka selle seadme kasutusjuhendit, mille jaoks käesolev mootor mõeldud on.

Enne hooldus- või remonditööd veenduge, et mootor on seisunud ning horisontaalses asendis.

Garantii kehtivus vastavalt garantiikaardil ja veebilehel KohlerEngines.com toodud tingimustele. Palun lugege tingimused hoolikalt läbi, kuna siin on kirjas teie spetsiifilised õigused ja kohustused.

Kohalduvate saastanormide järgimise tagamiseks ei tohi heitgaasisüsteemi vasturõhk ületada veebilehel KohlerEngines.com toodud piirväärtusi. Sisestage otsingusse mudeli nr, seejärel valige vahekaart Spetsifikatsioonid (Specs).

Kohler Engines on avaldanud CO2 väärtused veebilehel KohlerEngines.com.

Talletage mootori info edaspidiseks varuosade tellimiseks või garantiikaitseks.

Mootori mudel _____

Spetsifikatsioon _____

Seerianumber _____

Ostu kuupäev _____

Ohutusabinõud

▲ HOIATUS: Oht, mis võib põhjustada surma, tõsiseid vigastusi ja varalist kahju.

▲ ETTEVAATUST: Oht, mis võib põhjustada kergemaid vigastusi ja varalist kahju.

MÄRKUS: seda kasutatakse tähelepanu juhtimiseks tähtsale infole paigalduse, töö või hoolduse kohta.

	<p>▲ HOIATUS</p> <p>Kütuseplahvatus võib põhjustada tulekahju ja tõsiseid põletusi.</p> <p>Ärge täitke kütusepaaki, kui mootor on kuum või töötab.</p>
<p>Bensiin on eriti süttiv ja selle aarud võivad süttimisel plahvatada. Hoidke bensiini sobivates kanistrites, hästiventileeritud tühjades ruumides ja eemal sädemetest või leegist. Mahaaetud kütus võib süttida, kui see puutub kokku kuumade mootoriosadega või sädemetega. Ärge kasutage bensiini kunagi puhastusvahendina.</p>	

	<p>▲ HOIATUS</p> <p>Naatriummonoksiid võib põhjustada iiveldust, minestamist või surma.</p> <p>Vältige heitgaaside sissehingamist. Ärge kunagi käituge mootorit siseruumides ega suletud ruumides.</p>
<p>Mootori heitgaasid sisaldavad mürgist naatriummonoksiidi. Naatriummonoksiid on lõhnatu ja värvusetu ning võib põhjustada sissehingamisel surma.</p>	

	<p>▲ HOIATUS</p> <p>Juhuslik käivitamine võib põhjustada tõsiseid vigastusi ja surma.</p> <p>Enne hooldust ühendage lahti ja maandage süüteküünla juhe.</p>
<p>Enne mootori või seadme kallal töötamist blokeerige mootor järgnevalt:</p> <p>1) Ühendage lahti süütejuhe (-juhtmed). 2) Ühendage aku küljest lahti negatiivne (-) juhe.</p>	

	<p>▲ HOIATUS</p> <p>Pöörlevad osad võivad põhjustada tõsiseid vigastusi.</p> <p>Hoidke mootorist selle töö ajal eemale.</p>
<p>Vigastuste vältimiseks hoidke käsi, jalgu, juukseid ja riideid eemal liikuvatest osadest. Ärge kunagi töötage mootoriga, mille katted, isoleerkatted või kaitsed on eemaldatud.</p>	

	<p>▲ ETTEVAATUST</p> <p>Elektrilöök võib põhjustada vigastusi.</p> <p>Ärge puudutage juhtmeid kui mootor töötab.</p>
--	---

	<p>▲ HOIATUS</p> <p>Kuumad osad võivad põhjustada tõsiseid põletusi.</p> <p>Ärge puudutage mootorit kui see töötab või kohe peale seiskamist.</p>
<p>Ärge kunagi töötage mootoriga, mille kuumuskaitse on eemaldatud.</p>	

▲ HOIATUS: Käesoleva tootega võib kaasneda kokkupuude kemikaalidega, sealhulgas süsinikmonoksiidi ja benseeniga, mis California osariigis teadaolevalt põhjustavad vähi ja sünnidefekte ning muud reproduktiivsusega seotud kahju. Lisateave on saadaval aadressil www.P65Warnings.ca.gov.

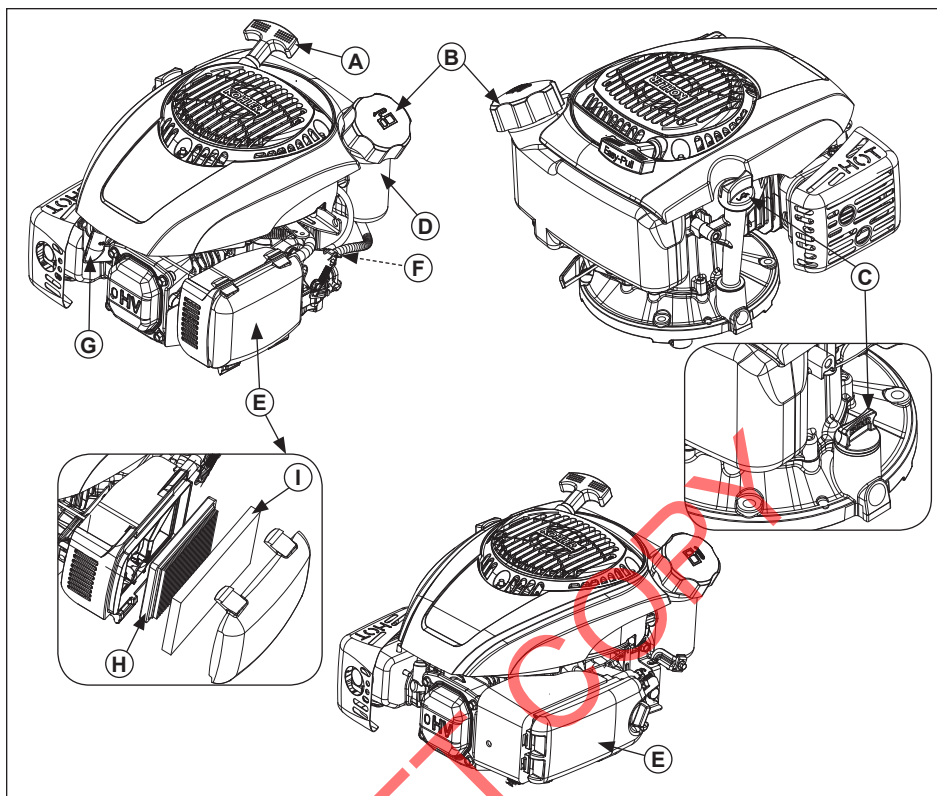

A	Starteri käepide	B	Kütusekork	C	Õli täitekork/ õlivarras	D	Kütusepaak
E	Õhupuhasti	F	Kütuse sulgeklapp	G	Süüteküünal	H	Element
I	Eelpuhasti						

Visit KohlerEngines.com for service parts information and purchasing options.

Käivitamise eelne kontroll

1. Kontrollige õlitaset. Madala taseme korral lisage õli. Ärge ületäitke.
2. Kontrollige kütusetaset. Madala taseme korral lisage kütust. Kontrollige lekete esinemist kütusesüsteemi osades ja voolikutest.
3. Kontrollige ja puhastage jahutusalasid, õhu sissevõtu alasid ja mootori välispindasid (eriti pärast hoiustamist).
4. Kontrollige, et õhufiltri osad ja kõik katted, seadme katted ja kaitsed on kohal ning korralikult kinnitatud.
5. Kontrollige sädemekaitseid (kui need on olemas).

Käivitamine

	! HOIATUS
	<p>Naatriummonooksiidid võivad põhjustada iiveldust, minestamist või surma.</p> <p>Vältige heitgaaside sissehingamist. Ärge kunagi käitage mootorit siseruumides ega suletud ruumides.</p>
<p>Mootori heitegaasid sisaldavad mürgist naatriummonooksiidi. Naatriummonooksiidid on lõhnatu ja värvusetu ning võib põhjustada sissehingamisel surma.</p>	

	! HOIATUS
	<p>Pöörlevad osad võivad põhjustada tõsiseid vigastusi.</p> <p>Hoidke mootorist selle töö ajal eemale.</p>
<p>Vigastuste vältimiseks hoidke käsi, jalgu, juukseid ja riideid eemal liikuvatest osadest. Ärge kunagi töötage mootoriga, mille katted, isoleerkatted või kaitsed on eemaldatud.</p>	

MÄRKUS: Tooreklapi asend käivitamisel võib varieeruda sõltuvalt temperatuurist ja muudest faktoritest. Kui mootor töötab ja on soojenenud, keerake tooreklapp OFF asendisse.

MÄRKUS: Käivitusnööri seisukorra kontrollimiseks tõmmake see perioodiliselt välja. Kui nõör on kulunud, peab Kohleri volitatud edasimüüja selle kohe välja vahetama.

1. Pöörake kütusekraan (kui see on olemas) asendisse ON.
2. Pöörake mootori käivitusüliti (kui see on olemas) asendisse ON.
3. Käivitage mootor järgnevalt:
 - a. Manuaalse õhuklapiga mudelid:

Külm mootor: Seadke drosseli kang asendisse FAST. Tõmmake tooreklapi kang CHOKE/ON asendisse.

Soe mootor: Seadke drosseli kang asendisse RUN/FAST.

või
 - b. Smart-Choke™ mudelid: See automaatne seadeldis reguleerib käivitamisel õhuklappi.
4. Sissetõmmatav Start: Tõmmake aeglaselt starteri käepidet, kuni tunnete survet, siis STOPP! Laske starteri käepide tagasi; tõmmake see kindlalt otse välja, et hoida ära trossi enneaegne kulumine.

Elektriline käivitus: Süütevõti (vaadake ka selle seadme kasutusjuhendit, mille jaoks käesolev mootor mõeldud on). Smart-Choke™-i olemasolu korral lõpetage siin, muudel juhtudel jätkake 5. sammuga.

5. Pärast mootori käivitumist ja soojenemist laske tooreklapi kang järk-järgult asendisse OFF. Mootorit/seadet võib kasutada soojenemise ajal, kuid siis võib osutuda vajalikuks jätta õhuklapp osaliselt lahti.

Külma ilma käivitusnõud

1. Kasutage eeldatavale temperatuurile sobilikku õli.
2. Vabastage kõik võimalikud väliskoormused.
3. Kasutage värsket talvekütust. Talvekütuse koostis muudab käivituse kergemaks.

Mootori peatamine

1. Võimalusel eemaldage koormus, vabastades käitusvõlli kõigist tarvikutest.
2. Seadmesatuse korral seadke drosseli kang aeglaselt või tühi asendisse; seisake mootor.
3. Seadmesatuse korral sulgege kütuseklapp.

Töö nurk

Vaadake ka selle seadme kasutusjuhendit, mille jaoks käesolev mootor mõeldud on. Ärge laske mootorit töötada lubatud suurema tööuruga all; vt spetsifikatsioonitabelit. Mootori rike võib tuleneda ebapiisavast õlitusest.

Mootori pöörded

MÄRKUS: Ärge muutke regulaatori seadeid mootoripöörde suurendamiseks. Pöörlemissageduse ületamine on ohtlik ja katkestab garantii.

Kasutamine kõrgmäestikus

Mootori kasutamisel kõrgusel alates 1219 m on vajalik suurel kõrgusel kasutamise karburaatorikomplekt. Suurel kõrgusel kasutamise karburaatorikomplekti kohta info saamiseks või Kohleri volitatud edasimüüja leidmiseks minge veebilehele KohlerEngines.com või helistage 1-800-544-2444 (USA ja Kanada).

Mootorit tohib algses konfiguratsioonis kasutada kõrgusel alla 1219 m.

Mootori kasutamine kõrgusele sobimatu konfiguratsiooniga võib suurendada heidet ja kütusekulu, vähendada võimsust ja kahjustada mootorit.

Hooldusjuhendid

	HOIATUS	Enne mootori või seadme kallal töötamist blokeerige mootor järgnevalt: 1) Ühendage lahti süütejuhe (-juhtmed). 2) Ühendage aku küljest lahti negatiivne (-) juhe.
	Juhuslik käivitaminine võib põhjustada tõsiseid vigastusi ja surma. Enne hooldust ühendage lahti ja maandage süüteküünla juhe.	

Emissiooni kontrollsüsteemi osade tavahoolduse, vahetused või parandused võib läbi viia igas remonditöökojas või ise; garantiiremondi peab siiski läbi viima Kohleri volitatud edasimüüja, mille leiate veebilehelt KohlerEngines.com.

ET

Hooldusgraafik	Hooldusgraafik
Ilma eelpuhastita mootorid	Eelpuhastiga mootorid
Enne iga kasutamist <ul style="list-style-type: none"> Kontrollige õlitaset. Madala taseme korral lisage õli. Ärge ületäitke. Kontrollige õhufiltri mustust, vigastatud või lahtisi osasid. 	Enne iga kasutamist <ul style="list-style-type: none"> Kontrollige õlitaset. Madala taseme korral lisage õli. Ärge ületäitke. Kontrollige õhufiltri mustust, vigastatud või lahtisi osasid. Kontrollige, ega eelpuhastil ei ole määrdunud ega purunenud materjali.
Pärast 25 tundi või aastas ¹ kord <ul style="list-style-type: none"> Vahetage õhufilter. 	Pärast 25 tundi või aastas ¹ kord <ul style="list-style-type: none"> Hooldage või vahetage eelpuhasti.
Pärast 50 tundi või aastas ¹ kord <ul style="list-style-type: none"> Vahetage kütusefilter (kui on varustuses). 	Pärast 50 tundi või aastas ¹ kord <ul style="list-style-type: none"> Vahetage õhufilter. Vahetage kütusefilter (kui on varustuses).
Pärast 100 tundi või aastas ¹ kord <ul style="list-style-type: none"> Kontrollige sädemekaitseid (kui need on olemas). 	Pärast 100 tundi või aastas ¹ kord <ul style="list-style-type: none"> Kontrollige sädemekaitseid (kui need on olemas).
Pärast 125 tundi või aastas ¹ kord <ul style="list-style-type: none"> Asendage süüteküünal ja reguleerige vahemikku. 	Pärast 125 tundi või aastas ¹ kord <ul style="list-style-type: none"> Asendage süüteküünal ja reguleerige vahemikku.
¹ Eriti tolmuste ja mustade tingimuste korral viige need protseduurid sagedamini läbi.	

Soovitused õli kohta

Parima töökindluse saavutamiseks soovitame kasutada Kohleri õlisid. Vastuvõetavad on ka muud API (American Petroleum Institute) SJ või kõrgema teenindusklassi kõrgevaliteedilised detergentõlid (k.a. sünteetilised). Valige töötamise õhutemperatuuril põhinev viskoossus, nagu on näidatud allolevas tabelis.

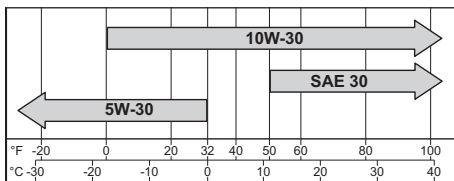

Kontrollige õlitaset

MÄRKUS: Mootori liigse kulumise või kahjustamise ärahoidmiseks ärge mitte kunagi laske mootoril töötada õlivarda märgist madalama õlitasemega.

Veenduge, et mootor on külm. Puhastage õli täitekorgi/õlivarda piirkond mustusest.

- Eemaldage õlivarras: pühkige sellelt õli.
 - 1/4 korgi pööret: pange õlivarras tagasi torusse; vajutage täiesti alla ning pöörake 1/4 pööret.
või
 - Keermega kork: pange õlivarras tagasi torusse; pange kork peale, ärge keerake korki torule peale.
- Eemaldage õlivarras: kontrollige õlitaset. Õlitase peab olema varda märgist kõrgemal.
- Kui õlitase on madal, lisage õli, kuni tase on märgist kõrgemal.
- Pange varras kindlalt tagasi.

Õlivahetus

See mootor ei nõua iga-aastast õlivahetust, kontrollige lihtsalt enne iga kasutamist õlitaset ja lisage vajadusel. Kui soovite õli vahetada, järgige allolevat protseduuri.

Vahetage õli siis, kui mootor on soe.

Õlivarda toru:

1. Puhastage õli täiteava/õlivarda piirkond.
2. Eemaldage õli täitekork/õlivarras. Kallutage mootor küljele nii, et õhufilter jääb ülespoole. Nõrutage õli sobivasse anumasse.
3. Pärast seda, kui õli on täielikult välja voolanud, keerake mootor tagasi püstasendisse.
4. Täitke mootor uue õliga. Õlitase peab olema varda märgist kõrgemal.
5. Pange õli täitekork/mõõtevarras tagasi ja pingutage tugevalt.
6. Kasutatud õli tuleb kõrvaldada kooskõlas kohalike seadustega.

Mootori kork:

1. Blokeerige mootor ühendades süütepistiku lahti.
2. Puhastage õli täiteava/õlivarda piirkond. Eemaldage õli täitekork/õlivarras.
3. Eemaldage õlikork mootori põhjal; nõrutage õli sobivasse anumasse.
4. Kasutage keermetihendit korgi kolmel keermel; pange kork tagasi. Pöördemoment kuni 120 in. lb. (13,6 N·m).
5. Täitke mootor uue õliga. Õlitase peab olema varda märgist kõrgemal.
6. Pange õli täitekork/mõõtevarras tagasi ja pingutage tugevalt.
7. Kasutatud õli tuleb kõrvaldada kooskõlas kohalike seadustega.

Soovitused kütuse kohta

	⚠ HOIATUS Kütuseplahvatus võib põhjustada tulekahju ja tõsiseid põletusi. Ärge täitke kütusepaaki, kui mootor on kuum või töötab.
Bensiin on eriti süttiv ja selle aurd võib süttimisel plahvatada. Hoidke bensiini sobivates kanistrites, hästiventileeritud tühjades ruumides ja eemal sädemetest või leegist. Mahaaetud kütus võib süttida, kui see puutub kokku kuumade mootoriosadega või sädemetega. Ärge kasutage bensiini kunagi puhastusvahendina.	

MÄRKUS: E15, E20 ja E85 EI OLE sobivad ning neid EI TOHI kasutada; vana, liisunud või musta kütuse kasutamisest põhjustatud kahjusid garantii ei korva.

Kütus peab vastama allolevatele nõuetele:

- Puhas, värske, pliivaba mootoribensiin.
- Oktaanarv 87 (R+M)/2 või kõrgem.
- Uurimismeetodil määratav oktaanarv (RON) minimaalselt 90 oktaani.
- Vastuvõetav on mootoribensiin, mis sisaldab kuni 10% etüülalkoholi ja on 90% pliivaba.
- Heakskiidetud on metüül-tert-butüüleetri (MTBE) ja pliivaba mootoribensiini segu (maks 15% MTBE mahuühiku kohta).
- Ärge lisage bensiinile õli.
- Ärge täitke kütusepaaki üle.
- Ärge kasutage mootoribensiini, mis on vanem kui 30 päeva.

Kütuse lisamine

	⚠ HOIATUS Kütuseplahvatus võib põhjustada tulekahju ja tõsiseid põletusi. Ärge täitke kütusepaaki, kui mootor on kuum või töötab.
Bensiin on eriti süttiv ja selle aurd võib süttimisel plahvatada. Hoidke bensiini sobivates kanistrites, hästiventileeritud tühjades ruumides ja eemal sädemetest või leegist. Mahaaetud kütus võib süttida, kui see puutub kokku kuumade mootoriosadega või sädemetega. Ärge kasutage bensiini kunagi puhastusvahendina.	



Veenduge, et mootor on külm.

1. Puhastage kütusekorgi ümbrus.
2. Eemaldage kütusekork. Tankige kuni paagikaelani. Ärge täitke kütusepaaki üle. Jätke kütusele ruumi paisumiseks.
3. Pange kork tagasi ning keerake see tugevalt kinni.

Kütusevoolik

Et säilitada EPA ja CARB normvastavust, peab Kohler Co. karbureeritud mootoritele olema paigaldatud madala läbivusega kütusevoolik must be installed on carbureted Kohler Co. engines to maintain EPA and CARB regulatory compliance.

Süüteküünlad

	 ETTEVAATUST
	Elektrilöök võib põhjustada vigastusi. Ärge puudutage juhtmeid kui mootor töötab.

Puhastage süüteküünla süvend. Eemaldage küünal ja asendage uuega.

1. Kontrollige vahet, kasutades mõõturit. Reguleerige vahet, vt reguleerimistabelit.
2. Paigaldage süüteküünal silindri peasse.
3. Pöörake küünalt momendini 20 ft. lb. (27 N·m).

Õhupuhasti

MÄRKUS: Töötamine mootoriga, millel on lahtised või kahjustatud õhupuhastuse osad, võib põhjustada enneaegset kulumist ja rikkeid. Vahetage välja kõik kõverad või kahjustunud osad.

MÄRKUS: Paberelementi ei tohi suruõhuga välja puhuda.

Lõdvendage nuppu või vabastage riivid ja eemaldage õhupuhasti kate.

Eelpuhasti (kui on paigaldatud):

1. Eemaldage eelpuhasti.
2. Vahetage see välja või peske sooja vee ja puhastusvahendiga. Loputage ja laske õhu käes kuivada.
3. Pange eelpuhasti tagasi kattesse, joondades eelpuhasti augu ülemise katte nupuga.

Paberfilter:

1. Eemaldage paberelement ning vahetage see välja.
2. Paigaldage element kurrulise poolega väljapoole ning pange kummitihend aluse otstesse.

Vahfilter:



1. Eemaldage vahfilter ning vahetage see välja.
2. Paigaldage element vahulise poolega väljapoole ning pange kummitihend aluse otstesse.

Pange õhupuhasti kate ning kinnitage nupu või riividega.

Õhutoru

Veenduge, et õhutoru mõlemad otsad on õigesti ühendatud.

Õhujahutus

	 HOIATUS
	Kuumad osad võivad põhjustada tõsisest põletusi. Ärge puudutage mootorit kui see töötab või kohe peale seiskamist. Ärge kunagi töötage mootoriga, mille kuumuskaitses on eemaldatud.

ET

Õige jahutus on hädavajalik. Ülekuumenemise vältimiseks puhastage kaitse, jahutusribid ja muud mootori välispinnad. Vältige vee sattumist juhtmestikule või muudele elektrilistele osadele. Vt Hooldusgraafikut.

Remont/varuosad

Me soovime kasutada kõigi hooldus-, remondi- ja teenindustööde ning mootori varuosade jaoks Kohleri volitatud edasimüüjat. Kohleri volitatud esindaja leidmiseks vaadake KohlerEngines.com või helistage 1-800-544-2444 (USA ja Kanada).

Hoidmine

Kui mootorit ei kasutata 2 kuud või kauem, toimige alljärgnevalt.

1. Lisage kütusepaaki Kohler PRO seeria kütuse lisaainet või muud võrdväärset. Laske mootoril töötada 2-3 minutit, et kütus oleks süsteemis ühtlaselt (garantii ei kata töötemata kütusest põhjustatud rikkeid).
2. Vahetage õli, kuni mootor on veel tööst soe. Eemaldage süüteküünal (küünlad) ning valage silindri(te)sse umbes 30 grammi mootoriõli. Vahetage süüteküünlad välja ning pööritage mootorit aeglaselt, et õli laiali valguks.
3. Ühendage lahti aku negatiivne (-) juhe.
4. Hoidke mootorit puhtas ja kuivas kohas.

Veatsing

Ärge proovige ise parandada või vahetada mootori tähtsaid osasid või artikleid, mis nõuavad spetsiaalset ajastust või reguleerimist. Need tööd peab läbi viima Kohleri volitatud esindaja.

Probleem	Võimalik Põhjus							
	Puudub kütus	Ebasobiv kütus	Mustus kütuse-voolikus	Kulunud mustuse- ja sekkaitse	Ebaõige õlitase	Mootori ülekoormus	Must õhufilter	Vigane süüteküünl
Ei käivitu	•	•	•		•	•	•	•
Käivitub raskelt		•	•		•	•	•	•
Seiskub äkitselt	•		•	•	•	•	•	•
Puudub jõud		•	•	•	•	•	•	•
Töötab korrapäratult		•	•	•		•	•	•
Löögid või kõlksatused		•		•		•		•
Vahele jätmine		•	•	•			•	•
Tagasilöögid		•	•			•	•	•
Ülekuumenemine		•	•	•	•	•	•	
Suur kütusetarbimine						•	•	•

Mootori spetsifikatsioonid

Mudel	Ava	Kolvikäik	Siire	Õlipaak	Süüteküünla vahemik	Maksimaalne töönurk (õli maksimumtaseme korral)*
XTX650, XTX675	2,56 in. (65 mm)	1,80 in. (45 mm)	9,1 cu. in. (149 cc)	20 oz. (0,60 L)	0,030 in. (0,76 mm)	20°
XTX775	2,75 in. (70 mm)		10,6 cu. in. (173 cc)			
XTX950	2,87 in. (73 mm)	1,89 in. (48 mm)	12,2 cu. in. (200 cc)			
XTX1100		2,11 in. (53,5 mm)	13,7 cu. in. (224 cc)			

*Lubatud suurem töötamisnurk võib põhjustada mootori kahjustumist ebapiisava õlituse tõttu.

Lisainfo on toodud kasutusjuhendis veebilehel KohlerEngines.com.

Kõik Kohleri hobujõu (hp) andmed on sertifitseeritud ning vastavad SAE J1940 & J1995 hp standarditele. Hobujõu kohta saab lähemat infot veebilehel KohlerEngines.com.

Heitkoguste kontrollsüsteem

Väljalaske emissiooni kontrollsüsteem mudelitele XTX650, XTX675, XTX775, XTX950, ja XTX1100 on EM USA EPA, Kalifornia, ja Euroopa jaoks.

MÄRKUS: Mootori ja selle heitkoguste kontrollsüsteemi rikkumine tühistab EPA vastavustunnistuse, ARB täiteakti ja ELI tüübikinnituse.

KOHLER XTX Series™

XTX650, XTX675, XTX775,
XTX950, XTX1100

Käyttäjän käsikirja

FI

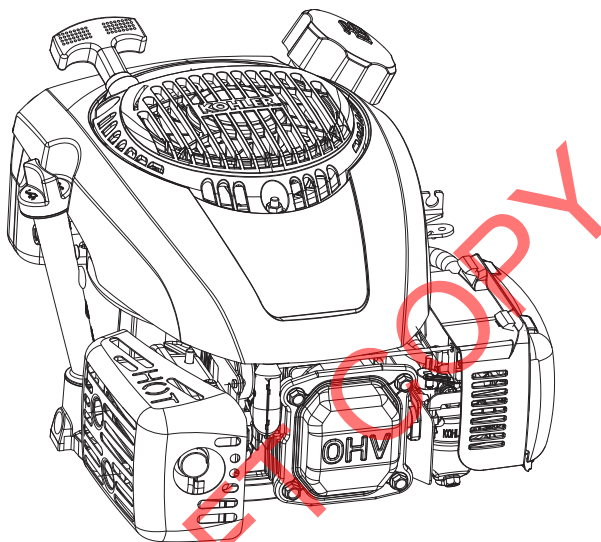

TÄRKEÄÄ:

Lue kaikki varoitukset ja turvallisuusohjeet huolellisesti ennen laitteen käyttämistä. Tutustu tämän moottorin käyttämän laitteen käyttöohjeisiin.

Varmista, että moottori on sammutettu ja vaakasuorassa enne minkään kunnossapito- tai huoltotoimenpiteen suorittamista.

Takuun ehdot on määritetty takuukortissa sekä sivustolla KohlerEngines.com. Pehdy niihin huolellisesti, sillä ehdot sisältävät asiakasta koskevia erityisoikeuksia ja -velvollisuuksia.

Sovellettavien päästö määräysten noudattamiseksi pakojärjestelmän vastapaine ei saa ylittää rajoja, jotka on ilmoitettu osoitteessa KohlerEngines.com. Etsi mallinumerolla ja valitse sitten teknisten tietojen välilehti.

Kohler Engines on julkaissut CO₂-arvot verkkosivustolla KohlerEngines.com.

Merkitse moottorin tiedot tähän, tarvitset niitä osien tilaamisessa ja takuuasioiden yhteydessä.

Moottorimalli _____

Tarkenteet _____

Sarjanumero _____

Ostotiedot _____

Turvallisuushjeet

VAROITUS: Osoittaa vaaratilannetta, jonka seurauksena voi olla kuolema, vakava loukkaantuminen tai merkittävä omaisuusvahinko.

HUOMAA: Osoittaa vaaratilannetta, jonka seurauksena voi olla lievempi loukkaantuminen tai omaisuusvahinko.

HUOMAUTUS: Osoittaa erityisen tärkeää asennusta, käyttöä tai kunnossapitoa koskevaa tietoa.

	VAROITUS Polttoaineen räjähtäminen voi aiheuttaa tulipaloja ja vakavia palovammoja. Älä tankkaa polttoainesäiliötä moottorin ollessa kuuma tai sen käydessä.
--	---

Bensiini on erittäin tulenarkaa ja sen höyryt voivat räjähtää herkästi syttyessään. Säilytä bensiiniä vain hyväksytyissä astioissa hyvin tuuletuissa tiloissa, joissa ei ole kipinöiden tai liekkien vaaraa. Lääkynyt polttoaine voi syttyä, jos se pääsee kosketuksiin kuumien osien tai sytytystulpan kipinöiden kanssa. Älä koskaan käytä bensiiniä puhdistusaineena.

	VAROITUS Pyörivät osat voivat aiheuttaa vakavan vamman. Älä mene moottorin lähelle sen ollessa käynnissä.
--	--

Pidä kädet, jalat, hiukset ja vaatteet poissa pyörivien osien läheisyydestä vammojen välttämiseksi. Älä koskaan käytä moottoria, jos sen kotelot, suojukset tai kannet on irrotettu.

	VAROITUS Hiilimonoksidi voi aiheuttaa vakavaa pahoinvointia, pyörtymisen tai kuoleman. Vältä pakokaasujen hengittämistä. Älä koskaan käytä moottoria sisätiloissa tai suljetussa tilassa.
---	--

Moottorin pakokaasut sisältävät myrkyllistä hiilimonoksidia. Hiilimonoksidi on hajuton ja väritön kaasu, joka voi hengitysilmaan joutuessaan tappaa.

	HUOMAA Sähköisku voi aiheuttaa vammoja. Älä kosketa johtoja moottorin ollessa käynnissä.
--	---

	VAROITUS Moottorin tahaton käynnistyminen voi johtaa vakaviin vammoihin tai kuolemaan. Irrtoa ja maadoita sytytystulppien johto/johdot ennen huoltamista.
---	--

Estä moottorin käynnistyminen seuraavasti ennen moottorille tai laitteelle suoritettavia töitä:
1) Irrtoa sytytystulpan johto/johdot. 2) Irrtoa akun miinuskaapeli (-) akusta.

	VAROITUS Kuumat osat voivat aiheuttaa vakavia palovammoja. Älä koske moottoriin sen ollessa käynnissä tai heti pysäyttämisen jälkeen.
--	--

Älä koskaan käytä moottoria, jos sen lämpösuojat tai muut suojukset on irrotettu.

VAROITUS: Tätä tuotetta käyttäessäsi voit altistua kemikaaleille, kuten hiilimonoksidille ja bentseenille, joiden Kalifornian osavaltio tietää aiheuttavan syöpää ja synnynnäisiä epämuodostumia tai muita haittoja lisääntymisterveydelle. Katso lisätietoa osoitteesta www.P65Warnings.ca.gov.

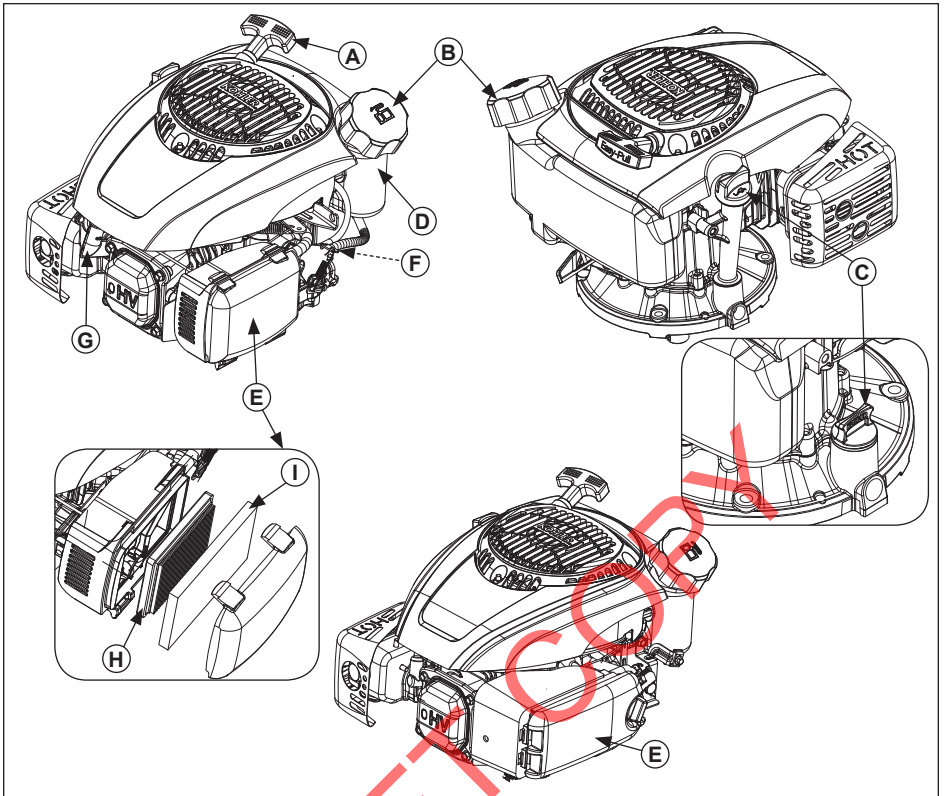

FI

A	Käynnistyskahva	B	Polttoaineen täyttökorkki	C	Öljyntäyttökorkki/ Mittatikku	D	Polttoainesäiliö
E	Ilmanpuhdistin	F	Polttoaineen sulkuventtiili	G	Sytytystulppa	H	Suodatinpanos
I	Esipuhdistin						

Varaosatiedot ja ostovaihtoehdot löydät osoitteesta www.KohlerEngines.com.

Tarkastuslista ennen käynnistystä

1. Tarkasta öljytaso. Lisää öljyä, jos taso on alhainen. Älä ylitäytä.
2. Tarkasta polttoainetaso. Lisää polttoainetta, jos taso on alhainen. Tarkasta polttoainejärjestelmä osat ja johdot vuotojen varalta.
3. Tarkasta ja puhdista moottorin jäähdytysalueet, ilmanottoalueet ja ulkopinnat (varsinkin varastoinnin jälkeen).
4. Tarkasta, että kaikki ilmansuodattimen osat ja kaikki kotelot, laitesuojat ja kannet ovat paikoillaan ja hyvin kiinni.
5. Tarkasta kipinänsammutin (jos asennettu).

Käynnistäminen

	VAROITUS
	<p>Hiilimonoksidi voi aiheuttaa vakavaa pahoinvointia, pyörtymisen tai kuoleman.</p> <p>Vältä pakokaasujen hengittämistä. Älä koskaan käytä moottoria sisätiloissa tai suljetussa tilassa.</p>
<p>Moottorin pakokaasut sisältävät myrkyllistä hiilimonoksidia. Hiilimonoksidi on hajuton ja väritön kaasu, joka voi hengitysilmaan joutuessaan tappaa.</p>	

	VAROITUS
	<p>Pyörivät osat voivat aiheuttaa vakavan vamman.</p> <p>Älä mene moottorin lähelle sen ollessa käynnissä.</p>
<p>Pida kädet, jalat, hiukset ja vaatteet poissa pyörivien osien läheisyydestä vammojen välttämiseksi. Älä koskaan käytä moottoria, jos sen kotelot, suojukset tai kannot on irrotettu.</p>	

HUOMAUTUS: Käynnistyksessä tarvittava rikastusvivun asento saattaa vaihdella lämpötilan ja muiden tekijöiden mukaan. Kun moottori on käynnistynyt ja lämmin, rikastusvipu siirretään OFF-asentoon.

HUOMAUTUS: Tarkasta käynnistysnarun kunto säännöllisesti vetämällä se kokonaan ulos. Jos naru on rispaantunut, se on vaihdettava heti Kohler-huoltoliikkeessä.

- Käännä polttoaineen sulkuventtiili asentoon ON (jos asennettu).
- Käännä moottorin virtakytkin asentoon ON (jos asennettu).
- Käynnistä moottori:
 - Rikastinvivulla varustetut mallit:
Kylmä moottori: Vie kaasuvipu asentoon FAST. Vedä rikastinvipu asentoon CHOKE/ON.
Lämmin moottori: Vie kaasuvipu asentoon RUN/FAST.
tai
 - Smart-Choke™-mallit: ominaisuus säätää rikastimen automaattisesti.
- Narukäynnistys: Vedä käynnistyskahva hitaasti juuri sen verran, että tunnet puristuspaineen – PYSÄYTÄ! Palauta käynnistyskahva. Vedä kahvaa tasaisesti ja suoraan niin, etteivät narunohjaimen reunat kuluta narua turhaan.

Sähkökäynnistin: Virtalukko (tutustu tämän moottorin käyttämän laitteen käyttöohjeisiin). Jos varustuksena Smart-Choke™, lopeta tähän. Jatka muussa tapauksessa kohtaan 5.

- Kun moottori on käynnistynyt ja lämmennyt, palauta rikastinvipu vaiheittain OFF-asentoon. Moottoria/laitetta voidaan käyttää lämmityksen aikana, mutta rikastin voidaan joutua jättämään osittain päälle, kunnes moottori on lämmennyt.

Vinkkejä kylmäkäynnistykseen

- Käytä odotettavissa oleville lämpötiloille kehitettyä öljyä.
- Kytke kaikki mahdolliset ulkoiset kuormituksen pois käytöstä.
- Käytä tuoretta talvilaausta polttoainetta. Talvilaatuisen polttoaineen koostumus helpottaa käynnistystä.

Sammuttaminen

- Vähennä kuormitusta kytkemällä mahdollisuuksien mukaan kaikki PTO-käyttöiset laitteet pois käytöstä.
- Mikäli laitteistossa on kaasuvipu, siirrä se SLOW-asentoon tai joutokäynnille, sammuta moottori.
- Mikäli laitteistossa on polttoaineen sulkuventtiili, sulje se.

Toimintakulma

Tutustu tämän moottorin käyttämän laitteen käyttöohjeisiin. Älä käytä tätä moottoria suuremmassa toimintakulmassa kuin sille on määritetty, ks. taulukko Moottorin tekniset tiedot. Moottori voi vahingoittua voitelun jäädessä riittämättömäksi.

Moottorin käyntinopeus

HUOMAUTUS: Älä nosta moottorin käyntinopeutta säätöventtiiliä virittämällä. Ylinopeus on vaarallista ja se johtaa takuun raukeamiseen.

Käyttö korkeassa ilmanalassa

Jos tätä moottoria käytetään 1 219 metrin (4 000 ft.) korkeudella merenpinnasta tai sitä korkeammalla, tarvitaan korkean ilmanalan kaasunsarja. Tietoja korkean ilmanalan kaasutinsarjasta sekä Kohler-huoltoliikkeistä saat osoitteesta KohlerEngines.com tai soittamalla numeroon 1-800-544-2444 (USA ja Kanada).

Tätä moottoria on käytettävä alkuperäisessä kokoonpanossa alle 1 219 metrin (4 000 ft.) korkeudessa merenpinnasta.

Tämän moottorin käyttäminen väärällä moottorikokoonpanolla ilmoitetussa ilmanalassa saattaa lisätä sen päästöjä, alentaa polttoainetehokkuutta ja suorituskykyä sekä aiheuttaa moottorivaurion.

Huolto-ohjeet

	<p>VAROITUS</p>	<p>Estä moottorin käynnistyminen seuraavasti ennen moottorille tai laitteelle suoritettavia töitä: 1) Irrota sytytystulpan johto/johdot. 2) Irrota akun miinuskaapeli (-) akusta.</p>
	<p>Moottorin tahaton käynnistyminen voi johtaa vakaviin vammoihin tai kuolemaan.</p>	
	<p>Irrota ja maadoita sytytystulppien johto/johdot ennen huoltamista.</p>	

Päästöihin vaikuttavien laitteiden ja järjestelmien normaalit huolto-, vaihto- ja korjaustehtävät voidaan antaa minkä tahansa korjausliikkeen tai henkilöstön tehtäväksi, mutta takuukorjauksissa on käytettävä Kohler-huoltoliikettä. Tiedot liikkeistä saat verkkosivulta KohlerEngines.com tai soittamalla numeroon 1-800-544-2444 (USA ja Kanada).

Fi

Huoltokaavio	Huoltokaavio
Moottorit ilman esipuhdistinta	Moottorit, joissa esipuhdistin
Ennen jokaista käyttöä	Ennen jokaista käyttöä
<ul style="list-style-type: none"> Tarkasta öljytaso. Lisää öljyä, jos taso on alhainen. Älä ylitäytä. Tarkasta ilmanpuhdistin likaantuneiden, löystyneiden ja viallisten osien varalta. 	<ul style="list-style-type: none"> Tarkasta öljytaso. Lisää öljyä, jos taso on alhainen. Älä ylitäytä. Tarkasta ilmanpuhdistin likaantuneiden, löystyneiden ja viallisten osien varalta. Tarkista, onko esipuhdistimessa liikaa tai irronnutta materiaalia.
25 tunnin välein tai vuosittain ¹	25 tunnin välein tai vuosittain ¹
<ul style="list-style-type: none"> Vaihda ilmansuodatinelementti. 	<ul style="list-style-type: none"> Huolla/vaihda esisuodatin.
50 tunnin välein tai vuosittain ¹	50 tunnin välein tai vuosittain ¹
<ul style="list-style-type: none"> Vaihda polttoainesuodatin (jos asennettu). 	<ul style="list-style-type: none"> Vaihda ilmansuodatinelementti. Vaihda polttoainesuodatin (jos asennettu).
100 tunnin välein tai vuosittain ¹	100 tunnin välein tai vuosittain ¹
<ul style="list-style-type: none"> Tarkasta kipinänsammutin (jos asennettu). 	<ul style="list-style-type: none"> Tarkasta kipinänsammutin (jos asennettu).
125 tunnin välein tai vuosittain ¹	125 tunnin välein tai vuosittain ¹
<ul style="list-style-type: none"> Vaihda sytytystulppa ja säädä kärkiväli. 	<ul style="list-style-type: none"> Vaihda sytytystulppa ja säädä kärkiväli.
<p>¹ Suorita nämä huollot useammin erittäin raskaissa, pölyisissä ja likaisissa olosuhteissa.</p>	

Öljy-suositukset

Suosittelomme Kohler-öljyjen käyttämistä moottorin suoritus tehon varmistamiseksi. Moottorissa voidaan käyttää myös muita korkealaatuisia puhdistavia öljyjä (synteettiset mukaan lukien), joiden API-luokitus (American Petroleum Institute) on SJ tai korkeampi. Valitse viskositeetti käyttöpaikan ilmanlämpötilan mukaan alla olevan kaavion mukaisesti.

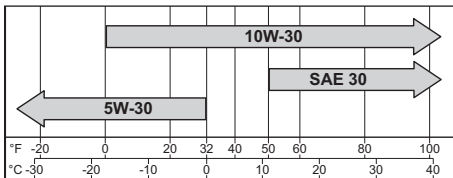

Tarkasta öljytaso

HUOMAUTUS: Älä koskaan käytä moottoria, mikäli sen öljymäärä on mittatikun täyttöalueen ala- tai yläpuolella, sillä muutoin moottori voi kulua turhaan tai vaurioitua pahasti.

Varmista, että moottori on jäähtynyt. Puhdista täyttöaukon/mittatikun ympäristö liasta ja roskista.

- Nosta mittatikku ja kuivaa se.
 - 1/4 kierrosta kiertyvä korkki: laita mittatikku takaisin putkeen, paina se kokonaan alas ja kierrä 1/4 kierrosta. tai
 - Kierrekorkki: laita mittatikku takaisin putkeen; anna korkin osua putken päähän mutta älä kierrä sitä kiinni.
- Nosta mittatikku uudelleen ja tarkasta öljytaso. Öljyn tulee ulottua mittatikkuaan merkityn täyttöalueen yläreunaan.
- Jos öljyinpinta on alemmalla tasolla, lisää öljyä täyttöalueen yläreunaan asti.
- Asenna mittatikku takaisin ja kiinnitä se.

Öljynvaihto

Tämä moottori ei vaadi vuosittaista öljynvaihtoa. Tarkista öljyt ennen jokaista käyttöä ja lisää tarvittaessa. Jos kuitenkin päätät vaihtaa öljyn, noudata alla olevaa menetelmää.

Vaihda öljy moottorin ollessa lämmin.

Mittatikkuputki:

1. Puhdista öljyntäyttökorkin/mittatikuun ympäristö.
2. Ota öljyntäyttökorkki/mittatikuun pois. Kallista moottoria sivulle niin, että ilmanpuhdistin on ylöspäin. Tyhjennä öljy sopivaan astiaan.
3. Kun kampikammio on kokonaan tyhjä, käännä moottori pystyyn.
4. Lisää kampikammioon uutta öljyä. Öljyn tulee ulottua mittatikuun merkityn täyttöalueen yläreunaan.
5. Asenna öljyntäyttökorkki/mittatikuun takaisin ja sulje se tiukasti.
6. Hävitä käytetty öljy paikallisten määräysten mukaisesti.

Kampikammion tyhjennystulppa:

1. Estä moottorin tahaton käynnistyminen irrottamalla sytytystulppa.
2. Puhdista öljyntäyttökorkin/mittatikuun ympäristö. Ota öljyntäyttökorkki/mittatikuun pois.
3. Ota moottorin pohjassa oleva kampikammion tyhjennystulppa pois ja tyhjennä öljy sopivaan astiaan.
4. Asenna kierrettiivistettä tyhjennystulpan kolmen täyden kierteen ympärille ja asenna tulppa takaisin. Kiristä momenttiin 13,6 Nm (120 in-lb).
5. Lisää kampikammioon uutta öljyä. Öljyn tulee ulottua mittatikuun merkityn täyttöalueen yläreunaan.
6. Asenna öljyntäyttökorkki/mittatikuun takaisin ja sulje se tiukasti.
7. Hävitä käytetty öljy paikallisten määräysten mukaisesti.

Polttoainesuositukset

	VAROITUS Polttoaineen räjähtäminen voi aiheuttaa tulipaloja ja vakavia palovammoja. Älä tankkaa polttoainesäiliötä moottorin ollessa kuuma tai sen käydessä.
---	---

Bensiini on erittäin tulenarkaa ja sen höyryt voivat räjähtää herkästi sytyessään. Säilytä bensiiniä vain hyväksytyissä astioissa hyvin tuuletetuissa tiloissa, joissa ei ole kipinöiden tai liekkien vaaraa. Lääkkyneet polttoaineet voi syttyä, jos se pääsee kosketuksiin kuumien osien tai sytytystulpan kipinöiden kanssa. Älä koskaan käytä bensiiniä puhdistusaineena.

HUOMAUTUS: E15-, E20- ja E85-tyypin polttoaineet EIVÄT ole sallittuja EIKÄ niitä pidä käyttää. Vanhan, pilaantuneen tai epäpuhtaan polttoaineen käytöstä johtuvia vikoja ei korvata.

Polttoaineen tulee täyttää seuraavat vaatimukset:

- Puhdas, tuore liijytön bensiini.
- Oktaaniluku 87 (R+M)/2 tai korkeampi.
- RON-oktaaniluku (Research Octane Number) vähintään 90.
- Moottorissa voidaan käyttää polttoaineseosta, joka sisältää maks. 10 % etyylialkoholia ja 90 % liijytöntä bensiiniä.
- Moottorissa voidaan käyttää polttoaineseosta, joka sisältää metyyliitertiäributyylieetteriä (MTBE) maks. 15 tilavuus-% ja liijytöntä bensiiniä.
- Älä lisää bensiiniin öljyä.
- Älä täytä polttoainesäiliötä liian täyteen.
- Älä käytä yli 30 päivää vanhaa bensiiniä.

Polttoaineen lisääminen

	VAROITUS Polttoaineen räjähtäminen voi aiheuttaa tulipaloja ja vakavia palovammoja. Älä tankkaa polttoainesäiliötä moottorin ollessa kuuma tai sen käydessä.
---	---

Bensiini on erittäin tulenarkaa ja sen höyryt voivat räjähtää herkästi sytyessään. Säilytä bensiiniä vain hyväksytyissä astioissa hyvin tuuletetuissa tiloissa, joissa ei ole kipinöiden tai liekkien vaaraa. Lääkkyneet polttoaineet voi syttyä, jos se pääsee kosketuksiin kuumien osien tai sytytystulpan kipinöiden kanssa. Älä koskaan käytä bensiiniä puhdistusaineena.



Varmista, että moottori on jäähtynyt.

1. Puhdista polttoaineenkorkin ympäristö.
2. Ota polttoaineenkorkki pois. Lisää polttoainetta täyttöputken alareunaan asti. Älä täytä polttoainesäiliötä liian täyteen. Jätä säiliöön tilaa polttoaineen laajenemista varten.
3. Asenna polttoaineen täyttökorkki takaisin ja sulje se tiukasti.

Polttoaineletku

EPA- ja CARB-määräysten täyttämiseksi kaasuttimilla varustetuissa Kohler Co:n moottoreissa on käytettävä tiivistä polttoaineletkua.

Sytytystulpat

	 HUOMAA Sähköisku voi aiheuttaa vammoja. Älä kosketa johtoja moottorin ollessa käynnissä.
--	---

Puhdista sytytystulppa syvynnyks. Ota tulppa pois ja vaihda tilalle uusi.

1. Tarkasta kärkiväli rakotulkilla. Säädä kärkiväli, ks. säätöarvo taulukosta Moottorin tekniset tiedot.
2. Asenna tulppa sylinterinkanteen.
3. Kiristä momenttiin 27 Nm (20 ft-lb).

Ilmanpuhdistin

HUOMAUTUS: Jos moottoria käytetään ilmansuodattimen osien ollessa löysällä tai rikki, seurauksena voi olla ennenaikaista kulumista ja vikaantumista. Vaihda kaikki vaantyneet tai vioittuneet osat.

HUOMAUTUS: Paperisuodatinta ei voi puhdistaa paineilmalla.

Avaa nuppi tai irrota lukitsimet ja irrota ilmanpuhdistimen kansi.

Esisuodatin (jos asennettu):

1. Irrota esisuodatin.
2. Vaihda esisuodatin tai pese se lämpimällä vedellä ja puhdistusaineella. Huuhtele ja anna kuivua ilmassa.
3. Asenna esisuodatin takaisin koteloon, keskitä esisuodattimen reikä yläkotelon nupin kanssa.

Paperisuodatin:

1. Ota paperisuodatin rungosta ja vaihda se.
2. Asenna suodatin laskostettu puoli ulospäin ja asettele kumitiiviste rungon reunoille.

Vaahtosuodatin:



1. Ota vaahtosuodatin rungosta ja vaihda se.
2. Asenna suodatin vaahtopuoli ulospäin ja asettele kumitiiviste rungon reunoille.

Asenna ilmanpuhdistimen kansi ja kiinnitä se nupilla tai lukitsimilla.

Huohotinputki

Varmista, että huohotinputki on hyvin kiinni.

Ilmajäähdytin

 VAROITUS	
Kuumat osat voivat aiheuttaa vakavia palovammoja. Älä koske moottoriin sen ollessa käynnissä tai heti pysäyttämisen jälkeen.	
Älä koskaan käytä moottoria, jos sen lämpösuojat tai muut suojuukset on irrotettu.	

Riittävä jäähdytys on olennaisen tärkeää. Ylikuumentumisen ehkäisemiseksi ritilät, jäähdytysrivat ja moottorin muut ulkoiset pinnat on pidettävä puhtaana. Vältä veden suihkuttamista johtojen tai elektronisten osien päälle. Ks. huoltokaavio.

Korjaukset/Huolto Varaosat

Suosittelemme, että annat kaikki moottorin kunnossapito-, huolto- ja osienvaihtotehtävät Kohler-huoltoliikkeen tehtäväksi. Tietoja Kohler-huoltoliikkeistä saat verkkosivulta KohlerEngines.com tai soittamalla numeroon 1-800-544-2444 (USA ja Kanada).

Varastointi

Ennen pitkää seisokkia (kaksi kuukautta tai yli) moottorille on tehtävä seuraavat toimenpiteet:

1. Lisää polttoainesäiliöön Kohler PRO -sarjan lisäainetta. Käytä moottoria 2-3 minuuttia niin, että stabilisoitu polttoaine ehtii koko polttoainejärjestelmään (käsittelemättömän polttoaineen aiheuttamia vikoja ei korvata).
2. Vaihda öljy moottorin ollessa vielä lämmin käytön jälkeen. Irrota sytytystulppa (-tulpat) ja kaada noin 30 ml moottoriöljyä sylinteriin (sylintereihin). Kierrä sytytystulppa (-tulpat) paikoilleen ja pyöritä moottoria hitaasti niin, että öljy leviää sylinteriin (sylintereihin).
3. Irrota akun miinuskaapeli (-).
4. Säilytä moottoria puhtaassa, kuivassa tilassa.

Vianmääritys

Älä yritä huoltaa tai vaihtaa moottorin pääkomponentteja tai sellaisia osia, jotka vaativat erityisiä ajoitus- tai säätötoimenpiteitä. Tällaiset tehtävät on annettava Kohler-huolto liikkeen tehtäväksi.

Ongelma	Mahdollinen syy							
	Ei poltto-ainetta	Väärä polttoaine	Likaa poltto-aineletkussa	Likainen tinverko	Öljytaso virheellinen	Moottorin ylikuormitus	Likainen ilmansuodatin	Viallinen sytytystulppa
Ei käynnisty	•	•	•		•	•	•	•
Käynnisty vaikeasti		•	•		•	•	•	•
Sammuu yhtäkkiä	•		•	•	•	•	•	•
Tehottomuus		•	•	•	•	•	•	•
Epätasainen käynti		•	•	•		•	•	•
Nakutus		•		•		•		•
Sytytys katkoo		•	•	•		•	•	•
Sytytys on jäljessä		•	•			•	•	•
Ylikuumentuminen		•	•	•	•	•	•	
Suuri polttoaineenkulutus						•	•	•

Moottorin tekniset tiedot

Malli	Sylinterihalkaisija	Iskunpituus	Iskutilavuus	Öljytilavuus (täyttö)	Sytytystulpan kärkiväli	Suurin sallittu toimintakulma (täydellä öljymäärällä)*
XTX650, XTX675	65 mm (2,56 in.)	45 mm (1,80 in.)	149 cc (9,1 cu. in.)	0,60 l (20 oz.)	0,76 mm (0,030 in.)	20°
XTX775	70 mm (2,75 in.)		173 cc (10,6 cu. in.)			
XTX950	73 mm (2,87 in.)	48 mm (1,89 in.)	200 cc (12,2 cu. in.)			
XTX1100		53,5 mm (2,11 in.)	224 cc (13,7 cu. in.)			

*Suurimman sallitun toimintakulman ylittäminen voi johtaa moottorin vaurioitumiseen riittämättömän voitelun vuoksi.

Lisää teknisiä tietoja on annettu huolto-oppaassa sivustolla KohlerEngines.com.

Kaikki Kohlerin ilmoittamat hevosvoima-arvot (hv) perustuvat testeissä hyväksytyihin ja SAE J1940 / J1995 -standardien mukaisiin tuloksiin. Tarkat tiedot testituloksista löytyvät verkkosivustolta KohlerEngines.com.

Päästöjenrajoitusjärjestelmä

Malleissa XTX650, XTX675, XTX775, XTX950, ja XTX1100 on EM-päästöjänsäätelyjärjestelmä, joka täyttää USA:n EPA-määräykset, Kalifornian osavaltion asettamat määräykset sekä Euroopassa noudatettavat määräykset.

HUOMAUTUS: Moottorin ja sen päästöjenrajoitusjärjestelmän peukalointi mitätöi EPA-vaatimusten mukaisuustodistuksen, ARB Executive Order -hyväksynnän ja EU:n tyyppihyväksynnän.

KOHLER XTX Series™

XTX650, XTX675, XTX775,
XTX950, XTX1100

Vlasnički Priručnik

HR

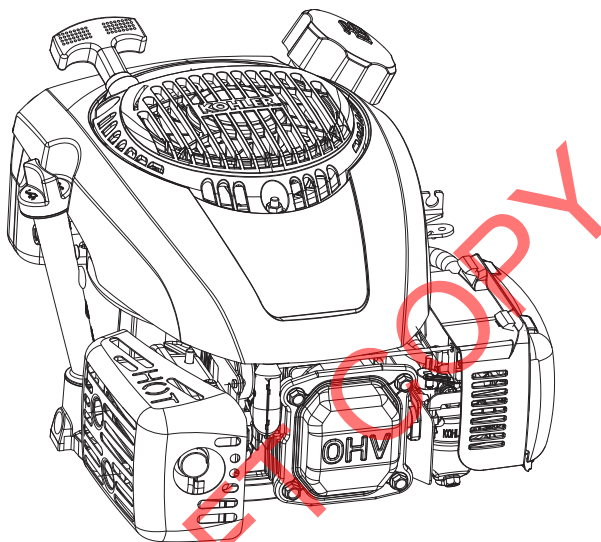

VAŽNO:

Pažljivo pročitajte sve sigurnosne mjere opreza i upute prije upotrebe opreme. Pogledajte upute za korištenje stroja koji ovaj motor pogoni.

Pobrinite se da prije održavanja ili servisa zaustavite rad motora i postavite ga u vodoravni položaj.

Pokrivenost jamstvom kako je navedeno na jamstvenom listu i na KohlerEngines.com. Molimo pažljivo pročitajte jer sadrži vaša specifična prava i obveze.

Za održavanje sukladnosti s primjenjivim propisima o emisijama, protutlak ispušnog sustava ne smije prelaziti ograničenja koja možete pronaći na KohlerEngines.com. Pretražite prema broju modela, zatim odaberite karticu Specifikacije.

Tvrtka Kohler Engines objavila je vrijednosti CO₂ na web stranici KohlerEngines.com.

Zabilježite podatke o motoru da ih možete navesti prilikom naručivanja dijelova ili pri ostvarivanju prava na popravak u okviru jamstva.

Model motora _____

Tehnički podaci _____

Serijski broj _____

Datum kupnje _____

Mjere sigurnosti

⚠ UPOZORENJE: Opasnost koja može dovesti do pogibije, ozbiljne ozljede ili jakog oštećenja imovine.

⚠ OPREZ: Opasnost koja može dovesti do manje ozljede ili oštećenja imovine.

NAPOMENA: koristi se za obavješćavanje ljudi o važnim informacijama koje se odnose na montažu, rad ili održavanje.

	<p>⚠ UPOZORENJE</p> <p>Eksplozivno gorivo može izazvati požar i teške opekline.</p> <p>Nemojte dolijevati gorivo u spremnik dok je motor u radu.</p>
<p>Benzin je krajnje zapaljiv i zapaljenje njegovih para može dovesti do eksplozije. Benzin čuvajte samo u atestiranim spremnicima, u dobro prozračenim prostorijama, praznim zgradama i dalje od izvora iskra ili plamena. Proliveno gorivo može se zapaliti ako dođe u kontakt s vrućim dijelovima ili iskrama za paljenje. Nikad ne koristite benzin kao sredstvo za čišćenje.</p>	

	<p>⚠ UPOZORENJE</p> <p>Ugljični monoksid može izazvati jaku mučninu, nesvijest ili smrt.</p> <p>Izbjegavajte udisanje ispušnih plinova. Nikada nemojte pokretati motor prostorijama ili u zatvorenim prostorima.</p>
<p>Ispušni plinovi motora sadrže otrovni ugljični monoksid. Ugljični monoksid je plin bez mirisa i boje te može dovesti do smrti ako se udiše.</p>	

	<p>⚠ UPOZORENJE</p> <p>Nehotično pokretanje motora može dovesti do teške ozljede ili pogibije.</p> <p>Odvojite i uzemljite kabel(e) svjeće prije servisiranja.</p>
<p>Prije izvođenja radova na motoru ili uređaju, na sljedeći način onemogućite pokretanje motora: 1) Odvojite kablove koji vode na svjeće. 2) Odvojite negativni (-) vod od akumulatora.</p>	

	<p>⚠ UPOZORENJE</p> <p>Rotacioni dijelovi mogu izazvati teške ozljede.</p> <p>Držite se dalje od motora koji je u radu.</p>
<p>Ruke, stopala, kosu i odjeću držite dalje od pogonskih dijelova kako ne bi došlo do ozljede. Motor nikad ne pokrećite ako su njegovi poklopci, štitnici i zaštite skinuti.</p>	

	<p>⚠ OPREZ</p> <p>Električni udar može izazvati ozljedu.</p> <p>Ne dirajte kablove dok je motor u radu.</p>
--	--

	<p>⚠ UPOZORENJE</p> <p>Vrući dijelovi mogu izazvati teške opekline.</p> <p>Ne dirajte motor dok je u radu ili neposredno nakon zaustavljanja rada.</p>
<p>Motor nikad ne pokrećite ako su njegovi toplinski štitovi i zaštite skinuti.</p>	

⚠ UPOZORENJE: Ovaj proizvod može vas izložiti kemijskim sredstvima, uključujući ugljični monoksid i benzen, za koje je u državi Kaliforniji poznato da uzrokuju rak, porođajne defekte ili druge reproduktivne štete. Za više informacija idite na www.P65Warnings.ca.gov.

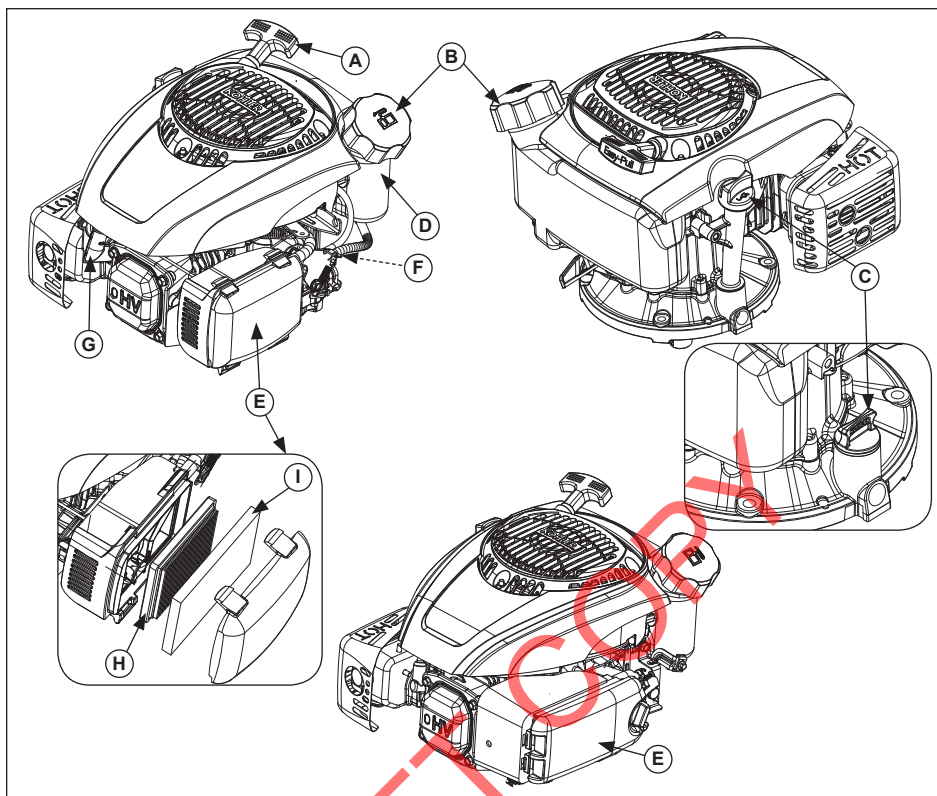



A	Ručka pokretača	B	Čep otvora za gorivo	C	Čep za ulijevanje/mjerna šipka	D	Spremnik za gorivo
E	Filtar zraka	F	Ventil za dovod goriva	G	Svjećica	H	Element
I	Predfiltar						



Visit KohlerEngines.com for service parts information and purchasing options.

Kontrolni popis prije pokretanja

1. Provjerite razinu ulja. Dolijte ulje prema potrebi. Nemojte prepunjivati.
2. Provjerite razinu goriva. Dolijte ulje ako je niska razina. Provjerite da na dijelovima i vodovima sustava za gorivo nema curenja.
3. Pregledajte i očistite površine za hlađenje, područja za usis zraka i vanjske površine motora (osobito nakon skladištenja).
4. Provjerite da li su dijelovi zračnog filtra i svi štitnici, poklopci uređaja i zaštite na svom mjestu i čvrsto stegnuti.
5. Provjerite hvatač iskre (ako je ugrađen).

Pokretanje motora

	UPOZORENJE
	Ugljični monoksid može izazvati jaku mučninu, nesvijest ili smrt. Izbjegavajte udisanje ispušnih plinova. Nikada nemojte pokretati motor prostorijama ili u zatvorenim prostorima.
Ispušni plinovi motora sadrže otrovni ugljični monoksid. Ugljični monoksid je plin bez mirisa i boje te može dovesti do smrti ako se udiše.	

	UPOZORENJE
	Rotacioni dijelovi mogu izazvati teške ozljede. Držite se dalje od motora koji je u radu.
Ruke, stopala, kosu i odjeću držite dalje od pogonskih dijelova kako ne bi došlo do ozljede. Motor nikad ne pokrećite ako su njegovi poklopci, štitnici i zaštitne skinuti.	

NAPOMENA: Položaj čoka može se razlikovati u ovisnosti o temperaturi i drugim faktorima. Kad se motor pokrene i zagrije, čok okrenite u položaj OFF.

NAPOMENA: Povremeno izvucite užu pokretača i provjerite u kakvom je stanju. Ako je užu ispućalo, odmah ga zamijenite kod ovlaštenoga predstavnika tvrtke Kohler.

1. Okrenite ventil za dovod goriva u položaj ON (ako je ugrađen).
2. Okrenite sklopku za uključivanje/isključivanje motora u položaj ON (ako je ugrađena).
3. Motor pokrećite na sljedeći način:
 - a. Modeli s ručnim čokom:
Hladni motor: Regulator gasa stavite u položaj FAST. Regulator čoka povucite u položaj CHOKE/ON.
Zagrijani motor: regulator gasa stavite u položaj RUN/FAST.
ili
 - b. Smart-Choke_™ modeli: ova funkcija automatski prilagođava čok pri pokretanju.
4. Pokretanje s uvlačenjem: Polako vucite ručicu pokretača sve dok ne prođe stupanj kompresije – STANITE! Vratite ručicu pokretača; snažnog ga izvucite ravno prema van kako biste izbjegli prekomjerno trošenje užeta trenjem o vodilicu užeta.
Električno pokretanje: Ključ sa sklopkom (pogledajte upute za korištenje stroja koji ovaj motor pogoni). Ako je ugrađen Smart-Choke_™, zastavite se ovdje, u protivnom prijedite na korak 5.

5. Postupno vraćajte regulator čoka u položaj OFF (isključeno) kad se motor pokrene i zagrije. Motor / oprema mogu se koristiti za vrijeme zagrijavanja, ali možda će biti potrebno čok ostaviti djelomično uključenim dok se motor ne zagrije.

Savjeti pri pokretanju motora za hladnog vremena

1. Koristite propisano ulje za očekivanu temperaturu.
2. Odvojite sva moguća vanjska opterećenja.
3. Koristite svježije gorivo za zimske uvjete rada. Sastav goriva za zimske uvjete poboljšava pokretanje.

Zaustavljanje motora

1. Po mogućnosti odvojite opterećenje deaktiviranjem svih PTO pogonjenih priključaka.
2. Ako je ugrađen, regulator gasa prebacite u spori položaj ili u prazni hod; zaustavite rad motora.
3. Zatvorite ventil za dovod goriva, ako je ugrađen.

Kut nagiba u radu

Pogledajte upute za korištenje stroja koji ovaj motor pogoni. Nemojte u radu ovog motora prekoračiti maksimalni radni kut; pogledajte tablicu s tehničkim podacima. Nedovoljno podmazivanje može dovesti do oštećenja motora.

Radni broj okretaja motora

NAPOMENA: Nemojte neovlašteno dirati u regulator brzine radi povećanja brzine vrtnje motora. Prekomjerna brzina vrtnje je opasna i dovest će do gubitka prava na jamstvo.

Rad na visokoj nadmorskoj visini

Ako motor radi na nadmorskoj visini od 1219 m ili višoj, potreban je komplet rasplinjača za rad na visokim nadmorskim visinama. Ako trebate podatke o kompletu rasplinjača za rad na velikoj nadmorskoj visini ili ako želite naći ovlaštenog predstavnika tvrtke Kohler, posjetite web-mjesto KohlerEngines.com ili nazovite 1-800-544-2444 (SAD i Kanada).

Ovaj motor u svojoj izvornoj konfiguraciji može raditi na nadmorskim visinama nižim od 1219 m.

Rad motora s pogrešnom konfiguracijom motora na danoj nadmorskoj visini može povećati emisiju ispušnih plinova, smanjiti učinkovitost goriva i radnih svojstava i rezultirati oštećenjem motora.

Upute o održavanju

	UPOZORENJE	Prije izvođenja radova na motoru ili uređaju, na sljedeći način onemogućite pokretanje motora: 1) Odvojite kablove koji vode na svječiće. 2) Odvojite negativni (-) vod od akumulatora.
	Nehotično pokretanje motora može dovesti do teške ozljede ili pogibije. Odvojite i uzemljite kabel(e) svječiće prije servisiranja.	

Normalno održavanje, zamjena ili popravak elemenata sustava za kontrolu emisije može se obaviti u bilo kojoj radionici i kod bilo kojeg serviser; međutim jamstveni popravci moraju se izvršiti u Kohlerovom ovlaštenom centru koji možete naći na KohlerEngines.com ili na telefonu 1-800-544-2444 (SAD i Kanada).

Održavanje motora	Održavanje motora
Engines without Precleaner	Engines with Precleaner
Prije svake uporabe	Prije svake uporabe
<ul style="list-style-type: none"> • Provjerite razinu ulja. Dolijte ulje prema potrebi. Nemojte prepunjavati. • Pregledajte da na zračnom filtru nema olabavljenih i oštećenih dijelova. 	<ul style="list-style-type: none"> • Provjerite razinu ulja. Dolijte ulje prema potrebi. Nemojte prepunjavati. • Pregledajte da na zračnom filtru nema olabavljenih i oštećenih dijelova. • Provjerite da u predfiltru nema prljavštine i potrzanog materijala.
Svaki 25 sati ili jednom godišnje ¹	Svaki 25 sati ili jednom godišnje ¹
<ul style="list-style-type: none"> • Zamijenite uložak filtra za zrak. 	<ul style="list-style-type: none"> • Očistite ili zamijenite predfilter.
Every 50 Hours or Annually ¹	Every 50 Hours or Annually ¹
<ul style="list-style-type: none"> • Zamijenite filter goriva (ako je ugrađen). 	<ul style="list-style-type: none"> • Zamijenite uložak filtra za zrak. • Zamijenite filter goriva (ako je ugrađen).
Every 100 Hours or Annually ¹	Every 100 Hours or Annually ¹
<ul style="list-style-type: none"> • Očistite hvatač iskre (ako je ugrađen). 	<ul style="list-style-type: none"> • Očistite hvatač iskre (ako je ugrađen).
Every 125 Hours or Annually ¹	Every 125 Hours or Annually ¹
<ul style="list-style-type: none"> • Zamijenite svječiću i podesite zazor. 	<ul style="list-style-type: none"> • Zamijenite svječiću i podesite zazor.
¹ Ove postupke održavanja provodite i češće ako motor radi u teškim, prašnjavim i prljavim uvjetima.	

Preporuke u vezi s uljem

Preporučujemo za najbolji rad koristiti Kohlerova ulja. Prihvatljiva su i druga visoko-kvalitetna deterdžentska ulja (i sintetička) API (Američki institut za naftu) servisne klase SJ ili bolje. Izaberite viskozitet na temelju temperature zraka u vrijeme rada iz dolje prikazane tablice.

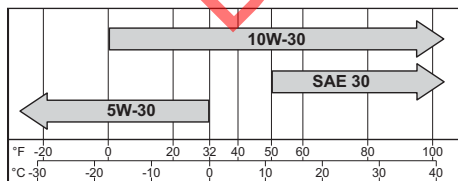

Provjerite razinu ulja

NAPOMENA: Kako biste spriječili prekomjerno trošenje motora ili oštećenje, motor nikad nemojte koristiti ako je razina ulja ispod ili iznad indikatora radnog opsega na mjernoj šipci.

Pobrinite se da ulje bude hladno. Iz područja za čepa za ulijevanje ulja / mjerne šipke očistite sve nečistoće.

- Izvadite mjernu šipku i obrišite ulje s nje.
 - čep okrenite za 1/4 okretaja; mjernu šipku vratite u cijev; utisnite do kraja i zaokrenite za 1/4 okretaja.
 - ili
 - čep s navojem: vratite mjernu šipku u cijev; odložite čep na cijev, nemojte zavrtati čep na cijev.
- Izvadite mjerac i provjerite razinu ulja. Razina mora biti pri vrhu indikatora na mjernoj šipci.
- Ako je razina ulja na indikatoru niska, dolijte ulje do gornje oznake indikatora.
- Vratite mjernu šipku i učvrstite je.

Zamjena ulja

U ovom motoru ulje se ne mora mijenjati svake godine, samo provjerite razinu ulja prije svake upotrebe i po potrebi ga dolijte. Ipak, ako odlučite promijeniti ulje, slijedite postupak u nastavku.

Ulje mijenjajte dok je motor topao.

Cijev mjerne šipke:

1. Očistite područje oko čepa za ulijevanje/mjerne šipke.
2. Skinite čep za ulijevanje/mjerne šipke. Nagnite motor na bočnu stranu, sa zračnim filtrom okrenutim prema gore. Ispustite ulje u odgovarajuću posudu.
3. Kad kućičte radilice ispraznite do kraja, uspravite motor.
4. Kućičte radilice napunite novim uljem. Razina mora biti pri vrhu indikatora na mjernoj šipci.
5. Vratite čep na otvor za ulijevanje ulja / mjernu šipku i čvrsto ga stegnite.
6. Iskorišteno ulje zbrinite sukladno lokalnim odredbama.

Čep kućičta radilice:

1. Onemogućite pokretanje motora odvajanjem lule svjećice sa svjećice.
2. Očistite područje oko čepa za ulijevanje/mjerne šipke. Skinite čep za ulijevanje/mjerne šipke.
3. Skinite čep kućičta radilice s donje strane motora; ispuštite ulje u odgovarajuću posudu.
4. Nanesite sredstvo za brtvljenje navoja oko navoja na čepu za ispuštanje ulja; vratite čep za ispuštanje. Stegnite momentom od 120 in. lb. (13,6 Nm).
5. Kućičte radilice napunite novim uljem. Razina mora biti pri vrhu indikatora na mjernoj šipci.
6. Vratite čep na otvor za ulijevanje ulja / mjernu šipku i čvrsto ga stegnite.
7. Iskorišteno ulje zbrinite sukladno lokalnim odredbama.

Preporuke u svezi s korištenjem goriva

	<p>UPOZORENJE</p> <p>Eksplozivno gorivo može izazvati požar i teške opekline.</p> <p>Nemojte dolijevati gorivo u spremnik dok je motor u radu.</p>
<p>Benzin je krajnje zapaljiv i zapaljenje njegovih para može dovesti do eksplozije. Benzin čuvajte samo u atestiranim spremnicima, u dobro prozračanim prostorijama, praznim zgradama i dalje od izvora iskrenja ili plamena. Proliveno gorivo može se zapaliti ako dođe u kontakt s vrućim dijelovima ili iskrama za paljenje. Nikad ne koristite benzin kao sredstvo za čišćenje.</p>	

NAPOMENA: E15, E20 i E85 NISU dozvoljeni i NE SMIJU se koristiti; učinci zbog staroga, ustajaloga ili zagađenog goriva neće biti obuhvaćeni jamstvom.

Gorivo mora zadovoljavati ove zahtjeve:

- Čist, svjež bezolovni benzin.
- Oktanski broj 87 (R+M)/2 ili veći.
- Research Octane Number (RON) 90 oktana minimalno.
- Benzin s najviše 10% etilnog alkohola i 90% bezolovnog benzina je prihvatljiv.
- Methyl Tertiary Butyl Ether (MTBE - Metilni tercijarni butilni eter) pomiješan s bezolovnim gorivom (najviše 15% volumenskog udjela MTBE) je dozvoljen.
- Nemojte dodavati ulje u benzin.
- Nemojte prelići spremnik goriva.
- Ne koristite benzin stariji od 30 dana.

Dolijevanje goriva

	<p>UPOZORENJE</p> <p>Eksplozivno gorivo može izazvati požar i teške opekline.</p> <p>Nemojte dolijevati gorivo u spremnik dok je motor u radu.</p>
<p>Benzin je krajnje zapaljiv i zapaljenje njegovih para može dovesti do eksplozije. Benzin čuvajte samo u atestiranim spremnicima, u dobro prozračanim prostorijama, praznim zgradama i dalje od izvora iskrenja ili plamena. Proliveno gorivo može se zapaliti ako dođe u kontakt s vrućim dijelovima ili iskrama za paljenje. Nikad ne koristite benzin kao sredstvo za čišćenje.</p>	

Pobrinite se da ulje bude hladno.

1. Očistite područje oko čepa za gorivo.
2. Skinite čep za gorivo. Napunite gorivo do baze vrata uljevnika. Nemojte prelići spremnik goriva. Ostavite nešto mjesta za širenje goriva u spremniku.
3. Vratite čep na otvor za ulijevanje goriva i čvrsto ga stegnite.

Vod za gorivo

Moraju se montirati vodovi za gorivo s niskom permeacijom na motorima s rasplinjačem tvrtke Kohler Co. kako bi se održala EPA i CARB regulativna sukladnost.

SVJEČICE



OPREZ

Električni udar može izazvati ozljedu.
Ne dirajte kablove dok je motor u radu.

Očistite ležište za svječicu. Skinite čep i zamijenite ga.

1. Provjerite njezin zazor pomoću mjernih listića. Prilagodite zazor, pogledajte tablicu radi prilagodbe.
2. Montirajte čep na glavu cilindra.
3. Čep stegnite momentom od 20 ft. lb. (27 Nm).

FILTAR ZRAKA

NAPOMENA: Korištenje motora s olabavljenim ili oštećenim dijelovima zračnog filtra može dovesti do preuranjenog trošenja i kvara. Zamijenite sve savijene ili oštećene dijelove.

NAPOMENA: Papirni element ne smije se ispuhivati komprimiranim zrakom.

Otpustite ručicu ili otkvačite zasune i uklonite poklopac filtra za zrak.

Predfiltrar (ako je ugrađen):

1. Uklonite predfiltrar.
2. Zamijenite ili operite predfiltrar deterdžentom u toploj vodi. Isperite ga i ostavite da se osuši na zraku.
3. Vratite predfiltrar u poklopac, centrirajući rupu u predfiltru s ručicom gornjeg poklopa.

Uložak filtra zraka:

1. Izvadite papirnati element iz baze i zamijenite ga.
2. Ugradite element s naboranom stranom s vanjske strane i postavite gumenu brtvu na rubove baze.

Spužva uloška filtra zraka:

1. Izvadite pjenasti element iz baze i zamijenite ga.
2. Ugradite element s pjenastom stranom s vanjske strane i postavite gumenu brtvu na rubove baze.

Vratite poklopac zračnog filtra i pričvrstite ručicom ili zasunima.

CIJEV ODUŠNIKA

Provjerite jesu li oba kraja cijevi oduška propisno spojena.

HLAĐENJE ZRAKOM



UPOZORENJE

Vrući dijelovi mogu izazvati teške opekline.

Ne dirajte motor dok je u radu ili neposredno nakon zaustavljanja rada.

Motor nikad ne pokrećite ako su njegovi toplinski štيتovi i zaštitе skinuti.

Propisno hlađenje je od životne važnosti. Ako želite spriječiti pregrijavanje, očistite sita, rashladna rebra i druge vanjske površine motora. Izbjegavajte prskanje vodom po kablovskom snopu ili po električnim dijelovima. Pogledajte Plan održavanja.

POPRAVKI / SERVISNI DIJELOVI

Preporučujemo da za sva održavanja, servis i zamjenske dijelove angažirate ovlaštenog predstavnika tvrtke Kohler. Ako želite potražiti ovlaštenog predstavnika tvrtke Kohler, posjetite KohlerEngines.com ili zovite 1-800-544-2444 (SAD i Kanada).

SKLADIŠTENJE

Ako će motor biti izvan pogona 2 mjeseca ili duže, slijedite donji postupak.

1. Dodajte Kohler PRO Series sredstvo za pripremu goriva ili nadomjesno sredstvo u spremnik s gorivom. Pustite motor da radi 2-3 minute kako bi se stabiliziralo gorivo u sustavu s gorivom (kvarovi koji nastanu zbog nepripremljenog goriva neće biti obuhvaćeni jamstvom).
2. Promijenite ulje u motoru dok motor još zagrijan. Izvadite svječice i u cilindre ulijte oko 30 ml (1 oz) motornog ulja. Vratite svječicu te lagano povucite pokretač motora da bi se ulje raširilo.
3. Odvojite negativni (-) vod od akumulatora.
4. Motor spremite na čistom i suhom mjestu.

Rješavanje problema

Nemojte pokušavati servisirati ili vršiti zamjenu glavnih dijelova motora ili bilo kojeg dijela za koji su potrebna posebna podešavanja. Taj posao mora obaviti u ovlašteni Kohlerov predstavnik.

Problem	Mogući uzrok							
	Nema goriva	Nepropisno gorivo	Nečistoća u vodu za gorivo	Zaslon za otpad je prljav	Nepropisna razina ulja	Motor je preopterećen	Uložak filtra zraka je prljav	Neispravna svjećica
Neće se pokrenuti	•	•	•		•	•	•	•
Teško pokretanje		•	•		•	•	•	•
Iznenadno zaustavljanje	•		•	•	•	•	•	•
Manjak snage		•	•	•	•	•	•	•
Neravnomjeran rad		•	•	•		•	•	•
Kucanje i zvonjava		•		•		•		•
Nema iskre na svjećici		•	•	•			•	•
Povratna vatra		•	•			•	•	•
Pregrijavanje		•	•	•	•	•	•	
Visoka potrošnja goriva						•	•	•

Tehnički podaci motora

Model	Otvor cilindra	Hod klipa	Radni volumen	Kapacitet spremnika ulja (dopuna)	Zazor svjećice	Maksimalni kut rada (@ maksimalna razina ulja)*
XTX650, XTX675	2,56 inča (65 mm)	1,80 inča (45 mm)	9,1 kubnih inča (149 ccm)	20 oz. (0,60 L)	0,030 inča (0,76 mm)	20°
XTX775	2,75 inča (70 mm)		10,6 kubnih inča (173 ccm)			
XTX950	2,87 inča (73 mm)	1,89 inča (48 mm)	12,2 kubnih inča (200 ccm)			
XTX1100		2,11 inča (53,5 mm)	13,7 kubnih inča (224 ccm)			

*Prekoračenje maksimalnog kuta rada može dovesti do oštećenja motora zbog nedovoljnog podmazivanja.

Više pojedinosti o tome možete naći u servisnom priručniku na KohlerEngines.com.

Bilo koji i svi podaci o snazi (ks) koje daje Kohler certificirani su podaci o snazi u skladnosti sa standardima o snazi SAE J1940 i J1995. Pojedinosti o certificiranim podacima o snazi potražite na KohlerEngines.com.

Sustav za kontrolu emisija

Sustav za kontrolu emisije ispušnih plinova za modele XTX650, XTX675, XTX775, XTX950, XTX1100 je EM za SAD EPA, Kaliforniju i Europu.

NAPOMENA: Neovlaštenim izmjenama motora i njegovog sustava za kontrolu emisija poništavaju se EPA certifikat o sukladnosti, ARB izvršni nalog i EU odobrenje tipa.

KOHLER XTX Series™

XTX650, XTX675, XTX775,
XTX950, XTX1100

Kezelési kézikönyv

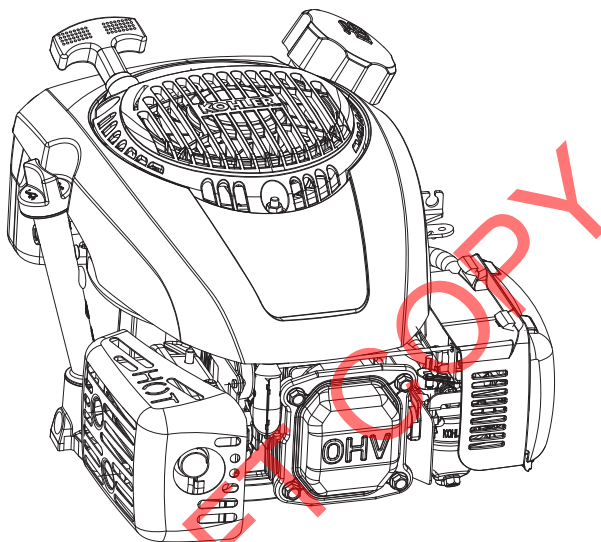

HU

FONTOS:

A berendezés használata előtt figyelmesen olvassa el a biztonsági figyelmeztetéseket és előírásokat. Olvassa el a motor által meghajtott berendezések használati utasítását is.

Karbantartási vagy javítási munkálatok megkezdése előtt állítsa le és helyezze vízszintes helyzetbe a motort.

A garanciavállalás feltételei és hatálya a jótállási lapon, valamint a KohlerEngines.com weboldalon olvasható. Kérjük, alaposan tanulmányozza át, mivel ez tartalmazza az Önre vonatkozó jogokat és kötelezettségeket.

A kibocsátásra vonatkozó érvényes előírásoknak való megfelelés fenntartása érdekében a kipufogórendszer ellennyomása nem haladhatja meg a KohlerEngines.com weboldalon feltüntetett határértékeket. Keresse meg a típusszámot, majd válassza a Specs (Specifikációk) fület.

A Kohler Engines a CO₂ értékeket közzétette a KohlerEngines.com weboldalon.

A motor adatait őrizze meg, mert azokra alkatrészek rendelése vagy a garancia érvényesítése során szükség lehet.

Motor típusa _____
Műszaki adatok _____
Gyártási szám _____
Vásárlás dátuma _____

Biztonsági óvintézkedések

▲ VIGYÁZAT: Halál, súlyos sérülés vagy jelentős anyagi kár veszélye.

▲ FIGYELEM: Kisebbségi személyi sérülés vagy anyagi kár veszélye.

MEGJEGYZÉS: „Megjegyzés” felirat jelzi a fontos üzembe helyezési, üzemeltetési és karbantartási információkat.

	▲ VIGYÁZAT
	<p>A robbanásveszélyes üzemanyag tüzet és égési sérüléseket okozhat.</p> <p>Ne töltsön üzemanyagot a tartályba, amíg a motor jár vagy még meleg.</p>
<p>A benzin rendkívül gyúlékony, a benzingőz szikra hatására belobbanhat. A benzint csak engedélyezett tartályokban, jól szellőző, nem lakott épületekben, szikraképződéstől és lángoktól távol szabad tárolni. A kiömlő vagy kicszeppenő üzemanyag meggyulladhat, ha forró alkatrészekre kerül, vagy a gyújtórendszer szikrája is belobbanhatja. Soha ne használja a benzint tisztítószerként.</p>	

	▲ VIGYÁZAT
	<p>A szénmonoxid súlyos hányingert, eszméletvesztést vagy akár halált is okozhat.</p> <p>Kerülje a kipufogógáz belélegzését. Soha nem járassa a motort beltérben, vagy zárt helyeken.</p>
<p>A motor kipufogógáza mérgező szén-monoxidot tartalmaz. A szén-monoxid szagtalan, színtelen, és belélegezve akár halált is okozhat.</p>	

	▲ VIGYÁZAT
	<p>A motor véletlen beindulása súlyos sérülést vagy halált okozhat.</p> <p>A szervizelés előtt válassza le a gyújtógyertya kábeleit, és földelje azokat.</p>
<p>Mielőtt dolgozni kezd a motoron vagy a berendezésen, helyezze üzemén kívül a motort a következők szerint: 1) Válassza le a gyújtógyertya kábeleit. 2) Válassza le a negatív (-) akkumulátorkábelt az akkumulátorról.</p>	

	▲ VIGYÁZAT
	<p>A forgó alkatrészek súlyos sérüléseket okozhatnak.</p> <p>Tartson biztonságos távolságot a működő motortól.</p>
<p>A sérülések elkerülése érdekében ügyeljen arra, hogy a végtagjai, a haja és a ruházata ne kerüljön a mozgó alkatrészek közelébe. Soha ne működtesse a motort úgy, hogy el van távolítva róla bármely borítás, fedél vagy védőpajzs.</p>	

	▲ FIGYELEM
	<p>Az áramütés sérülést okozhat.</p> <p>Ne érjen hozzá a vezetékekhez, kábelelekhez, miközben jár a motor.</p>

	▲ VIGYÁZAT
	<p>A felforrósodott alkatrészek súlyos égési sérüléseket okozhatnak.</p> <p>Ne érintse meg a motort működés közben, illetve közvetlenül a leállítás után.</p>
<p>Soha ne működtesse a motort úgy, hogy a hővédő pajzsok le vannak szerelve.</p>	

▲ VIGYÁZAT:
<p>A termék olyan kémiai anyagokat bocsát ki - például szén-monoxidot és benzolt -, amelyeket Kalifornia államban rákos megbetegedéseket és születési rendellenességeket, illetve egyéb reprodukciós ártalmakat okozó anyagként tartanak számon. További információért látogasson el a www.P65Warnings.ca.gov.</p>

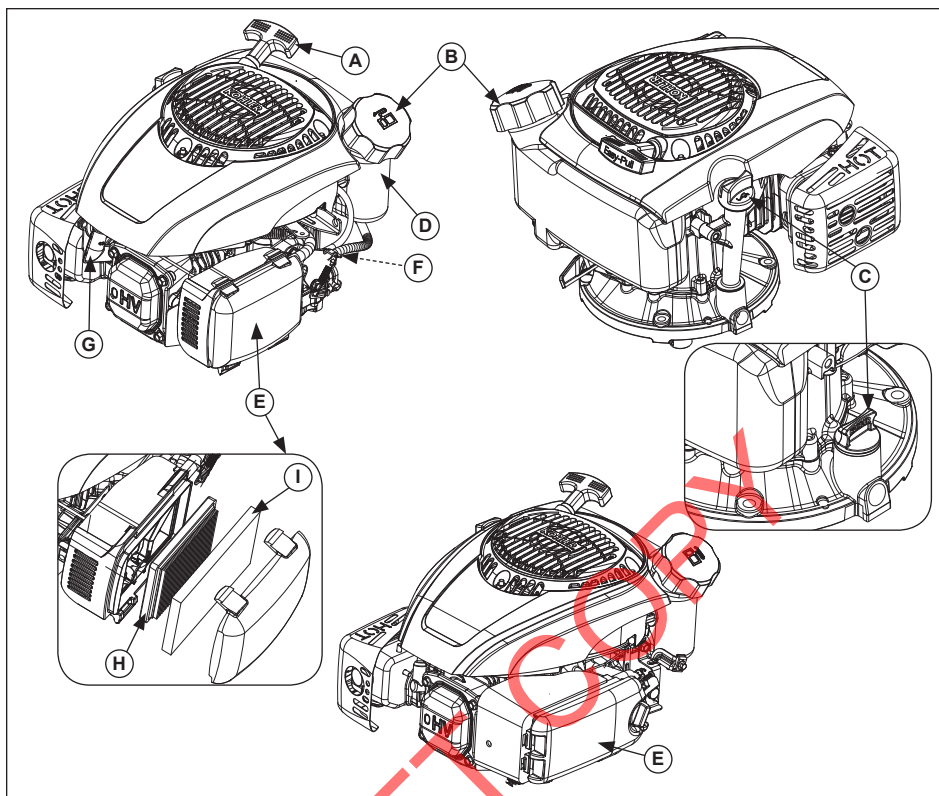

HU



A	Indítógantyú	B	Üzemanyagtartály betöltőnyílásának sapkája	C	Olajbetöltő nyílás sapkája / olajpálca.	D	Üzemanyagtartály
E	Légszűrő	F	Üzemanyag-elzáró szelep	G	Gyújtógyertya	H	Betét
I	Előszűrő						



Visit KohlerEngines.com for service parts information and purchasing options.

Beindítás előtti ellenőrzőlista

1. Ellenőrizze az olajszintet. Ha alacsony az olajszint, töltsön be olajat. Ne töltsen túl.
2. Ellenőrizze az üzemanyagszintet. Ha alacsony az üzemanyagszint, töltsön be üzemanyagot. Ellenőrizze az üzemanyagrendszer alkatrészeit és vezetéseiket, hogy azok nem szivárognak-e.
3. Ellenőrizze és tisztítsa meg a hűtési területeket, a légbeszívási területeket, valamint a motor külső felületeit (különösen hosszabb tárolást követően).
4. Ellenőrizze, hogy a légszűrő alkatrészei, valamint az összes burkolat, fedél és védőpajzs a helyén van-e, és biztonságosan rögzítve van-e.
5. Ellenőrizze a gyújtógyertya szikraközét (ha a felszereltség része).

Beindítás

	VIGYÁZAT
	A szénmonoxid súlyos hányingert, eszméletvesztést vagy akár halált is okozhat. Kerülje a kipufogógáz belélegzését. Soha nem járassa a motort beltérben, vagy zárt helyeken.
A motor kipufogógáza mérgező szén-monoxidot tartalmaz. A szén-monoxid szagtalan, színtelen, és belélegezve akár halált is okozhat.	

	VIGYÁZAT
	A forgó alkatrészek súlyos sérüléseket okozhatnak. Tartson biztonságos távolságot a működő motortól.
A sérülések elkerülése érdekében ügyeljen arra, hogy a végtagjai, a haja és a ruházata ne kerüljön a mozgó alkatrészek közelébe. Soha ne működtesse a motort úgy, hogy el van távolítva róla bármely borítás, fedél vagy védőpajzs.	

MEGJEGYZÉS: A motor beindításához a hidegindító szükséges állása a hőmérséklettől és egyéb tényezőktől is függ. Miután a motor beindult és bemelegedett, a hidegindítót állítsa OFF (Kikapcsolt) állásba.

MEGJEGYZÉS: Időnként húzza ki teljesen az időzsinórt, és ellenőrizze az állapotát. Ha a zsinór megkopott, haladéktalanul cseréltesse ki egy hivatalos Kohler márkaszervizben.

- Kapcsolja az üzemanyag-elzáró szelepet ON (Nyitott) helyzetbe (amennyiben van ilyen szelep a motoron).
- Kapcsolja a motor be/ki kapcsolóját ON (Nyitott) helyzetbe (amennyiben van ilyen a motoron).
- Indítsa be a motort az alábbiak szerint:
 - Kézi hidegindító modellek:
Hideg motor: Állítsa a gázzabályozót FAST (Gyors) helyzetbe. Húzza ki a hidegindítót CHOKE/ON (Bekapcsolt) helyzetbe.
Meleg motor: Állítsa a gázzabályozót RUN/FAST (Működés/Gyors) helyzetbe.
vagy
 - Smart-Choke™ típusú hidegindítóval felszerelt modellek: Ez a funkció automatikusan állítja be a hidegindítót az indításhoz.
- Visszahúzódo zsinórral történő indítás: Lassan húzza meg az indítófogantyút éppen a kompresszió utáni helyzetig – STOP! Az indítófogantyút állítsa vissza eredeti helyzetébe: A fogantyút egyenesen kell kihúzni, hogy a zsinórvezető ne koptassa túlságosan az indítózsinórt.

Elektromos indítás: Kulcsos kapcsoló (olvassa el a motor által meghajtott berendezés használati utasítását is). Ha a Smart-Choke™ a felszerelés része, akkor itt álljon meg, ellenkező esetben folytassa az 5. lépéssel.

- Miután a motor beindult és bemelegedett, a hidegindítót állítsa OFF (Kikapcsolt) állásba. A motor/berendezés a bemelegedési időszakban is használható, de a motor teljes bemelegedéséig esetleg szükség lehet a hidegindító részleges használatára.

Hideg időjárásban alkalmazható beindítási tippek

- A várható környezeti hőmérsékletnek megfelelő olajat használjon.
- Szüntesse meg a motort minden külső terhelésért.
- Használjon téli használatnak megfelelő üzemanyagot. A téli üzemanyag olyan összetevőkkel rendelkezik, ami megkönnyíti a motor beindítását.

Leállítás

- Amennyiben lehetséges, szüntesse meg a motor terhelését a PTO által meghajtott eszközök leválasztásával.
- A gázzabályozót (ha van ilyen) állítsa slow (lassú) vagy idle (alápirát) helyzetbe, majd állítsa le a motort.
- Ha van a motoron, zárja el az üzemanyag-adagoló szelepet.

A működtetés szöge

Olvassa el a motor által meghajtott berendezés használati utasítását is. Ne működtesse a motort a megengedett dőlési szögnél jobban megdőntött állapotban. Lásd a műszaki táblázatot. Ez a nem megfelelő kenés következtében a motor károsodását okozhatja.

Fordulatszám

MEGJEGYZÉS: Ne próbálja a szabályozó beállításának módosításával növelni a motor fordulatszámát. A túlzott fordulatszám veszélyes, és érvényteleníti a garanciát.

Használat nagy tengerszint feletti magasságban

Ha ezt a motort 4000 láb (1219 méter) tengerszint feletti magasságon vagy annál magasabban használják, akkor nagy magasságra tervezett porlasztókészletet kell használni. A nagy magasságra tervezett porlasztókészlettel kapcsolatos információkért vagy a legközelebbi hivatalos Kohler kereskedés megkereséséhez látogasson el a KohlerEngines.com webhelyre, illetve az Egyesült Államokban és Kanadában hívja az 1-800-544-2444 telefonszámot.

Ezt a motort az eredeti konfigurációjában 4000 láb (1219 méter) tengerszint feletti magasság alatt kell használni.

Ha a motort nem megfelelő konfigurációval használja egy adott tengerszint feletti magasságon, az növeli annak károsanyag-kibocsátását, csökkenti a motor hatékonyságát és teljesítményét, valamint a motor károsodását is okozhatja.

Karbantartási utasítások

	VIGYÁZAT	<p>Mielőtt dolgozni kezd a motoron vagy a berendezésen, helyezze üzemén kívül a motort a következők szerint:</p> <p>1) Válassza le a gyújtógyertya kábeleit. 2) Válassza le a negatív (-) akkumulátorkábelét az akkumulátorról.</p>
	<p>A motor véletlen beindulása súlyos sérülést vagy halált okozhat.</p> <p>A szervizelés előtt válassza le a gyújtógyertya kábeleit, és földelje azokat.</p>	

Az emissziós szabályozó eszközök és rendszerek szokásos karbantartását, cseréjét vagy javítását bármely erre szakosodott szervizben vagy szakemberrel el lehet végezteni, a garanciális javításokat azonban hivatalos Kohler márkakereskedésben kell elvégezteni. További információért lásd: KohlerEngines.com webhely, illetve 1-800-544-2444 telefonszám (az Egyesült Államok és Kanada területén).

Karbantartási ütemterv	Karbantartási ütemterv
Előszűrővel nem rendelkező motorok	Előszűrővel rendelkező motorok
Minden használat előtt	Minden használat előtt
<ul style="list-style-type: none"> Ellenőrizze az olajsztintet. Ha alacsony az olajsztint, töltsön be olajat. Ne töltse túl. Ellenőrizze a légszűrőt, hogy nincsenek-e szennyezett, megglazult vagy megsérült részek. 	<ul style="list-style-type: none"> Ellenőrizze az olajsztintet. Ha alacsony az olajsztint, töltsön be olajat. Ne töltse túl. Ellenőrizze a légszűrőt, hogy nincsenek-e szennyezett, megglazult vagy megsérült részek. Ellenőrizze az előszűrőt szennyezett vagy szakadt anyagot keresve.
Évente vagy 25 üzemóránként ¹	Évente vagy 25 üzemóránként ¹
<ul style="list-style-type: none"> Cserélje ki a légszűrő betétjét. 	<ul style="list-style-type: none"> Javítsa meg/cserélje ki az előszűrőt.
Évente vagy 50 üzemóránként ¹	Évente vagy 50 üzemóránként ¹
<ul style="list-style-type: none"> Cserélje ki az üzemanyagszűrőt (ha van a motorban). 	<ul style="list-style-type: none"> Cserélje ki a légszűrő betétjét. Cserélje ki az üzemanyagszűrőt (ha van a motorban).
Évente vagy 100 üzemóránként ¹	Évente vagy 100 üzemóránként ¹
<ul style="list-style-type: none"> Tisztítsa meg a gyújtógyertya szikraközét (ha a felszereltség része). 	<ul style="list-style-type: none"> Tisztítsa meg a gyújtógyertya szikraközét (ha a felszereltség része).
Évente vagy 125 üzemóránként ¹	Évente vagy 125 üzemóránként ¹
<ul style="list-style-type: none"> Cserélje ki a gyújtógyertyát és állítsa be a hézagot. 	<ul style="list-style-type: none"> Cserélje ki a gyújtógyertyát és állítsa be a hézagot.
¹ Rendkívül poros vagy szennyezett üzemeltetési környezetben ennél gyakoribb karbantartás szükséges.	

HU

Ajánlások a motorolajra vonatkozóan

A legjobb teljesítmény elérése érdekében javasoljuk a Kohler olajok használatát. Egyéb, kiváló minőségű tisztító hatású motorolajok (beleértve a szintetikus olajokat is), amelyek megfelelnek az Amerikai Ásványolaj Intézet (API) SJ osztályának (illetve annál jobb minőségűek), szintén használhatók. A megfelelő viszkozitású olajat a motor működtetésekor fennálló környezeti hőmérséklet alapján az alábbi táblázatnak megfelelően kell kiválasztani.

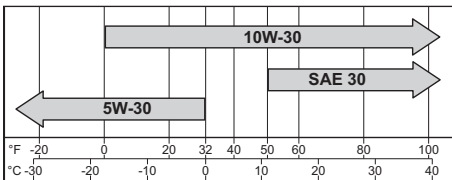

Az olajsztint ellenőrzése

MEGJEGYZÉS: A motor túlzott kopásának vagy meghibásodásának elkerülése érdekében soha ne használja a motort az olajpalcán feltüntetett működési tartomány alatti vagy feletti olajsztint esetén.

Győződjön meg róla, hogy a motor hideg. Tisztítsa meg az olajbetöltő nyílás sapkájának/olajpalcának a környezetét az esetleges szennyeződésektől.

- Vegye ki az olajpalcát és törölje le róla az olajat.
 - Negyedfordulattal záródó sapka: helyezze vissza az olajpalcát a csőbe, nyomja be teljesen, majd negyedfordulattal forgassa el.
vagy
 - Menetes sapka: helyezze vissza az olajpalcát a csőbe, majd helyezze vissza a sapkát a csőre, de ne csavarja el.
- Vegye ki az olajpalcát és ellenőrizze az olajsztintet. Az olajsztintnek az olajpalcán lévő felső jelzésnél kell lennie.
- Ha az olajsztint a jelzés alatt található, töltsen fel a motort olajjal a felső jelzésig.
- Helyezze vissza és rögzítse az olajpalcát.

Olajcsere

Ennek a motornak nincs szüksége évenkénti olajcserére. Minden használat előtt ellenőrizze az olajszintet és szükség szerint tölts fel. Azonban, ha mégis az olajcsere mellett dönt, akkor járjon el az alábbiak szerint.

A motorolajat a motor meleg állapotában cserélje ki.

Olajpálca csöve:

1. Tisztítsa meg az olajbetöltő nyílás sapkájának/olajpalcának a környezetét.
2. Vegye le az olajbetöltő nyílás sapkáját és vegye ki az olajpalcát. Döntse a motort az oldalára úgy, hogy a légszűrő felfelé nézzen. Folyassa ki az olajat egy megfelelő edénybe.
3. Miután a forgattyúházól teljesen kiürült az olaj, állítsa vissza a motort függőleges helyzetbe.
4. Tölts fel a forgattyúházat új olajjal. Az olajszintnek az olajpalcán lévő felső jelzésnél kell lennie.
5. Helyezze vissza a sapkát (mérőpalcát), és húzza meg a kellő szorosságra.
6. A használt olajat a helyi rendeletek szerint kell leselejtezni.

Forgattyúház leeresztő nyílásának dugója:

1. Helyezze üzemem kívül a motort a gyújtógyertya kábelének leválasztásával.
2. Tisztítsa meg az olajbetöltő nyílás sapkájának/olajpalcának a környezetét. Vegye le az olajbetöltő nyílás sapkáját és vegye ki az olajpalcát.
3. Távolítsa el a forgattyúház nyílásának dugóját a motor alján, és folyassa az olajat egy megfelelő tárolóba.
4. Kenjen menettömítőt a leeresztő nyílás dugójának három teljes menetére, majd helyezze vissza a dugót. Meghúzási nyomaték: 120 in. lb. (13,6 Nm).
5. Tölts fel a forgattyúházat új olajjal. Az olajszintnek az olajpalcán lévő felső jelzésnél kell lennie.
6. Helyezze vissza a sapkát (mérőpalcát), és húzza meg a kellő szorosságra.
7. A használt olajat a helyi rendeletek szerint kell leselejtezni.

Ajánlások az üzemanyagra vonatkozóan

	VIGYÁZAT A robbanásveszélyes üzemanyag tüzet és égési sérüléseket okozhat. Ne töltsön üzemanyagot a tartályba, amíg a motor jár vagy még meleg.
A benzin rendkívül gyúlékony, a benzingőz szikra hatására belobbanhat. A benzint csak engedélyezett tartályokban, jól szellőző, nem lakott épületekben, szikraképződéstől és lángoktól távol szabad tárolni. A kiömlő vagy kicspeppenő üzemanyag meggyulladhat, ha forró alkatrészekre kerül, vagy a gyújtórendszer szikrája is belobbanhatja. Soha ne használja a benzint tisztítószerként.	

MEGJEGYZÉS: Az E15, E20 és E85 üzemanyagok használata NEM megengedett, azokat NE használja. A régi, állott vagy szennyezett üzemanyagok használata a garancia érvénytelenítését eredményezi.

Az üzemanyagnak az alábbi követelményeknek kell megfelelnie:

- Tiszta, friss, ólommentes benzin.
- 87 (R+M)/2 vagy magasabb oktánszám.
- Minimum 90 (RON) oktánszám.
- A legfeljebb 10% etilalkoholt és 90% ólommentes benzint tartalmazó üzemanyag használata megengedett.
- Metil-tercier-butil-éter (MTBE) és ólmozatlan benzin keveréke (legfeljebb 15% V/V MTBE) használata engedélyezett.
- Ne keverjen olajat a benzinbe.
- Ne töltsen túl az üzemanyagtartályt.
- Ne használjon 30 napnál régebbi benzint.

Üzemanyag betöltése

	VIGYÁZAT A robbanásveszélyes üzemanyag tüzet és égési sérüléseket okozhat. Ne töltsön üzemanyagot a tartályba, amíg a motor jár vagy még meleg.
A benzin rendkívül gyúlékony, a benzingőz szikra hatására belobbanhat. A benzint csak engedélyezett tartályokban, jól szellőző, nem lakott épületekben, szikraképződéstől és lángoktól távol szabad tárolni. A kiömlő vagy kicspeppenő üzemanyag meggyulladhat, ha forró alkatrészekre kerül, vagy a gyújtórendszer szikrája is belobbanhatja. Soha ne használja a benzint tisztítószerként.	

Győződjön meg róla, hogy a motor hideg.

1. Tisztítsa meg az üzemanyag-betöltőnyílás sapkájának környezetét.
2. Távolítsa el az üzemanyag-betöltőnyílás sapkáját. Töltsön be annyi üzemanyagot, hogy a szint a tartály nyakának aljáig érjen. Ne töltsen túl az üzemanyagtartályt. Hagyjon helyet az üzemanyag hőtágulásának.
3. Tegye vissza az üzemanyag-betöltőnyílás sapkáját, és húzza meg a kellő szorosságra.

Üzemanyag-vezeték

Az EPA és CARB szabályozásoknak való megfelelés érdekében a porlasztós Kohler Co. motorokra alacsony permeációjú üzemanyag-vezetékkel kell felszerelni.

Gyújtógyertyák



FIGYELEM

Az áramütés sérülést okozhat.
Ne érjen hozzá a vezetékekhez,
kábelekhez, miközben jár a motor.

Tisztítsa meg a gyújtógyertya helyét. Vegye ki és cserélje ki a gyújtógyertyát.

1. Ellenőrizze a hézagot egy vezetékes hézagmérő használatával. Állítsa be a megfelelő hézagot. Lásd: műszaki táblázat.
2. Helyezze vissza a gyújtógyertyát a hengerfejbe.
3. Meghúzási nyomaték: 20 ft. lb. (27 Nm).

Légszűrő

MEGJEGYZÉS: Ha a motort úgy működteti, hogy megglazult vagy sérült alkatrészek vannak a légszűrőben, az idő előtti kopást és meghibásodást eredményezhet. Cserélje ki a meghajlott vagy sérült alkatrészeket.

MEGJEGYZÉS: A papír szűrőbetétet nem szabad sűrített levegővel tisztítani.

Lazítsa meg a gombot vagy oldja a reteszeket és távolítsa el a légszűrő fedelét.

Előszűrő (ha a felszereltség része)

1. Távolítsa el az előszűrőt.
2. Cserélje ki vagy mossa meg az előszűrőt meleg, mosószeres vízben Öblítse le és hagyja megszáradni.
3. Helyezze vissza az előszűrőt a fedélbe ügyelve arra, hogy az előszűrőn lévő nyílás a felső fedél gombjához igazodjon.

Papírból készült szűrő:

1. Vegye ki a papír szűrőbetétet az alpból és cserélje ki.
2. A redőzött oldalával kifelé, a gumi szigetelő ülékkel az alap éle felé nézve helyezze be a szűrőbetétet.

Habanyagú szűrő:

1. Vegye ki a habanyagú szűrőbetétet az alpból és cserélje ki.
2. A habanyagú oldalával kifelé, a gumi szigetelő ülékkel az alap éle felé nézve helyezze be a szűrőbetétet.

Helyezze vissza a légszűrő fedelét és a gomb vagy a reteszek használatával rögzítse.

Szellőzőcső

Ellenőrizze, hogy a szellőzőcső mindkét vége megfelelően illeszkedjen.

Légűtés



VIGYÁZAT

A felforrósodott alkatrészek súlyos égési sérüléseket okozhatnak.

Ne érintse meg a motort működés közben, illetve közvetlenül a leállítást után.

Soha ne működtesse a motort úgy, hogy a hővédő pajzsok le vannak szerelve.

A megfelelő hűtés biztosítása elengedhetetlen. A túlmelegedés elkerülése érdekében tisztítsa meg a védőrácsokat, a hűtőbordákat és a motor egyéb külső felületeit. Óvja a vezeték kötegeket és az elektromos alkatrészeket a fröccsenő víztől. Lásd a Karbantartási ütemtervet.

HU

Cserealkatrészek / szervizelési alkatrészek

A karbantartáshoz, javításhoz és a motor pótalkatrészeinek beszerzéséhez javasoljuk egy hivatalos Kohler márkakereskedés szolgáltatásainak igénybevételét. A legközelebbi hivatalos Kohler kereskedés megkereséséhez látogasson el a KohlerEngines.com webhelyre, illetve az Egyesült Államokban és Kanadában hívja az 1-800-544-2444 telefonszámot.

Tárolás

Ha a motort két hónapnál hosszabb ideig nem fogják használni, akkor az alábbiak szerint járjon el:

1. Az üzemanyagtartályba töltsön Kohler PRO Series, vagy hasonló típusú üzemanyag-adalékot. Az üzemanyagnak az üzemanyag-rendszerbe történő megfelelő bejutásához járassa a motort 2-3 percig (a nem megfelelő üzemanyagok által okozott meghibásodásokra a garancia nem terjed ki).
2. Cserélje le a motorolajat, amíg a motor még üzemmeleg. Vegye ki a gyújtógyertyá(ka)t és öntsön kb. 30 ml motorolajat a henger(ek)be. Helyezze vissza a gyújtógyertyá(ka)t és az olaj szétterülése érdekében lassan forgassa meg a főtengelyt.
3. Válassza le a negatív (-) akkumulátorkábelt.
4. A motort tiszta, száraz helyen tárolja.

Hibaelhárítás

Ne próbálja megjavítani vagy kicserélni a motor főbb részeit, illetve azokat az egységeket, amelyek különleges beállítást igényelnek. Az ilyen munkálatokat hivatalos Kohler márkakereskedésben kell elvégeztetni.

Probléma	Lehetséges ok							
	Nincs üzemanyag	Nem megfelelő üzemanyag	Szennyeződés az üzemanyagvezetékben	Szenyvezett védőrács	Nem megfelelő olajsztint	Túlterhelt motor	Szenyvezett légszűrő	Hibás gyújtógyertya
A motor nem indul be	•	•	•		•	•	•	•
Nehezen indítható		•	•		•	•	•	•
Hirtelen leáll	•		•	•	•	•	•	•
Csökken a teljesítmény		•	•	•	•	•	•	•
Akadozva jár		•	•	•		•	•	•
Kopog vagy csörög		•		•		•		•
Kihagy vagy rosszul gyújt		•	•	•			•	•
Későn gyújt		•	•			•	•	•
Túlmelegedik		•	•	•	•	•	•	
Magas üzemanyag-fogyasztás						•	•	•

A motor műszaki adatai

Modell	Furat	Lökét	Hengerűrtartalom	Motorolaj (töltési térfogat)	Gyújtógyertya hézagja	Használat közbeni maximális döntési szög (legmagasabb olajsztínnél)*
XTX650, XTX675	2,56 in. (65 mm)	1,80 in. (45 mm)	9,1 cu. in. (149 cm ³)	20 oz. (0,60 l)	0,030 in. (0,76 mm)	20°
XTX775	2,75 in. (70 mm)		10,6 cu. in. (173 cm ³)			
XTX950	2,87 in. (73 mm)	1,89 in. (48 mm)	12,2 cu. in. (200 cm ³)			
XTX1100		2,11 in. (53,5 mm)	13,7 cu. in. (224 cm ³)			

*A motornak a megengedett dőlési szögnél jobban megdőntött állapotban történő működtetése a nem megfelelő kenés következtében a motor károsodását okozhatja.

További ismertetés a KohlerEngines.com webhelyen található szervizkézikönyvben olvasható.

A Kohler által hivatkozott lőerőadatok (hp – le) tanúsítvánnyal rendelkező teljesítményadatok és megfelelnek az SAE J1940 & J1995 hp szabványoknak. A tanúsított teljesítményadatok a KohlerEngines.com webhelyen találhatóak.

Kibocsátáscsökkentő rendszer

Az XTX650, XTX675, XTX775, XTX950, és XTX1100 modellek emisszió szabályozó rendszerének besorolása: EM az USA EPA, Kalifornia és Európa területén.

MEGJEGYZÉS: A motornal és a kibocsátáscsökkentő rendszerrel való visszaélés az EPA megfelelőségi tanúsítvány, az ARB végrehajtási rendelet és az EU-típusjóváhagyás érvénytelenítését vonja maga.

KOHLER XTX Series™

XTX650, XTX675, XTX775,
XTX950, XTX1100

Savininko vadovas

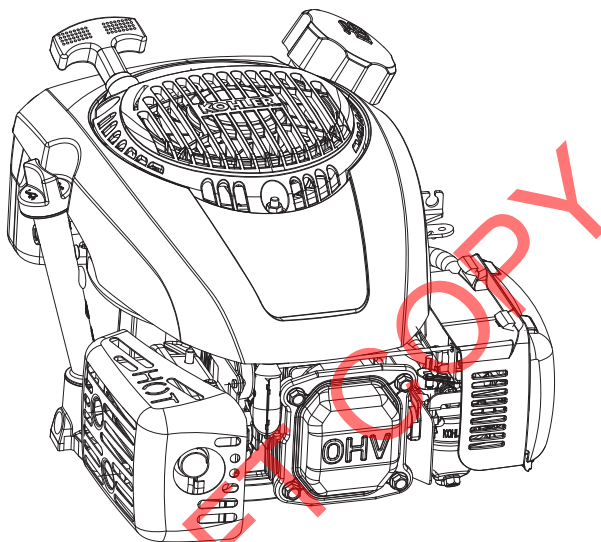

LT

SVARBU:

Prieš naudodamiesi įranga, perskaitykite visus saugumo nurodymus. Žiūrėkite šio variklio varomos įrangos naudojimo instrukcijas.

Prieš atlikdami bet kokius techninės priežiūros ar remonto darbus įsitinkinkite, kad variklis išjungtas.

Garantija, kaip nurodyta garantijos kortelėje ir svetainėje KohlerEngines.com. Atidžiai perskaitykite, nes joje pateikiamos specifinės jūsų teisės ir pareigos.

Siekiant, kad būtų laikomasi taikytinų išmetamųjų teršalų ribojimo reglamentų, dujų išmetimo sistemos priešslėgis neturi viršyti ribų, kurias galima rasti svetainėje KohlerEngines.com. Atlikite paiešką pagal modelio Nr., tuomet pasirinkite specifikacijų skirtuką.

Įmonė „Kohler Engines“ skelbia CO2 vertes interneto svetainė KohlerEngines.com.

Užsakydami atsargines dalis ar kreipdamiesi dėl garantijos nurodykite informaciją apie variklį.

Variklio modelis _____

Specifikacijos _____

Serijos numeris _____

Pirkimo data _____

Saugos priemonės



⚠ PERSPĖJIMAS: Pavojus, dėl kurio kyla grėsmė numirti, su(si)žeisti ar patirti didelių materialių nuostolių.

⚠ ĮSPĖJIMAS: Pavojus, dėl kurio kyla grėsmė šiek tiek su(si)žeisti arba patirti materialinių nuostolių.

PASTABA: naudojama siekiant įspėti apie svarbius mechanizmus, veikimą ar techninės priežiūros informaciją.

	<p>⚠ PERSPĖJIMAS</p> <p>Sprogūs degalai gali sukelti gaisrą ir rimtai nudeginti.</p> <p>Nepildykite degalų bako, kai variklis įkaitęs arba veikia.</p>
<p>Benzinas yra labai degus, o jo garai uždegus gali sprogti. Laikykitės benzina tik patvirtintuose konteineriuose, gerai vėdinamuose, negyvenamuose pastatuose atokiai nuo žiežirbų arba liepsnų. Išsiliejęs kuras gali užsidegti, jei jis susilies su karštomis dalimis ar uždegimo kibirkštims. Niekada nenaudokite benzino kaip valymo priemonės.</p>	

	<p>⚠ PERSPĖJIMAS</p> <p>Anglies monoksidas gali sukelti pykinimą, alpimą arba mirtį.</p> <p>Venkite įkvėpti išmetamųjų dujų. Niekada neekspluatuokite variklio patalpose arba uždaroje erdvėje.</p>
<p>Variklio išmetamųjų dujų sudėtyje yra nuodingo anglies monoksido. Anglies monoksidas yra bekvapės, bespalvės dujos ir įkvėpus gali sukelti mirtį.</p>	

  	<p>⚠ PERSPĖJIMAS</p> <p>Atsitiktinai užvedus galimi rimti sužeidimai arba mirtis.</p> <p>Prieš atlikdami techninę priežiūrą atjunkite ir įžeminkite žvakės laidą (-us).</p>
<p>Prieš dirbdami prie variklio arba įrangos išjunkite variklį: 1) Atjunkite degimo žvakės laidą (-us), 2) Atjunkite nuo akumuliatoriaus neigiamo poliaus (-) akumuliatoriaus kabelį.</p>	

	<p>⚠ PERSPĖJIMAS</p> <p>Besisukančios dalys gali rimtai sužeisti.</p> <p>Laikykitės atokiai nuo veikiančio variklio.</p>
<p>Kad nesusižeistumėte, žiūrėkite, kad rankos, kojos, plaukai ir drabužiai nebūtų arti besisukančių dalių. Niekada nepaleiskite variklio, kai dangčiai, gaubtai ar apsaugos nuimtos.</p>	

	<p>⚠ ĮSPĖJIMAS</p> <p>Elektros iškrova gali sužaloti.</p> <p>Nelieskite laidų, kai variklis veikia.</p>
---	--

	<p>⚠ PERSPĖJIMAS</p> <p>Karštos dalys gali rimtai nudeginti.</p> <p>Nelieskite variklio jam veikiančio arba iš karto sustabdžius.</p>
<p>Niekada nepaleiskite variklio, kai skydai ar apsaugos nuo karščio nuimtos.</p>	

⚠ PERSPĖJIMAS: Naudojant šį produktą žmonės gali būti veikiami cheminių medžiagų, įskaitant anglies monoksidą ir benzeną, kurios Kalifornijos valstijos priskiriamos prie medžiagų, galinčių sukelti vėžį ir apsigimimus ar kitaip pakenkti reprodukcijai. Daugiau informacijos pateikta internete adresu www.P65Warnings.ca.gov.

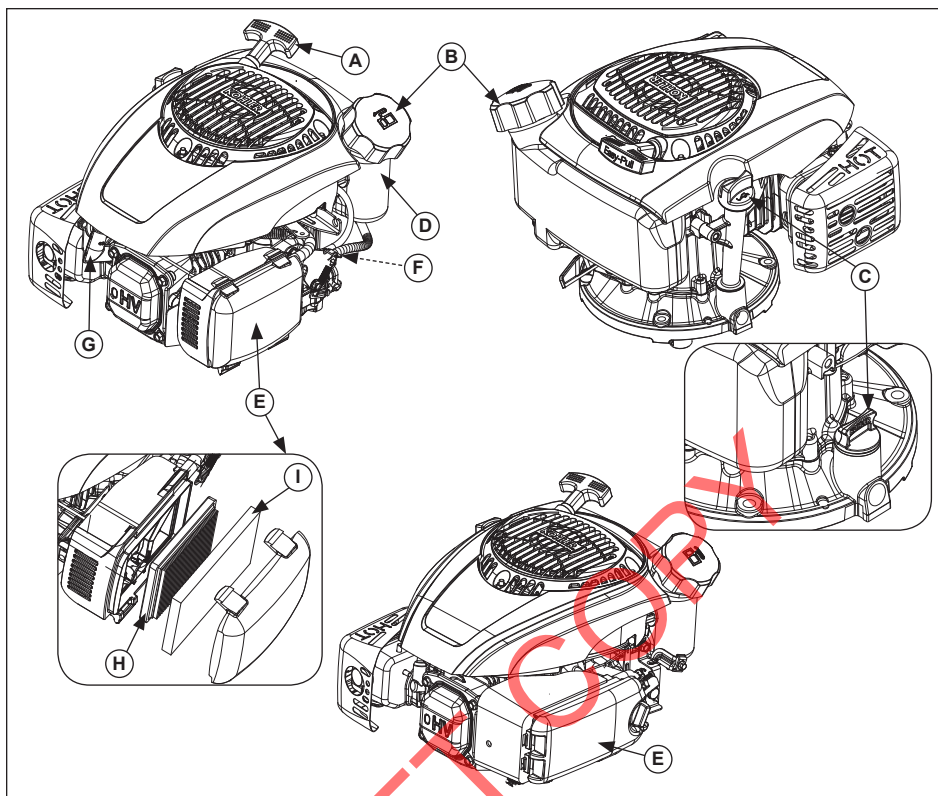

LT

A	Starterio rankena	B	Kuro dangtelis	C	Alyvos užpildymo dangtelis/ matuoklis	D	Kuro bakas
E	Oro filtras	F	Kuro atjungimo vožtuvas	G	Žvakė	H	Elementas
I	Pirminis filtras						

Visit KohlerEngines.com for service parts information and purchasing options.

Kontrolinis sąrašas prieš paleidžiant

1. Patikrinkite alyvos lygį. Jei reikia, pripilkite alyvos. Nepipilkite per daug.
2. Patikrinkite kuro lygį. Jei reikia, pripilkite kuro. Patikrinkite ar kuro sistemos komponentuose ir linijose nėra nuotėkių.
3. Patikrinkite ir nuvalykite variklio aušinimo sritį, oro įleidimo sritis ir išorinius paviršius (ypač po sandėliavimo).
4. Patikrinkite, ar oro valytuvo komponentai ir visi gaubtai, įrangos dangčiai ir apsaugos yra savo vietose ir gerai pritvirtinti.
5. Patikrinkite kibirkščių gaudytuvą (jei yra).

Užvedimas

	⚠ PERSPĖJIMAS
	Anglies monoksidas gali sukelti pykinimą, alpimą arba mirtį. Venkite įkvėpti išmetamąsias dujas. Niekada neeksploduokite variklio patalpose arba uždarose erdvėse.
Variklio išmetamųjų dujų sudėtyje yra nuodingojo anglies monoksido. Anglies monoksidas yra bekvapės, bespalvės dujos ir įkvėpus gali sukelti mirtį.	

	⚠ PERSPĖJIMAS
	Besisukančios dalys gali sunkiai sužeisti. Laikykitės atokiai nuo veikiančio variklio.
Kad nesusižeistumėte, žiūrėkite, kad rankos, kojos, plaukai ir drabužiai nebūtų arti besisukančių dalių. Niekada nepalieskite variklio, kai dangčiai, gaubtai ar apsaugos nuimtos.	

PASTABA: Droselio padėtis užvedant gali būti skirtinga priklausomai nuo temperatūros ir kitų aspektų. Kai variklis užvestas ir šiltas, pasukite droselį į padėtį OFF (išjungta).

PASTABA: Norėdami patikrinti starterio virvės būklę periodiškai ją ištraukite. Jei virvė apsitrynusi, praneškite įgiotam „Kohler atstovui“, kad ją pakeistų.

1. Pasukite degalų uždarymo vožtuvą į padėtį ON (įjungta) (jei yra).
2. Pasukite variklio įjungimo/išjungimo mygtuką į padėtį ON (įjungta) (jei yra).
3. Užveskite variklį taip:
 - a. Rankinio droseliavimo modeliai:
Šaltas variklis: Pastumkite droselio valdiklį į padėtį FAST (greitai). Patraukite droselio valdiklį į padėtį CHOKE/ON (droselis/įjungta).
Šiltas variklis: Pastumkite droselio valdiklį į padėtį RUN/FAST (veiktį/greitai).
arba
 - b. „Smart-Choke“™ modeliai: ši funkcija automatiškai reguliuoja droselį paleidimo metu.
4. Įtraukiamas paleidimas: Lėtai traukite starterio rankeną truputį už suspaudimo—SUSTOKITE! Gražinkite starterio rankeną, traukite tiesiai, kad starterio virvės kreiptu virvę per daug nesusidėvėtų.

Elektrinis užvedimas: jungiklis (žr. šio variklio varomos įrangos naudojimo instrukcijas). Jei įrengta „Smart-Choke“™ sistema, sustokite čia, kitaip pereikite prie 5 etapo.

5. Varikliui įsijungus ir sušilus palaipsniui gražinkite droselio valdiklį į OFF (išjungta) padėtį. Variklį įrangą galima naudoti pašilimo metu, tačiau gali prireikti palikti droselį dalinai atidarytą, kol variklis sušils.

Patarimai užvesti šaltame ore

1. Naudokite numatomai temperatūrai tinkamą alyvą.
2. Atjunkite visas galimas išorines apkrovas.
3. Pilkite šviežią žieminį kurą. Žieminis kuras yra taip pagamintas, kad palengvintų užvedimą.

Stabdymas

1. Jei galima, pašalinkite apkrovą išjungdami visus PTO priedus.
2. Droselio valdiklį (jei yra) perjunkite į lėto veikimo ar tuščiosios eigos padėtį; išjunkite variklį.
3. Uždarykite kuro išjungimo vožtuvą (jei yra).

Veikimo kampas

Žiūrėkite šio variklio varomos įrangos naudojimo instrukcijas. Naudodami variklį, neviršykite nurodytų ribų, žr. specifikacijų lentelę. Variklį gali sugadinti nepakankamas tepimas.

Variklio apšukos

PASTABA: Nekeiskite regulatoriaus nustatymų norėdami padidinti variklio apšukas. Per didelės apšukos yra rizikingos ir panaikins garantiją.

Darbas dideliame aukštyje

Jei variklis naudojamas 4 000 pėd. (1 219 metrų) arba didesniame aukštyje, reikės didelio aukščio karbiuratoriaus rinkinio. Norėdami sužinoti daugiau informacijos apie didelio aukščio karbiuratoriaus rinkinį arba rasti įgiotą „Kohler“ atstovą, apsilankykite KohlerEngines.com arba skambinkite tel. 1-800-544-2444 (JAV arba Kanadoje).

Variklis turi būti naudojamas su pirminėmis konfigūracijomis esant iki 4 000 pėd. (1 219 metrų) aukščio.

Naudojant šį variklį nurodytame aukštyje su netinkama jo konfigūracija gali padidėti emisijos, pablogėti degalų efektyvumas ir našumas, be to, variklis gali sugesti.

Priežiūros instrukcijos

	PERSPĖJIMAS	Prieš dirbdami prie variklio arba įrangos išjunkite variklį: 1) Atjunkite degimo žvakės laidą (-us). 2) Atjunkite nuo akumuliatoriaus neigiamo poliaus (-) akumuliatoriaus kabelį.
	Atsitiktinai užvedus galimi rimti sužeidimai arba mirtis. Prieš atlikdami techninę priežiūrą atjunkite ir įžeminkite žvakės laidą (-us).	

Įprastus emisijų kontrolės sistemų techninės priežiūros, keitimo arba remonto darbus gali atlikti bet kokia remonto įstaiga ar žmogus; tačiau garantinius remontus turi atlikti įgaliotas „Kohler“ platintojas, kurį galite rasti interneto svetainėje KohlerEngines.com arba paskambinę tel. 1-800-544-2444 (JAV arba Kanada).

Priežiūros tvarkaraštis	Priežiūros tvarkaraštis
Engines without Precleaner	Engines with Precleaner
Prieš kaskart naudodami	Prieš kaskart naudodami
<ul style="list-style-type: none"> Patikrinkite alyvos lygį. Jei reikia, pripilkite alyvos. Nepripilkite per daug Patikrinkite, ar oro valytuve nėra nešvarumų, atsilaisvinsiuš arba sugedusių dalių. 	<ul style="list-style-type: none"> Patikrinkite alyvos lygį. Jei reikia, pripilkite alyvos. Nepripilkite per daug Patikrinkite, ar oro valytuve nėra nešvarumų, atsilaisvinsiuš arba sugedusių dalių. Patikrinkite pirminį filtrą, ar nėra nešvarios arba suplėšytos medžiagos.
Kas 25 valandas arba kasmet ¹	Kas 25 valandas arba kasmet ¹
<ul style="list-style-type: none"> Pakeiskite oro filtro elementą. 	<ul style="list-style-type: none"> Atlikite pirminio filtro priežiūrą/pakeiskite.
Kas 50 valandų arba kasmet ¹	Kas 50 valandų arba kasmet ¹
<ul style="list-style-type: none"> Pakeiskite degalų filtrą (jei yra). 	<ul style="list-style-type: none"> Pakeiskite oro filtro elementą. Pakeiskite degalų filtrą (jei yra).
Kas 100 valandų arba kasmet ¹	Kas 100 valandų arba kasmet ¹
<ul style="list-style-type: none"> Išvalykite kibirkščių gaudytuvą (jei yra). 	<ul style="list-style-type: none"> Išvalykite kibirkščių gaudytuvą (jei yra).
Kas 125 valandų arba kasmet ¹	Kas 125 valandų arba kasmet ¹
<ul style="list-style-type: none"> Pakeiskite žvakę ir nustatykite tarpelį. 	<ul style="list-style-type: none"> Pakeiskite žvakę ir nustatykite tarpelį.
¹ Šias procedūras atlikite dažniau, kai dirbama aplinkoje, kur daug dulkių ir nešvarumų.	

Rekomendacijos alyvai

Geriausiomis charakteristikoms pasiekti rekomenduojame naudoti „Kohler“ alyvas. Galima naudoti ir kitas API (Amerikos naftos institutas) SJ priežiūros ar didesnės klasės aukštos kokybės alyvas (įskaitant sintetines). Klampumą pasirinkite pagal oro temperatūrą darbo metu, žr. lentelę žemiau.

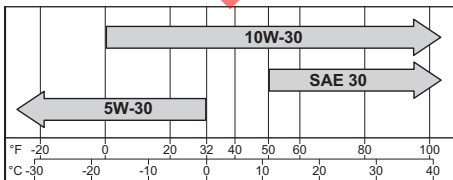

Alyvos lygio tikrinimas

PASTABA: Norėdami apsaugoti variklį nuo per didelio dėvėjimosi ar pažeidimų, niekuomet jo neįjunkite, jei alyvos lygis yra už leistinų matuoklio ribų.

Įsitinkinkite, kad variklis atvėsus. Nuvalykite vietas aplink alyvos užpildymo dangtelį/matuoklį.

- Ištraukite matuoklį, jį nuvalykite.
 - Pasukite dangtelį 1/4 apsisukimo: įstatykite matuoklį į vamzdelį; paspauskite ir pasukite 1/4 apsisukimo.
arba
 - Dangtelis su sriegiu: įstatykite matuoklį į vamzdelį, uždėkite dangtelį ant vamzdelio, neužsukite jo.
- Ištraukite matuoklį, patikrinkite alyvos lygį. Alyvos lygis turėtų būti ties matuoklio indikatorius viršumi.
- Jei alyvos per mažai, pripilkite jos, kad lygis pasiektų indikatorius viršų.
- Įstatykite ir įspauskite matuoklį.

Alyvos keitimas

Šiam varikliui nereikia kasmet keisti alyvos – paprasčiausiai patikrinkite alyvos lygį prieš kaskart naudodami ir įpilkite pagal poreikį. Visgi jei nuspręsite pakeisti alyvą, vadovaukitės tolesne procedūra.

Alyvą keiskite kol variklis šiltas.

Matuoklio vamzdelis:

1. Nuvalykite dangtelio/matuoklio vietas.
2. Nuimkite dangtelį/matuoklį. Paverskite variklį ant šono taip, kad oro valytuvas būtų atsuktas į viršų. Išleiskite alyvą į tinkamą talpyklą.
3. Kai iš karterio išleisite alyvą, pakelkite variklį.
4. Į karterį pripilkite naujos alyvos. Alyvos lygis turėtų būti ties matuoklio indikatoriaus viršumi.
5. Vėl uždėkite alyvos pildymo dangtelį / lygio matuoklį ir tvirtai užveržkite.
6. Panaudotą alyvą išpilkite pagal vietines taisykles.

Karterio kaištis:

1. Išjunkite variklį atjungdami žvakę.
2. Nuvalykite dangtelio(matuoklio) vietas. Nuimkite dangtelį(matuoklį).
3. Atsukite karterio kaištį varikliu apačioje; išleiskite alyvą į tinkamą talpyklą.
4. Ant išleidimo kaiščio sriegio užtepkite sriegio sandarinimo priemonės, kaištį įsukite atgal. Priveržkite 120 col. svar. (13,6 N-m) jėga.
5. Į karterį pripilkite naujos alyvos. Alyvos lygis turėtų būti ties matuoklio indikatoriaus viršumi.
6. Vėl uždėkite alyvos pildymo dangtelį / lygio matuoklį ir tvirtai užveržkite.
7. Panaudotą alyvą išpilkite pagal vietines taisykles.

Rekomendacijos degalams

	! PERSPĖJIMAS Sprogūs degalai gali sukelti gaisrą ir rimtai nudeginti. Nepildykite degalų bako, kai variklis įkaitęs arba veikia.
Benzinas yra labai degus, o jo garai uždegus gali sprogti. Laikykite benzina tik patvirtintuose konteineriuose, gerai vėdinamuose, negyvenamuose pastatuose atokiai nuo žiežirbų arba liepsnų. Išsiliejęs kuras gali užsidegti, jei jis susilies su karštomis dalimis ar uždegimo kibirkštėmis. Niekada nenaudokite benzino kaip valymo priemonės.	

PASTABA: E15, E20 ir E85 NĖRA patvirtinti ir jų NEGALIMA naudoti; pažeidimams dėl seno, užsistovėjusio ar užteršto kuro garantija negalioja.

Kuras turi atitikti šiuos reikalavimus:

- Švarus, šviežias, bešvinis benzinas.
- 87 (R+M)/2 ar didesnis oktaninis skaičius.
- Mažiausias 90 RON oktaninis skaičius.
- Galima naudoti iki 10% etilo alkoholio ir 90% bešvinio benzino.
- Galima naudoti metil tert-butilo eterio (MTBE) ir bešvinio benzino mišinį (iki 15% MTBE).
- Nepilkite į benzina alyvos.
- Neperpildykite degalų bako.
- Nenaudokite senesnio nei 30 dienų benzino.

Degalų papildymas

	! PERSPĖJIMAS Sprogūs degalai gali sukelti gaisrą ir rimtai nudeginti. Nepildykite degalų bako, kai variklis įkaitęs arba veikia.
Benzinas yra labai degus, o jo garai uždegus gali sprogti. Laikykite benzina tik patvirtintuose konteineriuose, gerai vėdinamuose, negyvenamuose pastatuose atokiai nuo žiežirbų arba liepsnų. Išsiliejęs kuras gali užsidegti, jei jis susilies su karštomis dalimis ar uždegimo kibirkštėmis. Niekada nenaudokite benzino kaip valymo priemonės.	

Įsitinkinkite, kad variklis atvėsęs.

1. Nuvalykite vietas aplink kuro užpildymo dangtelį.
2. Atsukite kuro užpildymo dangtelį. Užpildykite iki pildymo kaklelio pagrindo. Neperpildykite degalų bako. Palikite vietas degalams plėstis.
3. Uždėkite kuro angos dangtelį ir gerai užsukite.

Degalų žarna

„Kohler Co.“ varikliuose su karbiuratoriais reikia montuoti mažos skvarbos kuro liniją siekiant atitikti EPA ir CARB reglamentus.

Žvakės



ĮSPĖJIMAS

Elektros iškrova gali sužaloti.
Neliestkite laidų, kai variklis veikia.

Nuvalykite žvakių lizdus. Išsukite žvakes ir jas pakeiskite.

1. Patikrinkite žvakių tarpelius. Juos sureguliuokite, žr. specifikacijų lentelę.
2. Į cilindro galvutę įsukite kaištį.
3. Priveržkite jį 20 svarų pėdai (27 N·m) jėga.

Oro filtras

PASTABA: Variklis, veikiantis su laisvais ar pažeistais oro valymo komponentais, labiau dėvisi ir gali sugesti. Pakeiskite visus sulankstytus ar pažeistus komponentus.

PASTABA: Popierinių elementų negalima valyti suspaustu oru.

Atlaisvinkite rankenėlę arba atsklęskite sklęščius ir nuimkite oro filtro gaubtą.

Pirminis filtras (jei yra):

1. Išimkite pirminį filtrą.
2. Pakeiskite arba valiklius išplaukite pirminį filtrą šiltame vandenyje. Praskalaukite ir leiskite išdžiūti ore.
3. Įstatykite pirminį filtrą į gaubtą, sulygiuokite pirminio filtro skylutę su viršutine gaubto rankenėle.

Popierinis elementas:

1. Išimkite popierinį elementą ir jį pakeiskite.
2. Įstatykite elementą taip, kad jo pusė su briaunomis būtų nukreipta į išorę, o guminį sandariklį uždėkite ant pagrindo kraštų.

Poroloninis elementas:

1. Išimkite putų elementą ir pakeiskite jį.
2. Įstatykite elementą putų pusę nukreipę į išorę, o guminį sandariklį uždėkite ant pagrindo kraštų.

Vėl pritvirtinkite oro filtro gaubtą ir priveržkite rankenėlę arba sklęščius.

Alsauklio vamzdelis

Įsitikinkite, kad abu alsavimo vamzdelio galai tinkamai sujungti.

Oro aušinimas



PERSPĖJIMAS

Karštos dalys gali rimtai nudeginti.
Neliestkite variklio jam veikiant arba iš karto sustabdžius.

Niekada nepaleiskite variklio, kai skydai ar apsaugos nuo karščio nulimtos.

Labai svarbus tinkamas aušinimas. Norėdami apsaugoti nuo perkaitimo, išvalykite filtrus, aušinimo briaunas ir kitus išorinius paviršius. Nepurkškite vandens ant laidų ar kitų elektrinių komponentų. Žr. techninės priežiūros tvarkaraštį.

Remontas (keičiamos dalys)

Rekomenduojame variklio remonto, serviso darbus bei dalių keitimą atlikti pas „Kohler“ įgaliotą atstovą. Norėdami rasti įgaliotą „Kohler“ atstovą apsilankykite interneto svetainėje KohlerEngines.com arba paskambinkite tel. 1-800-544-2444 (JAV ir Kanada).

Laikymas

Jeif variklis neveiks 2 ar daugiau mėnesių, atlikite žemiau nurodytą procedūrą.

1. Į kuro baką įpilkite „Kohler PRO Series“ ar atitinkamo kuro priedo. Paleiskite variklį 2-3 minutėms, kad į kuro sistemą patektų stabilizuoto kuro (gedimams dėl netinkamo kuro garantija netaikoma).
2. Pakeiskite alyvą, kol variklis dar šiltas nuo veikimo. Išsukite žvakes ir įpilkite apie 1 unciją (30 g) variklio alyvos į cilindrą. Įsukite žvakes ir lėtai prasukite variklį, kad alyva pasiskirstytų.
3. Atjunkite neigiamą (-) akumulatoriaus laidą.
4. Variklį laikykite švarioje, sausoje vietoje.

Gedimų diagnostika

Nebandykite techniškai prižiūrėti arba keisti pagrindinių variklio komponentų arba bet kurių elementų, kuriems reikalingos specialios laiko nustatymo arba reguliavimo procedūros. Šį darbą turi atlikti įgaliotas „Kohler“ astvosas.

Problema	Galima priežastis							
	Nėra degalų	Netinkami degalai	Nešvarumai degalų linijoje	Nešvarus nuosėdų ekranas	Netinkamas alyvos lygis	Variklio apkrova per didelė	Nešvarus oro valytuvai	Sugedusi žvakė
Neužsiveda	•	•	•		•	•	•	•
Sunkiai užsiveda		•	•		•	•	•	•
Netikėtai sustoja	•		•	•	•	•	•	•
Trūksta energijos		•	•	•	•	•	•	•
Veikia nereguliariai		•	•	•		•	•	•
Dunda arba zvimbia		•		•		•		•
Šokinėjimai arba uždegimo pertrūkiai		•	•	•			•	•
Ankstvyi uždegimai		•	•			•	•	•
Perkaitimai		•	•	•	•	•	•	•
Didelės degalų sąnaudos						•	•	•

Variklio specifikacijos

Modelis	Anga	Eiga	Litražas	Alyvos talpa (pildymo)	Žvakės tarpas	Didžiausias darbinis kampas (kai alyvos lygis didžiausias)*
XTX650, XTX675	2,56 col. (65 mm)	1,80 col. (45 mm)	9,1 kub. col. (149 kub. cm.)	20 unc. (0,6l)	0,030 col. (0,76 mm)	20°
XTX775	2,75 col. (70 mm)		10,6 kub. col. (173 kub. cm.)			
XTX950	2,87 col. (73 mm)	1,89 col. (48 mm)	12,2 kub. col. (200 kub. cm.)			
XTX1100		2,11 col. (53,5 mm)	13,7 kub. col. (224 kub. cm.)			

*Viršijus didžiausias eksploatacines ribas kyla grėsmė sugadinti variklį (nepakankamai pateptas).

Papildomą specifikacijų informaciją rasite interneto svetainėje KohlerEngines.com.

Bet kokios „Kohler“ paminėtos arklio galios (AG) yra sertifikuoti galios dydžiai pagal SAE J1940 ir J1995 AG standartus. Išsamesnė informacija apie sertifikuotus galios dydžius pateikiama interneto svetainėje KohlerEngines.com.

Išmetamųjų teršalų kontrolės sistema

Išmetamųjų dujų emisijos valdymo sistema modeliams XTX650, XTX675, XTX775, XTX950, XTX1100 yra taikoma EM JAV, EPA, Kalifornijai ir Europai.

PASTABA: Netinkama variklio eksploatacija ir jo išmetamųjų teršalų kontrolės sistemos parametrų klastojimas nutraukia EPA (JAV Aplinkosaugos agentūros) atitiktis sertifikato, ARB vykdomojo įsakymo ir ES tipo patvirtinimo galiojimą.

KOHLER XTX Series™

XTX650, XTX675, XTX775,
XTX950, XTX1100

Lietotāja pamācība

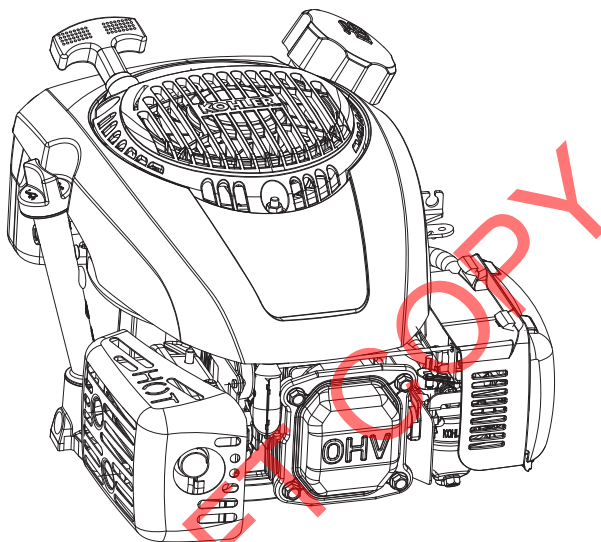

LV

SVARĪGI!

Pirms šī aprīkojuma izmantošanas rūpīgi izlasiet visus brīdinājumus un instrukcijas. Izlasiet šī dzinēja darbināmās aparatūras lietošanas instrukcijas.

Pirms jebkādu apkopes un servisa darbu veikšanas nodrošiniet, lai dzinējs būtu izslēgts un novietots uz līdzenas virsmas.

Garantijas remonts, kā norādīts garantijas kartē un KohlerEngines.com Tā kā tas sniedz informāciju par jūsu īpašajām tiesībām un pienākumiem, lūdzam rūpīgi pārskatīt šo dokumentu.

Lai saglabātu atbilstību piemērojamajām emisijas regulācijām, izplūdes gāzu sistēmas pretspiediens nedrīkst pārsniegt KohlerEngines.com mājaslapā pieejamos ierobežojumus. Meklējiet pēc modeļa Nr., pēc tam atlasiet specifikācijas tabulu.

Kohler Engines ir publicējusi CO2 izmešu vērtības mājaslapā KohlerEngines.com.

Pierakstiet informāciju par dzinēju, lai tā būtu pieejama rezerves daļu pasūtīšanas vai garantijas seguma saņemšanas gadījumā.

Dzinēja modelis _____
Specifikācija _____
Sērijas numurs _____
Iegādes datums _____

Drošības pasākumi

▲ BRĪDINĀJUMS! Apdraudējums, kas var izraisīt letālas sekas, smagu traumu gūšanu vai būtiskus mantiskā īpašuma bojājumus.

▲ PIESARDZĪGI Apdraudējums, kas var izraisīt vieglu traumu gūšanu vai mantiskā īpašuma bojājumus.

PIEZĪME. To lieto, lai izceltu uzstādīšanas, lietošanas vai apkopes informāciju.

	<p>▲ BRĪDINĀJUMS</p> <p>Eksplozīva degviela var izraisīt ugunsgrēku un nopietnus apdegumus.</p> <p>Nekad neuzpildiet degvielas tvertni, ja dzinējs ir uzkaršis vai darbojas.</p>
<p>Benzīns ir ļoti viegli uzliesmojošs, un tā tvaiki var izraisīt sprādzienu, ja tiek aizdedzināti. Glabājiet benzīnu tikai tam paredzētās tvertnēs labi ventilētās telpās, palīgbūvēs, drošā attālumā no dzirkstelēm vai liesmām. Degvielas šķakatas var aizdegties, nonākot saskarē ar uzkaršušajām motora daļām vai aizdedzes dzirkstelēm. Nekad nelietojiet benzīnu kā tīrīšanas līdzekli.</p>	

	<p>▲ BRĪDINĀJUMS</p> <p>Oglekļa monoksīds var izraisīt nelabumu, ģībšanu vai nāvi.</p> <p>Izvairieties no izplūdes gāzu ieelpošanas. Nekādā gadījumā nedarbiniet dzinēju iekšējās vai norobežotās vietās.</p>
<p>Dzinēja izplūdes gāzes satur indīgo oglekļa monoksīdu. Oglekļa monoksīds ir bez smaržas, bezkrāsains un ieelpošanas gadījumā var izraisīt nāvi.</p>	

	<p>▲ BRĪDINĀJUMS</p> <p>Nejauša ieslēgšanās var izraisīt nopietnus savainojumus vai nāvi.</p> <p>Atvienojiet un zemējiet aizdedzes sveces vadu(s) pirms apkopes.</p>
<p>Pirms darbu pie dzinēja vai aparāta veikšanas atslēdziet dzinēju šādi: 1) Atvienojiet aizdedzes sveces vadu(s). 2) Atvienojiet negatīvo (-) strāvas padeves kabeli no akumulatora.</p>	

	<p>▲ BRĪDINĀJUMS</p> <p>Saskare ar rotējošajām detaļām var izraisīt smagas traumas.</p> <p>Ievērojiet drošu attālumu dzinēja darbības laikā.</p>
<p>Turiet rokas, kājas, matus un apģērbu drošā attālumā no kustīgajām daļām, lai izvairītos no savainojumiem. Nekad nedarbiniet dzinēju, ja ir noņemti pārsegi, apvalki vai aizsargi.</p>	

	<p>▲ PIESARDZĪGI</p> <p>Elektriskais šoks var radīt savainojumus.</p> <p>Nepieskarieties vadiem, kamēr dzinējs darbojas.</p>
---	---

	<p>▲ BRĪDINĀJUMS</p> <p>Karstās daļas var izraisīt nopietnus apdegumus.</p> <p>Nepieskarieties dzinējam lietošanas laikā vai uzreiz pēc izslēgšanas.</p>
<p>Nekad nedarbiniet dzinēju, ja ir noņemti karstuma vairogi vai aizsargi.</p>	

▲ BRĪDINĀJUMS: Šis produkts var pakļaut Jūs ķīmisku vielu, tostarp oglekļa monoksīda un benzola, kas Kalifornijas štatā ir zināmi kā vēzi un dzimšanas defektus vai citu veidu reproduktīvu kaitējumu izraisošas vielas, iedarbībai. Lai iegūtu sīkāku informāciju, apmeklējiet vietni www.P65Warnings.ca.gov.

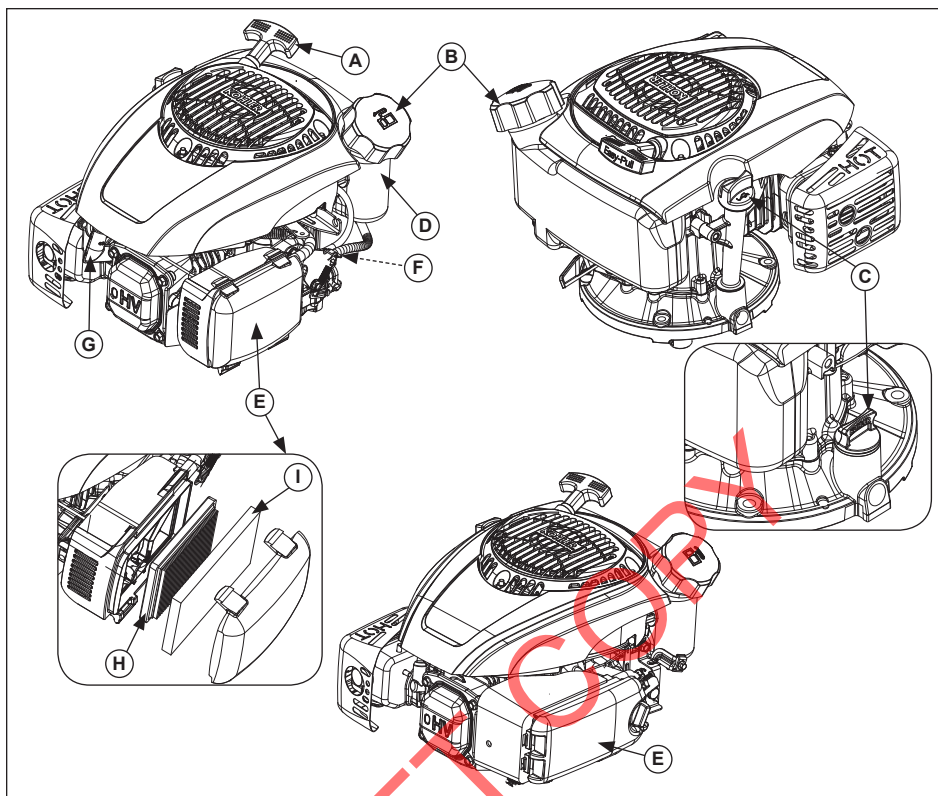

LV

A	Startera rokturis	B	Degvielas uzpildes vietas vāciņš	C	Eļļas uzpildes vāciņš/mērtausts	D	Degvielas tvirtne
E	Gaisa filtrs	F	Degvielas padeves atslēgšanas vārsts	G	Aizdedzes svece	H	Elements
I	Filtrs						

Visit KohlerEngines.com for service parts information and purchasing options.

Pārbaudes pirms iedarbināšanas

1. Pārbaudiet eļļas līmeni. Pievienojiet eļļu, ja tās līmenis ir zems. Nelejiet to pārāk daudz.
2. Pārbaudiet degvielas līmeni. Pievienojiet degvielu, ja tās līmenis ir zems. Pārbaudiet, vai degvielas sistēmas komponentos un līnijās nav pamanāmas sūces.
3. Pārbaudiet un notīriet dzesēšanas vietas, gaisa ieplūdes atveres un dzinēja ārējās virsmas (it īpaši pēc uzglabāšanas).
4. Pārbaudiet, vai gaisa filtra daļas un visi apvalki, aparatūras pārsegi un aizsargi atrodas pareizajās vietās un ir droši nostiprināti.
5. Pārbaudiet dzirksteļu uztvērēju (ja uzstādīts).

Iedarbināšana

	BRĪDINĀJUMS
	Oglekļa monoksīds var izraisīt nelabumu, ģībšanu vai nāvi. Izvairoties no izplūdes gāzu ieelpošanas. Nekādā gadījumā nedarbiniet dzinēju iekšelpās vai norobežotās vietās.
Dzinēja izplūdes gāzes satur indīgo oglekļa monoksīdu. Oglekļa monoksīds ir bez smaržas, bezkrāsains un ieelpošanas gadījumā var izraisīt nāvi.	

	BRĪDINĀJUMS
	Saskare ar rotējošajām detaļām var izraisīt smagas traumas. Ievērojiet drošu attālumu dzinēja darbības laikā.
Turiet rokas, kājas, matus un apģērbu drošā attālumā no kustīgajām daļām, lai izvairītos no savainojumiem. Nekad nedarbiniet dzinēju, ja ir noņemti pārsegi, apvalki vai aizsargi.	

PIEZĪME. Gaisa droselēvārsta pozīcija iedarbināšanai var atšķirties atkarībā no temperatūras un citiem faktoriem. Kad dzinējs ir iedarbināts un uzsilis, pagrieziet gaisa droselēvārstu pozīcijā OFF (izslēgts).

PIEZĪME. Ik palaikam izstiepiet startera auklu līdz galam, lai pārbaudītu tās stāvokli. Ja aukla ir nodilusi, sazinieties ar Kohler pilnvarotu pārstāvi, lai auklu nomainītu.

1. Pagrieziet degvielas padeves atslēgšanas vārstu pozīcijā ON (ieslēgts) (ja ietilpst aprīkojumā).
2. Pagrieziet motora ieslēgšanas/izslēgšanas slēdzi pozīcijā ON (ieslēgts) (ja ietilpst aprīkojumā).
3. Iedarbiniet motoru šādi.
 - a. Modeļiem ar manuālo slāpētāju.
Auksts dzinējs: pārslēdziet droselē vadiķu pozīcijā FAST (ātri). Paveiciet gaisa droselēvārsta vadīķu pozīcijā CHOKE/ ON (droselēvārsts/ieslēgts).
Uzsilis dzinējs: pārslēdziet droselē vadiķu pozīcijā RUN/FAST (darbība/ātri).
vai
 - b. Smart-Choke_™ modeļiem: šī funkcija automātiski regulē gaisa droselēvārsta iedarbināšanas laikā.
4. Iedarbināšana ar auklu: lēnām pavelciet startera rokturi, līdz tiek mazliet pārsniegta kompresija - APTURIET! ļaujiet startera rokturim atgriezties vietā, stingri velciet auklu taisnā virzienā, lai izvairītos no tās nodilšanas pret startera auklas vadotni.

Elektriskā iedarbināšana: ar aizdedzes slēdzi (skatiet šī motora darbināmās aparatūras lietošanas instrukcijas). Ja aprīkots ar Smart-Choke_™, apstājieties šeit, pretējā gadījumā turpiniet ar 5. punktu.

5. Kad dzinējs būs iedarbināts un uzsilis, pakāpeniski pārslēdziet gaisa droselēvārsta vadīķu atpakaļ pozīcijā OFF (izslēgts). Iesildīšanas laikā motoru/aparatūru var izmantot, bet gaisa droselēvārstu var būt nepieciešams atstāt daļēji ieslēgtu, līdz motors būs uzsilis.

Padomi iedarbināšanai aukstos klimatiskajos apstākļos

1. Lietojiet eļļu, kas atbilst gaidāmajiem temperatūras apstākļiem.
2. Atvienojiet visas iespējamās ārējās slodzes.
3. Izmantojiet svaigu degvielu, kas paredzēta ziemas apstākļiem. Ziemas apstākļiem paredzēta degviela ir radīta, lai uzlabotu iedarbināšanu.

Apturēšana

1. Ja iespējams, noņemiet slodzi, atvienojot visas darbināmās jaudas noņemšanas ierīces.
2. Ja ietilpst aprīkojumā, parvienojiet droselē vadiķu uz lēnu vai tukšgaitas pozīciju; apturiet motoru.
3. Ja ietilpst aprīkojumā, aizveriet degvielas padeves atslēgšanas vārstu.

Lietošanas lēnķis

Skatiet šī motora darbināmās aparatūras lietošanas instrukcijas. Nedarbiniet šo motoru, pārsniedzot maksimālo ekspluatācijas lēnķi, skat. specifikāciju tabulu. Nepietiekams eļļošanas rezultātā var tikt izraisīti motora bojājumi.

Dzinēja apgriezīnu skaits

PIEZĪME. Nemēģiniet regulēt dzinēja regulatoru, lai palielinātu maksimālo dzinēja ātrumu. Pārāk lielā dzinēja apgriezieni ir bīstami, un jums var tikt anulēta garantija.



Ekspluatācija lielā augstumā

Ja dzinējs tiek darbināts 4000 pēdu (1219 metru) vai lielākā augstumā, nepieciešams liela augstuma karburatora komplekts. Lai saņemtu informāciju par darbību lielā augstumā piemērotajiem komplektiem vai sameklētu pilnvarotu Kohler produkcijas izplatītāju, apmeklējiet vietni KohlerEngines.com vai zvaniet uz 1-800-544-2444 (ASV un Kanāda).

Dzinēju jādarbina tā oriģinālajā konfigurācijā, kas zemāka par 40000 pēdas (1219 metri).

Darbinot šo dzinēju ar nepareizu dzinēja konfigurāciju, esošajā augstumā, var palielināt tā emisijas, samazināt degvielas efektivitāti un sniegumu, tā rezultātā bojājot dzinēju.

Apkopes instrukcijas

	 BRĪDINĀJUMS	<p>Pirms darbu pie dzinēja vai aparatūras veikšanas atslēdziet dzinēju šādi. 1) Atvienojiet aizdedzes sveces vadu(s). 2) Atvienojiet negatīvo (-) strāvas padeves kabeli no akumulatora.</p>
	<p>Nejauša ieslēgšanās var izraisīt nopietnus savainojumus vai nāvi.</p> <p>Atvienojiet un zemējiet aizdedzes sveces vadu(s) pirms apkopes.</p>	

Parastu apkopi, izmežu kontroles ierīču un sistēmu maiņu un remontu var veikt jebkura darbnīca vai remonta speciālists, tomēr remontdarbi garantijas ietvaros ir jāveic tikai pilnvarotiem Kohler produkcijas izplatītājiem, informācija par kuriem ir atrodama vietnē KohlerEngines.com vai saņemama, zvanot uz 1-800-544-2444 (ASV un Kanāda).

Apkopju grafiks	Apkopju grafiks
Motori bez filtra	Motori ar filtru
Pirms katras lietošanas	Pirms katras lietošanas
<ul style="list-style-type: none"> Pārbaudiet eļļas līmeni. Pievienojiet eļļu, ja tās līmenis ir zems. Nelejiet to pārāk daudz. Pārbaudiet, vai gaisa filtra detaļas nav vaļģas vai bojātas. 	<ul style="list-style-type: none"> Pārbaudiet eļļas līmeni. Pievienojiet eļļu, ja tās līmenis ir zems. Nelejiet to pārāk daudz. Pārbaudiet, vai gaisa filtra detaļas nav vaļģas vai bojātas. Pārbaudiet, vai filtra nav netīrumi vai nevajadzīgu materiālu.
Ik pēc 25 stundām vai ikgadēji ¹	Ik pēc 25 stundām vai ikgadēji ¹
<ul style="list-style-type: none"> Nomainiet gaisa filtra elementu. 	<ul style="list-style-type: none"> Nomainiet priekšfiltrāciju/veiciet tā apkopi.
Ik pēc 50 stundām vai ikgadēji ¹	Ik pēc 50 stundām vai ikgadēji ¹
<ul style="list-style-type: none"> Nomainiet degvielas filtru (ja uzstādīts). 	<ul style="list-style-type: none"> Nomainiet gaisa filtra elementu. Nomainiet degvielas filtru (ja uzstādīts).
Ik pēc 100 stundām vai ikgadēji ¹	Ik pēc 100 stundām vai ikgadēji ¹
<ul style="list-style-type: none"> Notīriet dzirksteļu uztvērēju (ja uzstādīts). 	<ul style="list-style-type: none"> Notīriet dzirksteļu uztvērēju (ja uzstādīts).
Ik pēc 125 stundām vai ikgadēji ¹	Ik pēc 125 stundām vai ikgadēji ¹
<ul style="list-style-type: none"> Nomainiet aizdedzes sveci un iestatiet atstarpī. 	<ul style="list-style-type: none"> Nomainiet aizdedzes sveci un iestatiet atstarpī.
¹ Veiciet šīs procedūras daudz biežāk, ja strādājat īpaši putekļainos vai netīros apstākļos.	

Eļļas rekomendācijas

Lai panāktu vislabāko veiktspēju, mēs iesakām izmantot tikai Kohler eļļas. Ir pieļaujama arī citu augstas kvalitātes eļļu ar mazgājošām īpašībām (tai skaitā sintētisko) izmantošana, kuras atbilst API (Amerikas Naftas institūta) klasei SJ vai augstākai. Izvēlieties viskozitāti atbilstoši gaisa temperatūrai motora darbināšanas laikā atbilstoši tabulā parādītajam.

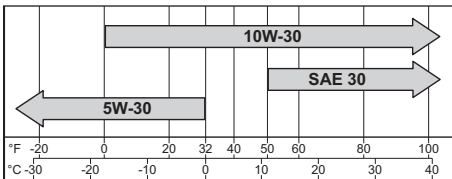

Pārbaudiet eļļas līmeni.

PIEZĪME. Lai novērstu dzinēja pārmērīgu nodilumu un bojājumu rašanos, nekādā gadījumā nedarbiniet to, ja eļļas līmenis ir virs vai zem darbības diapazona rādītāja uz eļļas līmeņa mērausta.

Pārliecinieties, ka dzinējs ir atdzisis. Notīriet visus grūzus no eļļas uzpildes vāciņa/eļļas līmeņa mērausta.

1. Izņemiet taustu un noslaukiet eļļu.

- 1/4 pagrieziena veida vāciņš: ievietojiet mēraustu atpakaļ caurulē, iespiediet līdz galam uz leju un pagrieziet par 1/4 pagrieziena.

vai

- Vāciņš ar vītni: ievietojiet mēraustu atpakaļ caurulē, novietojiet vāciņu uz caurules, bet neuzskrūvējiet to.

2. Izņemiet mēraustu un pārbaudiet eļļas līmeni. Līmenim jābūt mērausta indikatora joslas augšpusē.

3. Ja eļļas līmenis uz indikatora joslas ir zems, pievienojiet eļļu, lai līmenis būtu indikatora augšdaļā.

4. Ievietojiet atpakaļ un nofiksējiet eļļas līmeņa taustu.

Eļļas maiņa

Šim motoram nav nepieciešama ikgadēja eļļas maiņa; pārbaudiet eļļu pirms katras lietošanas reizes un papildiniet to, ja nepieciešams. Tomēr, ja nolemjat mainīt eļļu, ievērojiet zemāk norādītās instrukcijas.

Veiciet eļļas nomaiņu, kamēr dzinējs ir silts.

Eļļas līmeņa mērtausta caurule.

1. Notīriet zonu ap eļļas uzpildes vāciņu/mērtaustu.
2. Noņemiet eļļas uzpildes vāciņu/izņemiet mērtaustu. Sagāziet dzinēju uz sāniem, lai gaisa filtrs būtu paversts uz augšu. Izteciniet eļļu piemērotā tvertnē.
3. Kad karteris ir pilnībā iztukšots, nostādiat dzinēju atpakaļ vertikāli.
4. Piepildiet karteri ar jaunu eļļu. Līmenim jābūt mērtausta indikatora joslas augšpusē.
5. Uzlieciet eļļas uzpildes vāku/eļļas līmeņa taustu un pievelciet to.
6. Atbrīvojieties no izlietotās eļļas atbilstoši vietējiem noteikumiem.

Uzlieciet eļļas uzpildes vāku/eļļas līmeņa taustu un pievelciet to.

Atbrīvojieties no izlietotās eļļas atbilstoši vietējiem noteikumiem.

Dzinēja kartera noslēgs

1. Atspējojiet dzinēju, atvienojot svečvadu.
2. Notīriet zonu ap eļļas uzpildes vāciņu/mērtaustu. Noņemiet eļļas uzpildes vāciņu/izņemiet mērtaustu.
3. Izņemiet dzinēja kartera noslēgu dzinēja apakšā un izteciniet eļļu piemērotā tvertnē.
4. Uzklājiet hermetizējošu līdzekli trim pilnām drenāžas noslēga vītņiem un no jauna uzstādiat drenāžas noslēgu. Griezes moments līdz 120 mārciņām uz collu (13,6 Nm).
5. Piepildiet karteri ar jaunu eļļu. Līmenim jābūt mērtausta indikatora joslas augšpusē.
6. Uzlieciet eļļas uzpildes vāku/eļļas līmeņa taustu un pievelciet to.
7. Atbrīvojieties no izlietotās eļļas atbilstoši vietējiem noteikumiem.

Ieteikumi saistībā ar degvielu.

	BRĪDINĀJUMS Eksplozīva degviela var izraisīt ugunsgrēku un nopietnus apdegumus. Nekad neuzpildiet degvielas tvertni, ja dzinējs ir uzkaršis vai darbojas.
Benzīns ir ļoti viegli uzliesmojošs, un tā tvaiki var izraisīt sprādzienu, ja tiek aizdedzināti. Glabājiet benzīnu tikai tam paredzētās tvertnēs labi ventilētās telpās, palīgbūvēs, drošā attālumā no dzirkstelēm vai liesmām. Degvielas šļakatas var aizdegties, nonākot saskarē ar uzkaršušajām motora daļām vai aizdedzes dzirkstelēm. Nekad nelietojiet benzīnu kā tīrīšanas līdzekli.	

PIEZĪME. E15, E20 un E85 lietošana NAV apstiprināta un NAV ieteicama; garantijas ietvaros netiek segti zaudējumi, kas radušies vecas, novadējušās vai piesārņotas degvielas lietošanas rezultātā.

Degvielai ir jāatbilst šādām prasībām.

- Tīra un svaiga degviela, bez svīnu saturošām piedevām.
- Oktānskaitlis 87 (R+M)/2 vai lielāks.
- Pētnieciskais oktānskaitlis (RON) 90 oktāna minimums.
- Benzīns ar līdz 10% etilspirta piemaisījuma, 90% bezsvina degvielas ir pieņemami.
- Lietošanai ir apstiprināts etil-terc-butilētera (MTBE) un bezsvina degvielas maisījums (MTBE saturs maks. 15%).
- Nepievienojiet benzīnam eļļu.
- Nepārpildiet degvielas tvertni.
- Nelietojiet benzīnu, kura vecums pārsniedz 30 dienas.

Pievienojiet degvielu

	BRĪDINĀJUMS Eksplozīva degviela var izraisīt ugunsgrēku un nopietnus apdegumus. Nekad neuzpildiet degvielas tvertni, ja dzinējs ir uzkaršis vai darbojas.
Benzīns ir ļoti viegli uzliesmojošs, un tā tvaiki var izraisīt sprādzienu, ja tiek aizdedzināti. Glabājiet benzīnu tikai tam paredzētās tvertnēs labi ventilētās telpās, palīgbūvēs, drošā attālumā no dzirkstelēm vai liesmām. Degvielas šļakatas var aizdegties, nonākot saskarē ar uzkaršušajām motora daļām vai aizdedzes dzirkstelēm. Nekad nelietojiet benzīnu kā tīrīšanas līdzekli.	



Pārļecinieties, ka dzinējs ir atdzisis.

1. Notīriet zonu ap degvielas tvertnes vāciņu.
2. Noņemiet degvielas tvertnes vāciņu. Piepildiet līdz ielietnes pamatnei. Nepārpildiet degvielas tvertni. Atstājiet vietu, kur degviela izpleties.
3. Uzlieciet degvielas tvertnes vāciņu un nofiksējiet to.

Degvielas vads

Kohler Co. dzinējiem ar karburatoru ir jāuzstāda zemas caurlaidības degvielas līnijas, lai atbilstu EPA un CARB kritērijiem.

Aizdedzes sveces

	 PIESARDZĪGI Elektriskais šoks var radīt savainojumus. Nepieskarieties vadiem, kamēr dzinējs darbojas.
--	--

Iztīriet aizdedzes sveces spraugu. Izņemiet sveci un nomainiet.

1. Pārbaudiet atstarpī, izmantojot spraugmēru. Noregulējiet atstarpī, informāciju skatiet specifikāciju tabulā.
2. Uzstādiet sveci cilindra galvā.
3. Pievelciet sveci ar griezes momentu līdz 20 mārciņām uz collu (27 N·m).

Gaisa filtrs

PIEZĪME. Lietojot dzinēju ar valīgām vai bojātām gaisa filtra sastāvdaļām, var tikt izraisīta dzinēja priekšlaicīga nolietošānās un bojāšānās. Nomainiet saliektās un bojātās sastāvdaļas.

PIEZĪME. Papīra filtru nevar tīrīt ar saspīestu gaisu.

Atlaidiet fiksatoru vai atāķējiet aizbīdņus un noņemiet gaisa filtra pārsegu.

Priekštīrītājs (ja uzstādīts)

1. Noņemiet priekštīrītāju.
2. Nomainiet priekštīrītāju vai mazgājiet to siltā ūdenī ar mazgāšanas līdzekli. Noskalojiet un ļaujiet nožūt.
3. Uzstādiet priekštīrītāju atpakaļ pārsegā, savietojot priekštīrītāja atveri ar augšējā pārsega fiksatoru.

Papīra filtrs:

1. Izņemiet papīra filtru no pamatnes un nomainiet to.
2. Uzstādiet filtru ar plīse to pusi uz āru un novietojiet gumijas blīvi uz pamatnes malām.

Putu filtrs:



1. Izņemiet putu filtru no pamatnes un nomainiet to.
2. Uzstādiet filtru ar putu pusi uz āru un novietojiet gumijas blīvi uz pamatnes malām.

Uzstādiet atpakaļ gaisa filtra pārsegu un nostipriniet ar fiksatoru vai aizbīdņus.

Ventilācijas caurule

Pārliecinieties, ka abi ventilācijas caurules gali ir atbilstoši pievienoti.

Gaisa dzesēšana

	 BRĪDINĀJUMS Karstās daļas var izraisīt nopietnus apdegumus. Nepieskarieties dzinējam lietošanas laikā vai uzreiz pēc izslēgšanas.
Nekad nedarbiniet dzinēju, ja ir noņemti karstuma vairogi vai aizsargi.	

Pareiza dzesēšana ir būtiski svarīga. Lai novērstu pārkaršanu, notīriet sietus, dzesēšanas ribas un citas dzinēja ārējās virsmas. Izvairieties no vadojuma un citu elektrisko sastāvdaļu apšakstīšanas ar ūdeni. Skatiet apkopju grafiku.

Rezerves daļas

Dzinēja apkopes, servisa un remonta darbu veikšanai mēs iesakām izmantot pilnvarota Kohler produkcijas izplatītāja pakalpojumus. Lai sameklētu pilnvarotu Kohler produkcijas izplatītāju, apmeklējiet vietni KohlerEngines.com vai zvaniet uz 1-800-544-2444 (ASV un Kanāda).

Glabāšana

Ja dzinējs netiks lietots divus vai vairāk mēnešus, ievērojiet šos glabāšanas norādījumus.

1. Degvielas tvertnē pievienojiet Kohler PRO Series degvielas piedevas. Darbiniet dzinēju 2 - 3 minūšu ilgumā, lai stabilizētā degviela nonāktu degvielas sistēmā (uz bojājumiem, kas radušies neapstrādātas degvielas dēļ, neattiecas garantijas segums).
2. Nomainiet eļļu, kamēr dzinējs pēc darba vēl ir silts. Izņemiet aizdedzes sveci(es) un ielejiet cilindrā(os) aptuveni 1 unci motoreļļas. Ievietojiet atpakaļ aizdedzes sveces un lēnām ar kloķi darbiniet dzinēju, lai eļļa izplatītos sistēmā.
3. Atvienojiet negatīvo (-) strāvas padeves kabeli.
4. Uzglabājiet motoru tīrā un sausā vietā.

Bojājumu meklēšana

Nemēģiniet patstāvīgi veikt remontu vai nomainīt dzinēja komponentus, vai citas lietas, kurām nepieciešams veikt speciālas uzstādīšanas un regulēšanas procedūras. Šis darbs ir jāveic pilnvarotam Kohler produkcijas izplatītājam.

Problēma	Iespējamais cēlonis							
	Nav deg- vielas	Neatbilstoša degviela	Netīrumi degvie- las vadā	Netīrs gružu aizsargs	Neatbils- tošs eļļas līmenis	Dzinējs pārslogots	Netīrs gaisa filtrs	Bojāta aizdedzes sviece
Nedarbojas	•	•	•		•	•	•	•
Grūti iedarbināt		•	•		•	•	•	•
Pēkšņi izslēdzas	•		•	•	•	•	•	•
Trūkst jaudas		•	•	•	•	•	•	•
Darbojas nepastāvīgi		•	•	•		•	•	•
Klab vai džinkst		•		•		•		•
Pārlec vai pārtrauc		•	•	•			•	•
Atpakal trieciens		•	•			•	•	•
Pārkarst		•	•	•	•	•	•	
Patērē daudz degvielas						•	•	•

Dzinēja specifikācijas

Modelis	Cilindra diametrs	Virzuļa gājiens	Tilpums	Eļļas tilpums (Uzpilde)	Aizdedzes svences atstarpe	Maksimālais ekspluatācijas leņķis (pie pilna eļļas līmeņa)*
XTX650, XTX675	2,56 collas (65 mm)	1,80 collas (45 mm)	9,1 kubikcolla (149 cm ³)	20 unces (0,60 L)	0,030 collas (0,76 mm)	20°
XTX775	2,75 collas (70 mm)		10,6 kubikcollas (173 cm ³)			
XTX950	2,87 collas (73 mm)	1,89 collas (48 mm)	12,2 kubikcollas (200 cm ³)			
XTX1100		2,11 collas (53,5 mm)	13,7 kubikcollas (224 cm ³)			

*Pārsniedzot maksimālo ekspluatācijas leņķi, ir iespējams izraisīt dzinēja bojājumus nepietiekamas eļļošanas dēļ.

Papildu informācija par specifikācijām ir atrodama servisa rokasgrāmatā vietnē KohlerEngines.com.

Visas Kohler sniegtās atsauces uz zirgspēkiem (zs) ir sertificēti jaudas vērtējumi un atbilst SAE J1940 un J1995 zs standartiem. Informācija par sertificētiem jaudas vērtējumiem ir atrodama vietnē KohlerEngines.com.

Emisijas kontroles sistēma

Izplūdes gāzu izmešu kontroles sistēma modeļiem XTX650, XTX675, XTX775, XTX950, XTX1100 ir EM ASV EPA, Kalifornijā un Eiropā.

PIEZĪME: Manipulācijas ar motoru un tā emisijas kontroles sistēmu anulē Vides aizsardzības aģentūras atbilstības sertifikāts, Gaisa resursu padomes izpildvaras rīkojums un ES tipa apstiprinājums.

KOHLER XTX Series™

XTX650, XTX675, XTX775,
XTX950, XTX1100

Прирачник за сопственици

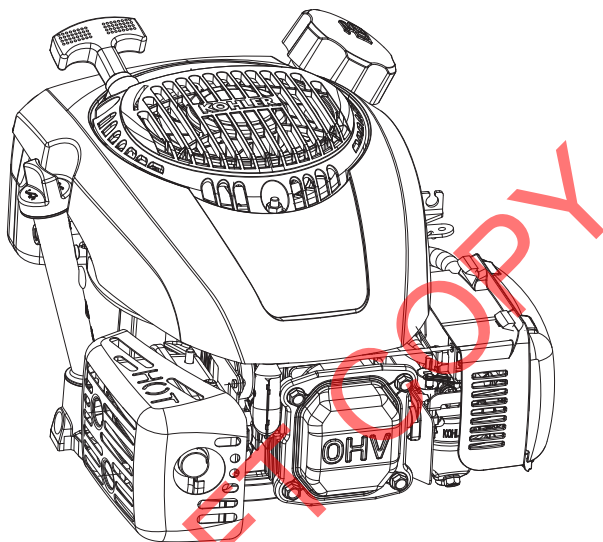

МК

ВАЖНО:

Внимателно прочитајте ги сите упатства за безбедност и претпазливост пред да ја користите опремата. Прочитајте го работното упатство за опремата што ја опслужува овој мотор.

Пред да вршите сервисирање или одржување, проверете дали моторот е изгаснат и рамно поставен.

Што опфаќа гаранцијата како што е наведено на гарантната картичка и на KohlerEngines.com. Внимателно разгледајте ја бидејќи ги наведува вашите специфични права и обврски.

Со цел усогласување со важечките регулативи за емисии, притисокот на издвниот систем не смее да ги надминува границите што може да ги пронајдете на KohlerEngines.com. Пребарувајте според број на модел, а потоа изберете го табулаторот за спецификации.

Kohler Engines ги има објавено вредностите за CO₂ на веб-страницата KohlerEngines.com.

Запишете ги информациите за моторот кои ќе ви требаат при нарачка на делови или за добивање гаранциска покриеност.

Модел на мотор _____

Спецификација _____

Сериски број _____

Датум на купување _____

Мерки на претпазливост

⚠ ПРЕДУПРЕДУВАЊЕ: Опасност којашто може да доведе до смрт, сериозна повреда или значителна имотна штета.

⚠ ВНИМАНИЕ: Опасност којашто може да доведе до лесна телесна повреда или имотна штета.

НАПОМЕНА: има за цел на луѓето да им обезбеди важни информации околу инсталацијата, работењето или одржувањето.

	<p>⚠ ПРЕДУПРЕДУВАЊЕ</p> <p>Експлозивното гориво може да предизвика пожари и тежки изгореници.</p> <p>Не полнете го резервоарот за гориво додека моторот е жешок или работи.</p>
<p>Бензинот е екстремно запалив и неговите пари може да експлодираат ако се запалат. Бензинот чувајте го само во одобрени туби, во добро проветрени, ненаселени објекти, подалеку од искри или пламен. Истуреното гориво може да се запали доколку дојде во контакт со жешки делови или искри од палењето. Никогаш не користете бензин како средство за чистење.</p>	

	<p>⚠ ПРЕДУПРЕДУВАЊЕ</p> <p>Јаглеродниот моноксид може да предизвика мачнина, несвестица или смрт.</p> <p>Избегнувајте вдишување на издувните гасови. Никогаш не оставајте моторот да работи внатре или во затворен простор.</p>
<p>Издувните гасови од моторот содржат отровен јаглерод моноксид. Јаглеродниот моноксид е без мирис, безбоен, и може да предизвика смрт при вдишување.</p>	

	<p>⚠ ПРЕДУПРЕДУВАЊЕ</p> <p>Несаканото (случајно) стартување може да предизвика сериозни повреди или смрт.</p> <p>Пред сервисирање, извадете ги и заземјете ги каблите/кабелот за свеќички.</p>
<p>Пред да работите на моторот или опремата, оневозможете го моторот како што е објаснето: 1) Извадете го кабелот/каблите за свеќички. 2) Извадете го негативниот (-) кабел од акумулаторот.</p>	

	<p>⚠ ПРЕДУПРЕДУВАЊЕ</p> <p>Ротирачките делови можат да предизвикаат тежки повреди.</p> <p>Држете растојание додека моторот работи.</p>
<p>Држете ги рацете, носете косата, и облеката подалеку од сите подвижни делови за да избегнете повреда. Моторот никогаш не треба да работи со отстранети капацити, обвивки или штитници.</p>	

	<p>⚠ ВНИМАНИЕ</p> <p>Електричниот удар може да предизвика повреда.</p> <p>Не допирајте ги жиците додека моторот работи.</p>
---	--

	<p>⚠ ПРЕДУПРЕДУВАЊЕ</p> <p>Жешките делови можат да предизвикаат тежки изгореници.</p> <p>Не допирајте го моторот додека работи или веднаш откако ќе го изгасите.</p>
<p>Моторот никогаш не треба да работи со отстранети штитници за топлина или обвивки.</p>	

⚠ ПРЕДУПРЕДУВАЊЕ: Производот може да ве изложи на хемикалии вклучувајќи јаглерод моноксид и бензен, коишто Сојузната држава Калифорнија ги препознава како канцерогени материи коишто предизвикуваат вредени мани или друга репродуктивна штета. За повеќе информации, одете на www.P65Warnings.ca.gov.

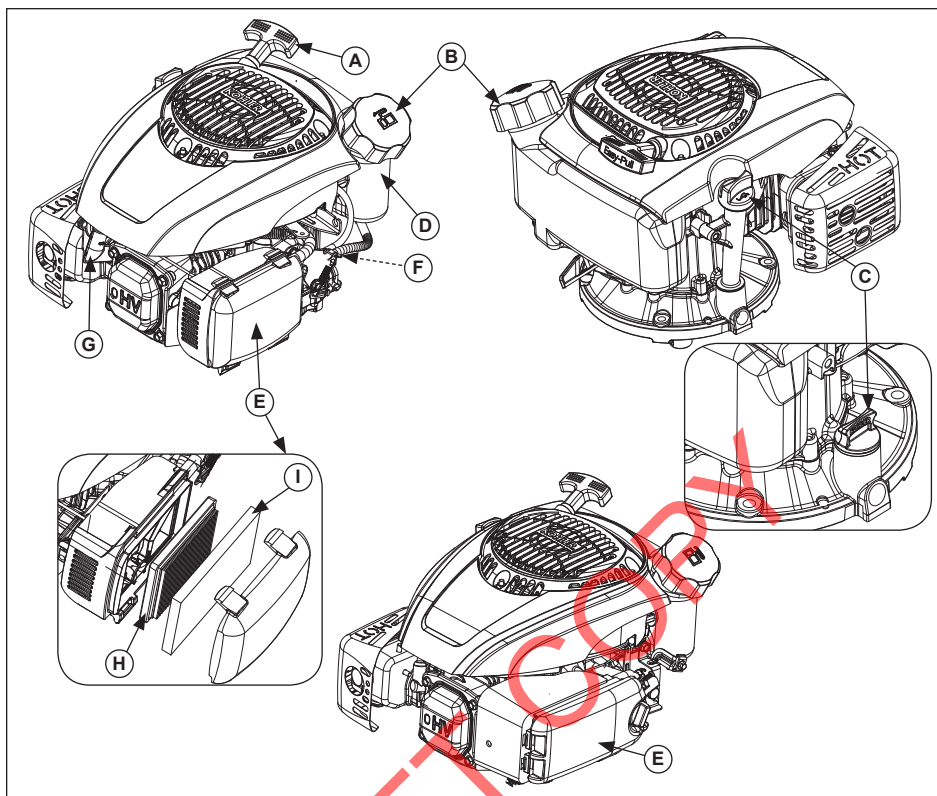

МК



A	Рачка на стартерот	B	Капаче за гориво	C	Капаче за масло/шипка за контрола на масло	D	Резервоар за гориво
E	Филтер за воздух	F	Вентил за затворање на доводот на гориво	G	Свекичка	H	Елемент
I	Предфилтер						



Visit KohlerEngines.com for service parts information and purchasing options.

Список на проверки пред стартување

1. Проверка на нивото на масло. Ако нивото е ниско, додадете масло. Не преполнувајте.
2. Проверка на нивото на гориво. Ако нивото е ниско, додадете гориво. Проверете дали компонентите на системот за довод на гориво и цревата имаат пукнатини.
3. Проверете ги и исчистете ги местата за ладење, местата за довод на воздух и надворешните површини на моторот (особено по складирање).
4. Проверете дали компонентите на филтерот за воздух, како и сите прекривки, поклопци на опремата и штитници се на своето место и се добро прицврстени.
5. Проверете го пригушувачот на пламен (доколку е поставен)

Стартување

	ПРЕДУПУДУВАЊЕ
	Јаглеродниот моноксид може да предизвика мачнина, несвестица или смрт. Избегнувајте вдишување на издунувните гасови. Никога не оставајте моторот да работи внатре или во затворен простор.
Издунувните гасови од моторот содржат отровен јаглерод моноксид. Јаглеродниот моноксид е без мирис, безбоен, и може да предизвика смрт при вдишување.	

	ПРЕДУПУДУВАЊЕ
	Ротирачките делови можат да предизвикаат тешки повреди. Држете растојание додека моторот работи.
Држете ги рачете, носете, косата, и облеката подалеку од сите подвижни делови за да избегнете повреда. Моторот никогаш не треба да работи со отстранети капаци, обвивки или штитници.	

НАПОМЕНА: Положбата на саухот за стартување може да варира во зависност од температурата и други фактори. Откако моторот ќе почне да работи и ќе загрее, поставете ја рачката за саух во положба OFF.

НАПОМЕНА: Повремено извлекувајте го кабелот за стартување за да ја проверите неговата состојба. Ако кабелот е изабен веднаш заменете го кај овластениот дистрибутер на Kohler.

- Завртете го вентилот за затворање на доводот на гориво во положбата ON (ако е поставен).
- Завртете го прекинувачот за вклучување/исклучување на моторот во положбата ON (ако е поставен).
- Стартувајте го моторот на следниов начин:
 - Модели со рачен саух:
Ладен мотор: Поставете ја рачката за гас во положба FAST. Повлечете ја рачката за саух во положба CHOKE/ON.
Загреан мотор: поставете ја рачката за гас во положба RUN/FAST.
или
 - Модели со Smart-Choke™: со оваа функција саухот се приспособува автоматски при стартување.
- Стартување со повлекување: Полека повлечете ја рачката на starterот додека почувствувате затегнатост – ЗАСТАНАТЕ! Вратете ја назад рачката на starterот; повлечете ја цврсто и директно кон надвор за да се избегне прекумерно абење на кабелот со отворот од кој излегува.

Електрично стартување: Прекинувач со клуч (прочитајте го работното упатство за опремата што ја опслужува овој мотор). Ако е поставен Smart-Choke™, застанете овде, во спротивно продолжете на чекор 5.

- Откако ќе го стартувате моторот и откако ќе загрее, вратете ја рачката за саух постепено во положбата OFF. Може да го користите моторот/опремата во периодот на загревање, но може да е потребно да го оставите саухот делумно вклучен додека да се загрее моторот.

Совети за стартување на ладно време

- Користете соодветно масло за очекуваните температури.
- Отстранете ги сите можни надворешни отповарувања.
- Користете свежо гориво со зимска градација. Горивото со зимска градација е формулирано за подобрување на стартувањето.

Гасење

- Ако е можно, отстранете ги сите прикачени компоненти со приклучно вратило.
- Ако има рачка за гас, поставете ја во положба бавно или лер; исклучете го моторот.
- Ако има вентил за затворање на доводот на гориво, затворете го.

Агол на работење

Прочитајте ги работните упатства за опремата што ја опслужува овој мотор. Не користете го моторот надминувајќи го максималниот агол на работење; видете во табелата со спецификации. Недоволното подмакување може да предизвика оштетување на моторот.

Брзина на моторот

НАПОМЕНА: Не нагудувајте го регулаторот за да ја зголемите максималната брзина на моторот. Нагудувањето на преголема брзина е опасно и ќе ја поништи гаранцијата.

Работење на голема надморска височина

Ако овој мотор се користи на надморска височина од 4000 стапки (1219 метри) или повеќе, потребна е опрема со карбуратор за работа на голема надморска височина. За да добиете информации за опрема со карбуратор за работа на голема надморска височина или за да најдете овластен дистрибутер на Kohler, посетете ја KohlerEngines.com или јавете се на 1-800-544-2444 (САД и Канада).

Овој мотор треба да се користи со неговата првобитна конфигурација за работа на надморска височина под 4000 стапки (1219 метри).

Со користењето на овој мотор со погрешна конфигурација на одредена надморска височина може да се зголеми неговите емисии на издунувни гасови, да се намалат ефикасноста и перформансите на горивото и да се оштети моторот.

Упатства за одржување

	ПРЕДУПРЕДУВАЊЕ	Пред да работите на моторот или опремата, оневозможете го моторот како што е објаснето: 1) Извадете го кабелот/каблите за свеќички. 2) Извадете го негативниот (-) кабел од акумулаторот.
	Несаканото (случајно) стартување може да предизвика сериозни повреди или смрт. Пред сервисирање, извадете ги и заземјете ги каблите/кабелот за свеќички.	

Нормалното одржување, замена или поправка на уредите и системите за контрола на емисијата на издувни гасови може да ги извршува кој било сервисен центар или поединец; меѓутоа гарантниот сервис мора да го изврши овластен дистрибутер на Kohler, кој може да се најде на KohlerEngines.com или 1-800-544-2444 (САД и Канада).

Распоред за одржување	Распоред за одржување
Мотори без предфилтер	Мотори со предфилтер
Пред секоја употреба <ul style="list-style-type: none"> • Проверка на нивото на масло. Ако нивото е ниско, додадете масло. Не преполнувајте. • Проверка на филтерот за воздух - нечисти, лабави или оштетени делови. 	Пред секоја употреба <ul style="list-style-type: none"> • Проверка на нивото на масло. Ако нивото е ниско, додадете масло. Не преполнувајте. • Проверка на филтерот за воздух - нечисти, лабави или оштетени делови. • Проверете дали во предфилтерот има валкан или скнат материјал.
Every 25 Hours or Annually ¹ <ul style="list-style-type: none"> • Замена на филтерот за воздух. 	Every 25 Hours or Annually ¹ <ul style="list-style-type: none"> • Сервисирање/замена на предфилтер.
Every 50 Hours or Annually ¹ <ul style="list-style-type: none"> • Замена на филтерот за гориво (ако има). 	Every 50 Hours or Annually ¹ <ul style="list-style-type: none"> • Замена на филтерот за воздух. • Замена на филтерот за гориво (ако има).
Every 100 Hours or Annually ¹ <ul style="list-style-type: none"> • Исчистете го пригушувачот на пламен (доколку е поставен). 	Every 100 Hours or Annually ¹ <ul style="list-style-type: none"> • Исчистете го пригушувачот на пламен (доколку е поставен).
На секои 125 часа или годишно ¹ <ul style="list-style-type: none"> • Заменете ја свеќичката и приспособете ја празнината кај куката на свеќичката. 	На секои 125 часа или годишно ¹ <ul style="list-style-type: none"> • Заменете ја свеќичката и приспособете ја празнината кај куката на свеќичката.

¹ Во услови на екстремна нечистотија и прав, овие постапки на одржување треба да ги вршите почесто.

Препораки за масло

За најдобри перформанси, препорачуваме да ги користите маслата на Kohler. Прифатливи се и други висококвалитетни детергентни масла (вклучително и синтетички) од сервисна класа SJ на Американскиот нафтен институт (API, American Petroleum Institute). Изберете го вискозитетот врз основа на воздушната температура при работењето на моторот, како што е прикажано во табелата дадена подолу.

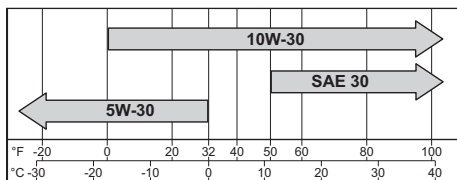

Проверка на нивото на масло

НАПОМЕНА: За да спречите прекумерно абеење или оштетување на моторот, не користете го моторот доколку нивото на масло е под или над препорачаното ниво на показателот на шипката за контрола на масло.

Проверете дали моторот е ладен. Исчистете ги деловите околу капачето за масло/шипката за контрола на масло.

- Отстранете ја шипката за контрола на масло; избришете го маслото.
 - Капаче за четвртинско вртење: вметнете ја шипката за контрола на масло повторно во цевката; притиснете ја до долу и свртете ја за една четвртина.
или
 - Капаче со навои: повторно вметнете ја шипката за контрола на масло во цевката; поставете го капачето на цевката, но не навртувајте го.
- Извадете ја шипката за контрола на масло; проверете го нивото на масло. Нивото треба да биде на врвот од показателот на шипката за контрола на масло.
- Ако нивото на масло е ниско на показателот, додадете масло до врвот на показателот.
- Вметнете ја и прицврстете ја шипката за контрола на масло.

Промена на масло

За овој мотор не е потребно годишно менување на маслото, само проверувајте го нивото на маслото пред секоја употреба и додавајте по потреба. Меѓутоа, ако решите да го смените маслото, следете ја постапката наведена подолу.

Менувајте го маслото додека моторот е загреан.

Цевка за шипката за контрола на масло:

1. Исчистете ги деловите околу капачето за масло/шипката за контрола на масло.
2. Извадете го капачето за масло/шипката за контрола на масло. Наведнете го моторот странично, со филтерот за воздух свртен нагоре. Испуштете го маслото во сад за таа намена.
3. Откако картерот ќе се исцеди целосно, вратете го моторот во исправена положба.
4. Наполнете го картерот со ново масло. Нивото треба да биде на врвот од показателот на шипката за контрола на масло.
5. Вратете го капачето/шипката за контрола на масло и добро затегнете.
6. Фрлете го старото масло во согласност со локалните прописи.

Чеп на картерот:

1. Оневозможете го моторот со вадење на свекичката.
2. Исчистете ги деловите околу капачето за масло/шипката за контрола на масло. Извадете го капачето за масло/шипката за контрола на масло.
3. Извадете го чепот на картерот на дното од моторот и испуштете го маслото во сад за таа намена.
4. Нанесете средство за потполнување околу три навои на чепот; вметнете го чепот. Користете вртежен момент до 120 in. lb. (13.6 N·m).
5. Наполнете го картерот со ново масло. Нивото треба да биде на врвот од показателот на шипката за контрола на масло.
6. Вратете го капачето/шипката за контрола на масло и добро затегнете.
7. Фрлете го старото масло во согласност со локалните прописи.

Препораки за гориво

	<p>⚠ ПРЕДУПРЕДУВАЊЕ</p> <p>Експлозивното гориво може да предизвика пожари и тешки изгореници.</p> <p>Не полнете го резервоарот за гориво додека моторот е жежок или работи.</p>
<p>Бензинот е екстремно запалив и неговите пари може да експлодираат ако се запалат. Бензинот чувајте го само во одобрени туби, во добро проветрени, ненаселени објекти, подалеку од искри или пламен. Истуреното гориво може да се запали доколку дојде во контакт со жешки делови или искри од палењето. Никогаш не користете бензин како средство за чистење.</p>	

НАПОМЕНА: E15, E20 и E85 НЕ се одобрени и НЕ треба да се користат; влијанијата од старо, стоено или контаминирано гориво не се покриени со гаранцијата.

Горивото мора да ги исполнува следниве услови:

- Чист, свеж, безоловен бензин.
- Октански рејтинг од 87 (R+M)/2 или повисок.
- Истражувачки октански број (RON, Research Octane Number) од минимум 90 октани.
- Прифатлива е мешавина од 90% безоловен бензин и најмногу 10 % етил алкохол.
- Одобрена е мешавина од метил терцијарен бутил етер (MTBE) и безоловен бензин (максимум 15 % MTBE).
- Не додавајте масло во бензинот.
- Не преполнувајте го резервоарот за гориво.
- Не користете бензин постар од 30 дена.

Полнење гориво

	<p>⚠ ПРЕДУПРЕДУВАЊЕ</p> <p>Експлозивното гориво може да предизвика пожари и тешки изгореници.</p> <p>Не полнете го резервоарот за гориво додека моторот е жежок или работи.</p>
<p>Бензинот е екстремно запалив и неговите пари може да експлодираат ако се запалат. Бензинот чувајте го само во одобрени туби, во добро проветрени, ненаселени објекти, подалеку од искри или пламен. Истуреното гориво може да се запали доколку дојде во контакт со жешки делови или искри од палењето. Никогаш не користете бензин како средство за чистење.</p>	



Проверете дали моторот е ладен.

1. Исчистете го просторот околу капачето за гориво.
2. Извадете го капачето за гориво. Полнете до основата на грлото за полнење. Не преполнувајте го резервоарот за гориво. Оставете простор за ширење на горивото.
3. Вратете го капачето за гориво и добро затегнете.

Црево за довод на гориво

На моторите на Kohler Co. со карбуратор мора да се инсталира црево за довод на гориво со ниско ниво на пробојност согласно прописите на EPA и CARB.

Свеќички

	 ВНИМАНИЕ Електричниот удар може да предизвика повреда. Не допирајте ги жиците додека моторот работи.
--	---

Исчистете ја вдлабнатината за свеќичката. Извадете ја и заменете ја свеќичката.

1. Измерете ја празнината кај куката на свеќичката со помош на инструмент со мерни лостови. Приспособете ја празнината според спецификациите во табелата.
2. Вметнете ја свеќичката во главата на цилиндарот.
3. Користете вртежен момент до 20 ft. lb. (27 N·m).

Филтер за воздух

НАПОМЕНА: Работата на моторот со лабави или оштетени компоненти на филтерот за воздух може да предизвика прерано абеење и дефект. Заменете ги сите искривени или оштетени компоненти.

НАПОМЕНА: Хартениот дел не може да се издува со компримиран воздух.

Разлабавете го копчето, отворете ги бравите и извадете го капакот на филтерот за воздух.

Предфилтер (ако е поставен):

1. Отстранете го предфилтерот.
2. Заменете го или измијте го предфилтерот во топла вода со детергент. Исплакнете го и оставете го да се исуши на воздух.
3. Вратете го предфилтерот во капакот, порамнувајќи ја дупката во предфилтерот со копчето на горниот капак.

Хартиен елемент:

1. Извадете го хартиениот елемент од основата и заменете го.
2. Инсталирајте го елементот со рапавата страна кон надвор и сместете го гумениот дихтунг во рабовите на основата.

Пенест елемент:



1. Извадете го пенестиот елемент од основата и заменете го.
2. Инсталирајте го елементот со страната на пената кон надвор и сместете го гумениот дихтунг во рабовите на основата.

Вратете го капакот на филтерот за воздух и прицврстете го со копчето или бравите.

Цевка за воздух

Проверете дали двата краја на цевката за воздух се правилно поврзани.

Воздушно ладење

	 ПРЕДУПРЕДУВАЊЕ Жешките делови можат да предизвикаат тешки изгореници. Не допирајте го моторот додека работи или веднаш откако ќе го изгасите. Моторот никогаш не треба да работи со отстранети штитници за топлина или обвивки.
---	---

Соодветното ладење е од суштинско значење. За да спречите прегревање, чистете ги преградите, перките за ладење и другите надворешни површини на моторот. Не прокајте вода врз жиците или кои било електрични компоненти. Видете го распоредот за одржување.

Поправки/резервни делови

Препорачуваме да користите овластен дистрибутер на Kohler за одржување, сервис и резервни делови за моторот. За да најдете овластен дистрибутер на Kohler посетете го KohlerEngines.com или јавете се на 1-800-544-2444 (САД и Канада).

Складирање

Доколку се планира моторот да не работи два месеци или повеќе, следете ја следнава постапка:

1. Во резервоарот за гориво додадете средство за третирање на горивото Kohler PRO Series или слично средство. Моторот нека работи 2-3 минути за да се добие стабилизирano гориво во системот за гориво (дефектите што се јавуваат како резултат на нетретирано гориво не се покриени со гаранцијата).
2. Променете го маслото додека моторот е сè уште загреан од работењето. Извадете ги свеќичките и ставете околу една унца моторно масло во цилиндерот (цилиндриите) Извадете ги свеќичките и полека верглајте го моторот за да се распореди маслото.
3. Извадете го негативниот (-) кабел од акумулаторот.
4. Чувајте го моторот на чисто и суво место.

Решавање на проблеми

Не обидувајте се да ги сервисирате или менувате главните компоненти на моторот, или какви било елементи за кои се потребни специјални временски процедури или постапки за приспособување. Оваа работа треба да ја врши овластениот дистрибутер на Kohler.

Проблем	Можна причина							
	Нема гориво	Несоодветно гориво	Нечистотија во црево за довод на гориво	Нечистотија на мрежата	Несоодветно ниво на масло	Преоптоварување на моторот	Нечист филтер за воздух	Неисправна свеќичка
Моторот не стартува	•	•	•		•	•	•	•
Тешко стартува		•	•		•	•	•	•
Ненадејно се гаси	•		•	•	•	•	•	•
Нема моќност		•	•	•	•	•	•	•
Работи нерамномерно		•	•	•		•	•	•
Тропа или свечи		•		•		•		•
Прескокнува или не пали		•	•	•			•	•
Прерано се пали		•	•			•	•	•
Прегрева		•	•	•	•	•	•	
Висока потрошувачка на гориво						•	•	•

Спецификации на моторот

Модел	Дијаметар на цилиндарот	Такт	Изместување	Капацитет за масло (повторно полнење)	Празнина кај куката на свеќичката	Максимален агол на работење (при максимално ниво на масло)*
XTX650, XTX675	2.56 in. (65 mm)	1.80 in. (45 mm)	9.1 cu. in. (149 cc)	20 oz. (0.60 L)	0.030 in. (0.76 mm)	20°
XTX775	2.75 in. (70 mm)		10.6 cu. in. (173 cc)			
XTX950	2.87 in. (73 mm)	1.89 in. (48 mm)	12.2 cu. in. (200 cc)			
XTX1100		2.11 in. (53.5 mm)	13.7 cu. in. (224 cc)			

*Надминувањето на максималниот агол на работа може да предизвика оштетување на моторот поради недоволна подмачканост.

Повеќе информации околу спецификациите може да се најдат во сервисниот прирачник на KohlerEngines.com.

Сите информации за коњски сили (hp) наведени од Kohler се сертифицирани оценки за моќ според стандардите за коњски сили SAE J1940 & J1995. Повеќе информации околу сертифицираните оценки за моќ може да најдете на KohlerEngines.com.

Систем за контрола на емисии

EM е системот за контрола на емисиите на издувни гасови за моделите XTX650, XTX675, XTX775, XTX950, XTX1100 за САД, ЕРА, Калифорнија и Европа.

НАПОМЕНА: Доколку го модифицирате моторот и неговиот систем за контрола на емисиите, тогаш се поништува Сертификатот за усогласеност од ЕРА, Извршната наредба на ARB и одобренјата на ЕУ.

KOHLER XTX Series™

XTX650, XTX675, XTX775,
XTX950, XTX1100

Gebruikershandleiding

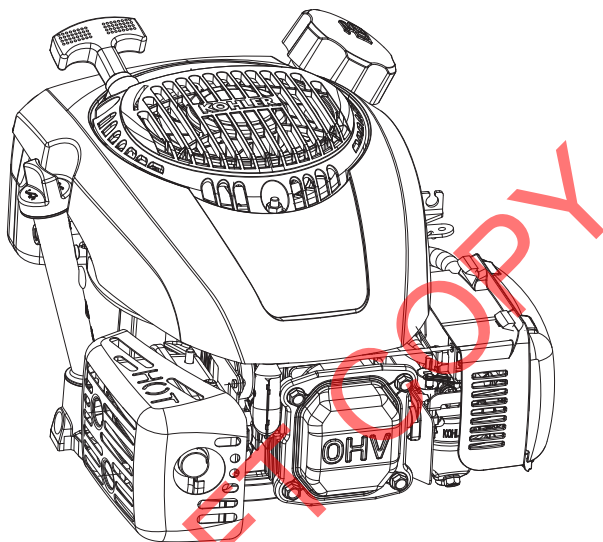

NL

BELANGRIJK:

Lees alle veiligheidsvoorzorgsmaatregelen en -instructies aandachtig door voordat u de apparatuur bedient. Raadpleeg de gebruiksaanwijzing van de apparatuur die deze motor opstart.

Zorg ervoor dat de motor is gestopt en op een vlakke ondergrond staat voordat u onderhoud of nazicht uitvoert.

Garantiedekking zoals uiteengezet op de garantiekaart en op KohlerEngines.com. Neem de tekst zorgvuldig door omdat het uw specifieke rechten en verplichtingen aangeeft.

Om te blijven voldoen aan de van toepassing zijnde emissievoorschriften, mag de tegendruk van het uitlaatsysteem niet meer bedragen dan de grenswaarden die staan op KohlerEngines.com. Zoek op modelnr., selecteer vervolgens de tab Specs.

Kohler Engines heeft CO₂-waarden gepubliceerd op de website KohlerEngines.com.

Noteer de motorinformatie als referentie bij het bestellen van onderdelen of om garantie te krijgen.

Motormodel _____
Specificatie _____
Serienummer _____
Aankoopdatum _____

Veiligheidsmaatregelen

⚠ WAARSCHUWING: Een gevaar dat overlijden, ernstig letsel of aanzienlijke schade kan veroorzaken.

⚠ VOORZICHTIG: Een gevaar dat licht persoonlijk letsel of schade kan veroorzaken.

OPMERKING: wordt gebruikt om mensen op de hoogte te stellen van belangrijke informatie met betrekking tot installatie, bediening of onderhoud.

	⚠ WAARSCHUWING Explosieve brandstof kan brand en ernstige brandwonden veroorzaken. De brandstoftank niet vullen terwijl de motor warm is of loopt.
	Benzine is uiterst brandbaar en benzinedampen kunnen exploderen indien ontstoken. Sla benzine alleen op in goedgekeurde containers, in goed geventileerde, leegstaande gebouwen, uit de buurt van vonken of vlammen. Gemorste brandstof kan ontbranden als het in contact komt met hete onderdelen of vonken van de ontsteking. Gebruik nooit benzine als reinigingsmiddel.

	⚠ WAARSCHUWING Koolmonoxide kan ernstige misselijkheid, flauwvallen of de dood veroorzaken. Vermijd het inademen van uitlaatgassen. Laat motoren nooit in binnenruimtes of besloten ruimtes lopen.
	Motoruitlaatgassen bevatten giftige koolmonoxide. Koolmonoxide is geurloos en kunnen de dood veroorzaken bij inademing.

	⚠ WAARSCHUWING Onbedoeld starten kan ernstige verwondingen of de dood tot gevolg hebben. Ontkoppel en aard bougiekabel(s) voordat u onderhoud uitvoert.
	Voordat u werkt aan de motor of uitrusting, schakel de motor als volgt uit: 1) Ontkoppel de bougiekabel(s). 2) Ontkoppel de negatieve (-) accukabel van de accu.

	⚠ WAARSCHUWING Draaiende onderdelen kunnen ernstige verwondingen veroorzaken. Blijf uit de buurt van de motor terwijl deze in bedrijf is.
	Houd handen, voeten, haar en kleding uit de buurt van alle bewegende delen ter voorkoming van letsel. De motor nooit bedienen met verwijderde bedekkingen, beschermkragen of afschermingen.

	⚠ VOORZICHTIG Elektrische schokken kunnen letsel veroorzaken. Geen kabels aanraken terwijl de motor draait.
---	--

	⚠ WAARSCHUWING Hete onderdelen kunnen ernstige brandwonden veroorzaken. De motor niet aanraken tijdens gebruik of net na het stoppen.
	De motor nooit bedienen met verwijderde hitteschilders of afschermingen.

⚠ WAARSCHUWING: Dit product kan u blootstellen aan chemicaliën, waaronder koolmonoxide en benzeen, die er in de staat Californië om bekend staan kanker, geboortefwijkingen en schade aan de voortplantingsorganen te veroorzaken. Ga voor meer informatie naar www.P65Warnings.ca.gov .

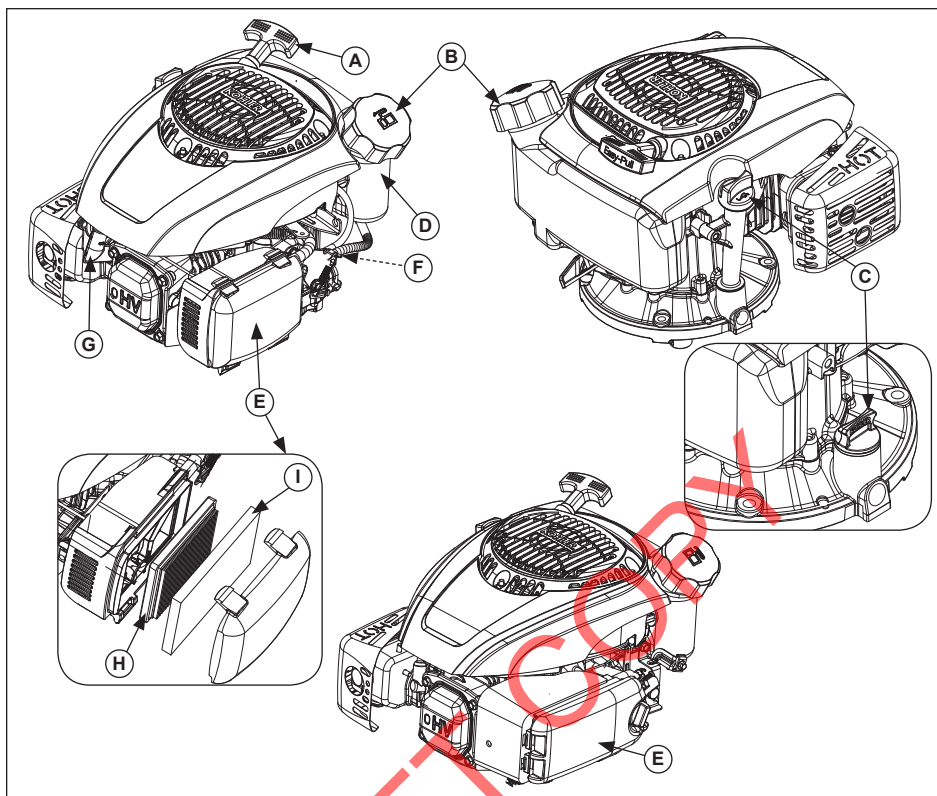

NL



A	Starterhendel	B	Brandstofdop	C	Olievuldop/ peilstok	D	Brandstoftank
E	Luchtreiniger	F	Brandstof- afsluitklep	G	Bougie	H	Element
I	Voorreiniger						

Bezoek KohlerEngines.com voor informatie over service-onderdelen en extra opties.

Controlelijst voor het starten

1. Controleer het oliepeil. Voeg olie toe indien peil laag. Niet te ver vullen.
2. Controleer het brandstofpeil. Voeg brandstof toe indien peil laag. Controleer brandstofsysteemcomponenten en lijnen op lekken.
3. Controleer de koelgebieden, luchtinlaatgebieden en de externe oppervlakken van de motor (in het bijzonder na opslag) en maak deze schoon.
4. Controleer of de luchtreinigeronderdelen en alle kragen, afdekkingen en schermen stevig op hun plaats zijn aangebracht.
5. Controleer de bougieveiligheid (indien voorzien).

Starten

	WAARSCHUWING
	Koolmonoxide kan ernstige misselijkheid, flauwvallen of de dood veroorzaken. Vermijd het inademen van uitlaatgassen. Laat motoren nooit in binnenruimtes of besloten ruimtes lopen.
Motoruitlaatgassen bevatten giftige koolmonoxide. Koolmonoxide is geurloos en kleurloos en kunnen de dood veroorzaken bij inademing.	

	WAARSCHUWING
Draaiende onderdelen kunnen ernstige verwondingen veroorzaken. Blijf uit de buurt van de motor terwijl deze in bedrijf is.	
Houd handen, voeten, haar en kleding uit de buurt van alle bewegende delen ter voorkoming van letsel. De motor nooit bedienen met verwijderde bedekkingen, beschermkragen of afschermingen.	

OPMERKING: De chokepositie voor de start kan afhankelijk van de temperatuur en andere factoren variëren. Zodra de motor draait en warm is, draait u de choke naar de OFF-positie.

OPMERKING: Trek het starterkoord regelmatig uit om de staat ervan te controleren. Als het koord is gerafeld onmiddellijk laten vervangen door een Kohler geautoriseerde dealer.

1. Draai de brandstofsluiter naar de ON-positie (indien aanwezig).
2. Draai de aan/uit-schakelaar van de motor naar de ON-positie (indien aanwezig).
3. Start de motor als volgt:
 - a. Modellen met handmatige choke:
Koude motor: Zet de gashendel in de positie FAST. Trek de chokeknop in de positie CHOKE/ON.
Warme motor: zet de gashendel in de positie RUN/FAST.
of
 - b. Smart-Choke_™ modellen: deze functie past automatisch de choke aan bij het starten.
4. Intrekbare start: Trek de starterhendel langzaam tot net voorbij de compressie - STOP! Zet de starterhendel terug; trek de hendel recht uit om buitensporige koordslijtage door de koordgeleider te voorkomen.
Elektrische starter: Contactslot (raadpleeg de gebruiksaanwijzing van de apparatuur die deze motor opstart). Stop hier indien voorzien van Smart-Choke_™, ga anders door tot stap 5.

5. Breng de chokeknop langzaam in de OFF-positie nadat de motor start en opwarmt. De motor/apparatuur kan bediend worden tijdens de opwarmperiode, maar het kan noodzakelijk zijn om de choke gedeeltelijk aan te laten staan totdat de motor opwarmt.

Starttips bij koud weer

1. Gebruik de juiste olie voor de verwachte temperatuur.
2. Koppel alle mogelijke externe belasting los.
3. Gebruik verse winterbenzine. Winterbenzine is ontwikkeld voor een betere start.

Stoppen

1. Indien mogelijk dient u de lading te verwijderen door alle PTO-aangedreven aankoppelingen los te koppelen.
2. Indien voorzien, beweegt u de gashendel in de trage of stationaire positie; stop de motor.
3. Indien voorzien sluit u de brandstofsluiter.

Bedieningshoek

Raadpleeg de gebruiksaanwijzingen van de apparatuur die deze motor opstart. U mag deze motor niet bedienen bij een hogere maximale bedieningshoek; raadpleeg de specificatietabel. Er kan schade aan de motor ontstaan door onvoldoende smering.

Motortoerental

OPMERKING: Niet knoeien met de toerenregelaar om het maximale motortoerental te verhogen. Overtoeren is gevaarlijk en maakt de garantie ongeldig.





Bediening op hoge hoogte

Wanneer de motor wordt gebruikt op een hoogte van 1219 meter (4000 ft.) of hoger, is een carburatorkit voor grote hoogte vereist. Voor meer informatie over een carburatorkit voor grote hoogtes of om een Kohler erkende dealer te vinden gaat u naar KohlerEngines.com, of bel 1-800-544-2444 (VS en Canada).

Deze motor moet in de originele configuratie onder de 1219 meter (4000 ft.) gebruikt worden.

Het gebruiken van deze motor met de verkeerde configuratie op een gegeven hoogte kan de uitstoot en brandstofverbruik verhogen, prestaties verlagen en leiden tot schade aan de motor.

Onderhoudsinstructies

  	 WAARSCHUWING	Voordat u werkt aan de motor of uitrusting, schakel de motor als volgt uit: 1) Ontkoppel de bougiekabel(s). 2) Ontkoppel de negatieve (-) accukabel van de accu.
	Onbedoeld starten kan ernstige verwondingen of de dood tot gevolg hebben.	
	Ontkoppel en aard bougiekabel(s) voordat u onderhoud uitvoert.	

Normaal onderhoud, vervanging of reparatie van uitstootbeperkende apparatuur en systemen kunnen worden uitgevoerd door een reparatiepunt of een persoon. Garantiereparaties moeten echter worden uitgevoerd door een erkende Kohler dealer, die u vindt op KohlerEngines.com of bel op het nummer 1-800-544-2444 (VS en Canada).

Onderhoudsschema	Onderhoudsschema
Motoren zonder voorreiniger	Motoren met voorreiniger
Vóór elk gebruik	Vóór elk gebruik
<ul style="list-style-type: none"> Controleer het oliepeil. Voeg olie toe indien peil laag. Niet te ver vullen. Controleer de luchtreiniger op vuile en losse of beschadigde onderdelen. 	<ul style="list-style-type: none"> Controleer het oliepeil. Voeg olie toe indien peil laag. Niet te ver vullen. Controleer de luchtreiniger op vuile en losse of beschadigde onderdelen. Controleer voorreiniger op vuil en gescheurd materiaal.
Om de 25 uur of jaarlijks ¹	Om de 25 uur of jaarlijks ¹
<ul style="list-style-type: none"> Vervang het luchtreinigererelement. 	<ul style="list-style-type: none"> Service/vervangen voorreiniger.
Om de 50 uur of jaarlijks ¹	Om de 50 uur of jaarlijks ¹
<ul style="list-style-type: none"> Vervang brandstoffilter (indien aanwezig). 	<ul style="list-style-type: none"> Vervang het luchtreinigererelement. Vervang brandstoffilter (indien aanwezig).
Om de 100 uur of jaarlijks ¹	Om de 100 uur of jaarlijks ¹
<ul style="list-style-type: none"> Maak de bougiebeveiliging schoon (indien aanwezig). 	<ul style="list-style-type: none"> Maak de bougiebeveiliging schoon (indien aanwezig).
Om de 125 uur of jaarlijks ¹	Om de 125 uur of jaarlijks ¹
<ul style="list-style-type: none"> Vervang de bougie en stel de opening af. 	<ul style="list-style-type: none"> Vervang de bougie en stel de opening af.
¹ Voer deze procedures vaker uit onder extreem stoffige, vuile omstandigheden.	

NL

Olieaanbevelingen

We bevelen het gebruik van Kohler olie aan om de beste resultaten te bereiken. Andere detergenten, olie van hoge kwaliteit (inclusief synthetische olie) of API (American Petroleum Institute) serviceklasse SJ of hoger is aanvaardbaar. Selecte viscositeit op basis van luchttemperatuur op het ogenblik van bediening, zoals weergegeven in de onderstaande tabel.

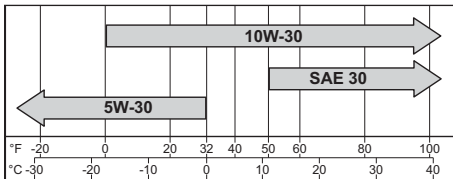

Controleer het oliepeil

OPMERKING: Om uitgebreide motorslijtage of schade te voorkomen mag u de motor nooit laten draaien met een oliepeil dat onder of hoger ligt dan de bedieningsbereikindicator op de oliepeilstok.

Zorg dat de motor koel is. Verwijder eventueel vuil van de olievuldop/oliepeilstokgebieden.

- Verwijder de peilstok; veeg de olie weg.
 - Draai de dop 1/4: plaats de peilstok opnieuw in de buis, duw hem helemaal in en draai een kwart slag.
of
 - Schroefdop: plaats de peilstok opnieuw in de buis, laat de dop op de buis rusten, u mag de dop niet op de buis draaien.
- Verwijder de peilstok; controleer oliepeil. Het peil moet zich bovenaan op de indicator op de peilstok bevinden.
- Als de indicator aangeeft dat het oliepeil laag is, vult u bij tot bovenaan de markering.
- Plaats de peilstok weer en zet vast.

Olie verversen

Bij deze motor hoeft de olie niet jaarlijks te worden verversd, controleer eenvoudig het oliepeil voor elk gebruik en vul indien nodig bij. Maar als u ervoor kiest de olie te verversen, volg dan de onderstaande procedure.

Vervang de olie terwijl de motor warm is.

Oliepeilstokbuis:

1. Maak het gebied rond de olievuldop/peilstok schoon.
2. Verwijder de olievuldop/peilstok. Kantel de motor op zijn zij met de luchtreiniger naar boven. Tap de olie af in een geschikte container.
3. Nadat de olie volledig uit het carter is gelopen, kantelt u de motor recht op.
4. Vul het carter met nieuwe olie. Het peil moet zich bovenaan op de indicator op de peilstok bevinden.
5. Plaats de olievuldop/oliepeilstok terug en draai stevig vast.
6. gooi de gebruikte olie weg conform de plaatselijke wetgeving.

Carterdop:

1. Schakel de motor uit door de bougie los te koppelen.
2. Maak het gebied rond de olievuldop/peilstok schoon. Verwijder de olievuldop/peilstok.
3. Haal de carterdop aan de onderkant van de motor weg; laat de olie in een geschikte container lopen.
4. Leg afdichtingsmiddel rond drie schroefdraden van de aftapdop; plaats de dop daarna weer terug. Aandraaien tot 13,6 N m (120 in. lb.).
5. Vul het carter met nieuwe olie. Het peil moet zich bovenaan op de indicator op de peilstok bevinden.
6. Plaats de olievuldop/oliepeilstok terug en draai stevig vast.
7. gooi de gebruikte olie weg conform de plaatselijke wetgeving.

Brandstofaanbevelingen

	WAARSCHUWING Explosieve brandstof kan brand en ernstige brandwonden veroorzaken. De brandstoftank niet vullen terwijl de motor warm is of loopt.
Benzine is uiterst brandbaar en benzinedampen kunnen exploderen indien ontstoken. Sla benzine alleen op in goedgekeurde containers, in goed geventileerde, leegstaande gebouwen, uit de buurt van vonken of vlammen. Gemorste brandstof kan ontbranden als het in contact komt met hete onderdelen of vonken van de ontsteking. Gebruik nooit benzine als reinigingsmiddel.	

OPMERKING: E15, E20 en E85 werden NIET goedgekeurd en mogen NIET gebruikt worden; het gevolg van oude, verouderde of vervuilde brandstof valt niet onder de garantie.

De brandstof moet aan deze vereisten voldoen:

- Schone, verse, loodvrije benzine.
- Octaangehalte van 87 (R+M)/2 of hoger.
- Research Octane Number (RON) 90 octaan minimum.
- Benzine tot 10 % ethylalcohol, 90 % loodvrij is aanvaardbaar.
- Methyl Tertiary Butyl Ether (MTBE) en loodvrije benzinemix (max. 15 % MTBE volgens volume) goedgekeurd.
- Do not add oil to gasoline.
- De brandstoftank niet te vol tanken.
- Geen benzine gebruiken die ouder is dan 30 dagen.

Brandstof toevoegen

	WAARSCHUWING Explosieve brandstof kan brand en ernstige brandwonden veroorzaken. De brandstoftank niet vullen terwijl de motor warm is of loopt.
Benzine is uiterst brandbaar en benzinedampen kunnen exploderen indien ontstoken. Sla benzine alleen op in goedgekeurde containers, in goed geventileerde, leegstaande gebouwen, uit de buurt van vonken of vlammen. Gemorste brandstof kan ontbranden als het in contact komt met hete onderdelen of vonken van de ontsteking. Gebruik nooit benzine als reinigingsmiddel.	



Zorg dat de motor koel is.

1. Maak het gebied rond de brandstofdop schoon.
2. Verwijder de brandstofdop. Vul tot de basis van de vullerhals. De brandstoftank niet overvol vullen. Laat ruimte over voor de brandstof om uit te zetten.
3. Plaats de brandstofdop terug en draai stevig aan.

Brandstofleiding

Er dient een lage permeatie brandstoflijn geplaatst te worden op gecarbuureerde Kohler Co. motoren om de EPA en CARB wetten na te leven.

Ontstekingsbougies

	 VOORZICHTIG
	Elektrische schokken kunnen letsel veroorzaken. Geen kabels aanraken terwijl de motor draait.

Reinig de inkeping van de ontstekingsbougie.
Verwijder dop en plaats terug.

1. Controleer de opening met behulp van een voelmaat. Pas de opening aan, raadpleeg de specificatietabel voor aanpassing.
2. Plaats de dop in de cilinderkop.
3. Draai de dop aan 27 N·m (20 ft. lb.).

Luchtreiniger

OPMERKING: De bediening van de motor met loszittende of beschadigde luchtreinigeronderdelen, kan voortijdige slijtage en storingen veroorzaken. Vervang alle gebogen of beschadigde onderdelen.

OPMERKING: papierelementen kunnen niet weggeblazen worden met perslucht.

Draai de knop los of haal de grendels los en verwijder het deksel van de luchtreiniger.

Voorreiniger (indien aanwezig):

1. Verwijder de voorreiniger.
2. vervang of was voorreiniger in warm water met detergent. spoelen en aan de lucht laten drogen.
3. Plaats de voorreiniger weer in het deksel, laat het gat in de voorreiniger samenvallen met de bovenste knop van het deksel.

Papierelement:

1. Haal het papierelement uit de basis om het te vervangen.
2. Plaats het element met de geplooid kant naar buiten en laat de rubberen afdichting op de randen van de basis vallen.

Schuimelement:



1. Haal het schuimelement uit de basis om het te vervangen.
2. Plaats het element met de schuimkant naar buiten en laat de rubberen afdichting op de randen van de basis vallen.

Plaats het deksel van de luchtreiniger terug en zet vast met de knop of grendels.

Beluchtingsbuis

Zorg dat beide uiteinden van beluchtingsbuis goed zijn aangesloten.

Luchtkoeling

	 WAARSCHUWING
	Hete onderdelen kunnen ernstige brandwonden veroorzaken. De motor niet aanraken tijdens gebruik of net na het stoppen.
De motor nooit bedienen met verwijderde hitteschilderen of afschermingen.	

Goede koeling is essentieel. Om oververhitting te voorkomen dient u de schermen, koelvinnen en andere externe oppervlakken van de motor schoon te maken. Vermijd het sproeien van water op de bekabelingsbehuizing of andere elektrische componenten. Raadpleeg de onderhoudsplanning.

Reparaties/onderhoudsonderdelen

We bevelen aan dat u een Kohler erkende dealer gebruikt voor alle onderhoud, nazicht en vervangende onderdelen voor de motor. Om een Kohler erkende dealer te zoeken gaat u naar KohlerEngines.com of bel 1-800-544-2444 (VS en Canada).

NL

Opslag

Volg de onderstaande procedure indien de motor gedurende 2 maanden of langer niet gebruikt zal worden.

1. Voeg Kohler PRO Series brandstofbehandeling of gelijkaardig toe aan de brandstoftank. Laat de motor 2-3 minuten draaien om gestabiliseerde brandstof in het brandstofsysteem te krijgen (storingen omwille van onbehandelde brandstof vallen niet onder de garantie).
2. Ververs de olie terwijl de motor nog warm is. Verwijder de ontstekingsbougie(s) en giet circa 1 oz. motorolie in de cilinder(s). Vervang de ontstekingsbougie(s) en laat de motor langzaam draaien om de olie te distribueren.
3. Koppel de negatieve (-) batterijkabel los.
4. Bewaar de motor op een schone, droge plaats.

Problemen oplossen

Probeer geen grote motoronderdelen te onderhouden of te vervangen, of items waarvoor speciale timing of aanpassingsprocedures nodig zijn. Deze werkzaamheden moeten worden uitgevoerd door een Kohler erkende dealer.

Probleem	Mogelijke oorzaak							
	Geen brandstof	Onjuiste brandstof	Vuil in brandstofleiding	Vuil rommel-scherm	Onjuist oliepeil	Motor overbelast	Vuile lucht-reiniger	Defecte bougie
Start niet	•	•	•		•	•	•	•
Start moeilijk		•	•		•	•	•	•
Stopt plotseling	•		•	•	•	•	•	•
Geen stroom		•	•	•	•	•	•	•
Werkt schokkerig		•	•	•		•	•	•
Maakt geluiden		•		•		•		•
Slaat over of slaat niet aan		•	•	•			•	•
Slaat terug		•	•			•	•	•
Raakt oververhit		•	•	•	•	•	•	
Hoog brandstofverbruik						•	•	•

Motorspecificaties

Model	Boring	Slag	Slagvolume	Oliecapaciteit (opnieuw vullen)	Ontstekings-bougie-opening	Maximale bedieningshoek (@ vol oliepeil)*
XTX650, XTX675	65 mm (2,56 in.)	45 mm (1,80 in.)	149 cc (9,1 cu. Inch)	0,60 L (20 oz.)	0,76 mm (0,030 in.)	20°
XTX775	70 mm (2,75 in.)		173 cc (10,6 cu. Inch)			
XTX950	73 mm (2,87 in.)	48 mm (1,89 in.)	200 cc (12,2 cu. Inch)			
XTX1100		53,5 mm (2,11 in.)	224 cc (13,7 cu. Inch)			

*Het overschrijden van de maximale bedieningshoek kan schade veroorzaken aan de motor door onvoldoende smering.

In de onderhoudshandleiding op KohlerEngines.com is aanvullende specificatie-informatie te vinden.

Alle referenties naar paardenkrachten (pk) door Kohler zijn gecertificeerde vermogens en gelden per SAE J1940 & J1995 pk-standaarden. Details over gecertificeerde vermogens zijn te vinden op KohlerEngines.com.

Emissieregelsysteem

Het uitstootregelsysteem voor modellen XTX650, XTX675, XTX775, XTX950, XTX1100 is EM voor VS EPA, Californië en Europa.

OPMERKING: Knoeien aan de motor en het emissieregelsysteem zorgt dat het EPA-certificaat van overeenstemming, het ARB-uitvoeringsbesluit en de EU-typegoedkeuring vervallen.

KOHLER XTX Series™

XTX650, XTX675, XTX775,
XTX950, XTX1100

Brukerhåndbok

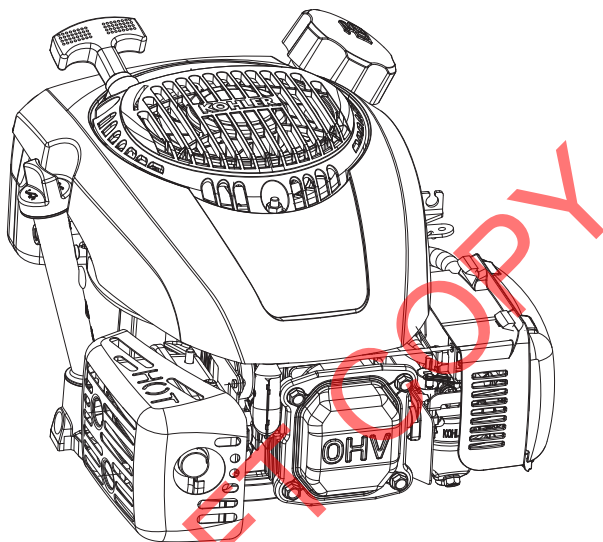

NO

VIKTIG:

Les alle sikkerhetsadvarslene og instruksjonene nøye før utstyret brukes. Se bruksanvisningen til det utstyret denne motoren driver.

Sørg for at motoren er stoppet og står rett før vedlikehold eller service gjennomføres.

Garanti som beskrevet i garantibeviset og på KohlerEngines.com. Garantien beskriver dine rettigheter og forpliktelser og bør leses grundig.

For at produktet til enhver tid skal være i samsvar med gjeldende utslippsregler, må mottrykket i avgassystemet ikke overstige de grensene som er angitt på KohlerEngines.com. Søk etter modellnummer, og velg deretter fanen «Specs».

Kohler Engines har publisert CO₂-verdier på nettstedet KohlerEngines.com.

Noter motorinformasjon som referanse ved bestilling av deler eller garantidekning.

Motormodell _____
Spesifikasjon _____
Serienummer _____
Innkjøpsdato _____

Sikkerhetsforskrifter

▲ ADVARSEL: En fare som kan føre til dødsfall, alvorlig skade eller store skader på eiendom.

▲ OBS: En fare som kan føre til mindre alvorlig skade eller skade på eiendom.

NB: brukes for å gi viktig informasjon om installering, bruk eller vedlikehold.

	<p>▲ ADVARSEL</p> <p>Eksplodivt drivstoff kan forårsake brann og alvorlige brannskader.</p> <p>Ikke fyll tanken mens motoren er varm eller går.</p>
<p>Bensin er ekstremt lett antennelig, og dens damp kan eksplodere hvis den antennes. Bensin må kun oppbevares i godkjente beholdere, i godt ventilerte, ubebodde bygninger, på avstand fra gnister eller flammer. Drivstoffsøl kan antennes hvis det kommer i kontakt med varme deler eller gnister fra tenningen. Bruk aldri bensin som rengjøringsmiddel.</p>	

	<p>▲ ADVARSEL</p> <p>Karbonmonoksid kan forårsake kraftig kvalme, besvimelser eller dødsfall.</p> <p>Unngå å puste inn eksos. Ikke kjør motoren innendørs eller i lukkede rom.</p>
<p>Motorens avgasser inneholder giftig karbonmonoksid. Karbonmonoksid er luktfri og fargeløs og kan forårsake dødsfall ved innånding.</p>	

	<p>▲ ADVARSEL</p> <p>Utilsiktet start kan forårsake alvorlig personskade eller tap av menneskeliv.</p> <p>Kople fra og jord-tennpluggkabel før vedlikehold.</p>
<p>Motoren må koples ut på følgende måte før arbeid utføres på motor eller utstyr: 1) Kople fra tennpluggkabelen/kablene. 2) Kople den negative batterikabelen (-) fra batteriet.</p>	

	<p>▲ ADVARSEL</p> <p>Roterende deler kan forårsake alvorlig personskade.</p> <p>Hold deg på behørig avstand når motoren er i gang.</p>
<p>Hold hender, føtter, hår og klær unna alle bevegelige deler for å hindre skade. La aldri motoren være i gang når deksler eller vern er fjernet.</p>	

	<p>▲ OBS</p> <p>Elektrisk støt kan forårsake personskade.</p> <p>Ikke ta på ledninger når motoren er i gang.</p>
---	---

	<p>▲ ADVARSEL</p> <p>Varme deler kan forårsake alvorlige brannskader.</p> <p>Ikke ta på motoren når den er i gang eller umiddelbart etter at den er stanset.</p>
<p>La aldri motoren være i gang når varmeskjold eller -deksler er fjernet.</p>	

<p>▲ ADVARSEL: Dette produktet kan eksponere deg for kjemikalier, som karbonmonoksid og benzen, som delstaten California vet kan forårsake kreft og fødselsskader eller andre reproduktive skader. Mer informasjon er tilgjengelig på www.P65Warnings.ca.gov.</p>
--

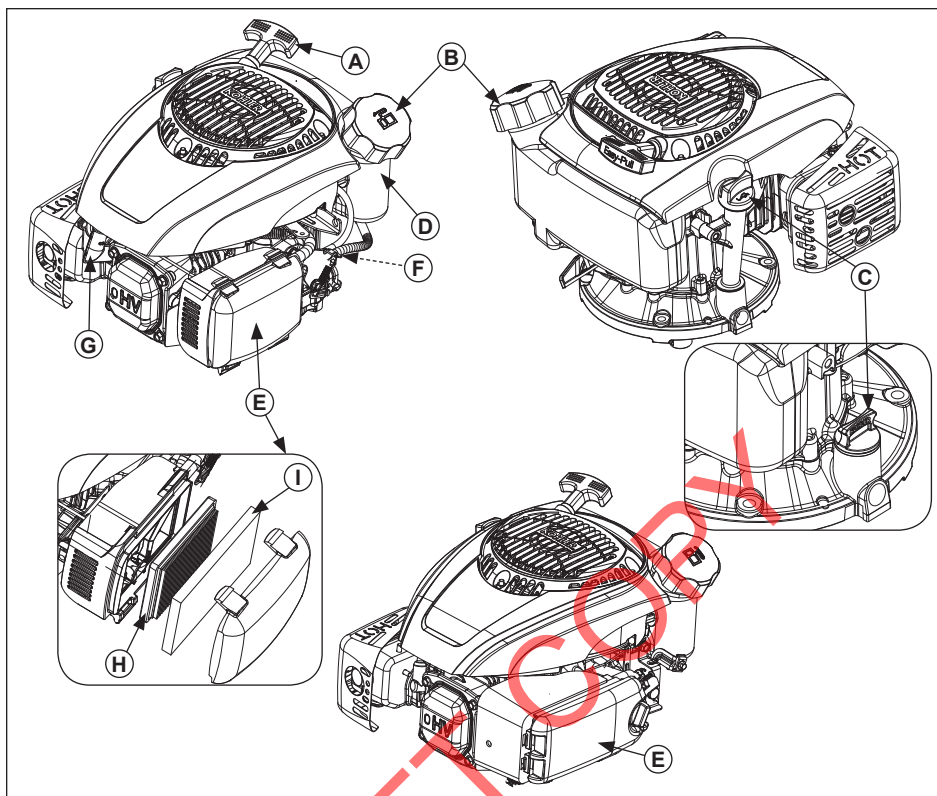

NO

A	Starthåndtak	B	Drivstoffdeksel	C	Oljepåfyllings- lokk / Peilepinne	D	Drivstofftank
E	Luftfilter	F	Drivstoff- solenoid	G	Tennplugg	H	Element
I	Forfilter						



Se KohlerEngines.com for informasjon om vedlikeholdsdeler og hvor de kan kjøpes.

Sjekkliste før start

1. Kontroller oljenivået. Etterfyll olje ved lavt nivå. Ikke fyll på for mye.
2. Kontroller drivstoffnivået. Etterfyll drivstoff ved lavt nivå. Se etter lekkasjer i drivstoffsystemkomponenter og rør.
3. Sjekk og rengjør kjøleområdene, luftinntaksområdene og motorens utvendige flater (spesielt etter lagring).
4. Kontroller at komponentene til luftfilteret og alle vern og deksler er på plass og festet godt.
5. Undersøk gnistbeskytteren (hvis motoren er utstyrt med en).

Start

	 ADVARSEL
	Karbonmonoksid kan forårsake kraftig kvalme, besvimelser eller dødsfall. Unngå å puste inn eksos. Ikke kjør motoren innendørs eller i lukkede rom.
Motorens avgasser inneholder giftig karbonmonoksid. Karbonmonoksid er luktfri og fargeløs og kan forårsake dødsfall ved innånding.	

	 ADVARSEL
	Roterende deler kan forårsake alvorlig personskade. Hold deg på behørig avstand når motoren er i gang.
Hold hender, føtter, hår og klær unna alle bevegelige deler for å hindre skade. La aldri motoren være i gang når deksler eller vern er fjernet.	

NB: Chokeyposisjonen for start kan variere avhengig av temperatur og andre faktorer. Når motoren er i gang og varm, setter du choken i OFF-posisjon.

NB: Trekk ut startsnoren med jevne mellomrom for å kontrollere tilstanden. Hvis snoren er frynsete, må den straks erstattes av et av Kohlers servicesenter.

1. Åpne bensinventilen ved å dreie den til ON (hvis den finnes).
2. Vri motorens av/på-bryter til ON (hvis den finnes).
3. Start motoren som følger:

a. Modeller med manuell choke:

Kald motor: Plasser gasskontrollen i posisjonen FAST. Sett chokeykontrollen i posisjonen CHOKE/ON.

Varm motor: Plasser gasskontrollen i posisjonen RUN/FAST.

eller

- b. Modeller med Smart-Choke™: Denne funksjonen justerer choken automatisk ved oppstart.

4. Trekkstart: Trekk langsomt i starthåndtaket til det er rett forbi der det gjør motstand – STOPP! Returner starthåndtaket: Dra håndtaket rett ut for å unngå sterk snorslitasje fra snorføreren.

Elektrisk starter: Nøkklebryter (se bruksanvisningen til det utstyret denne motoren driver). Stopp her hvis den er utstyrt med Smart-Choke™, hvis ikke fortsett til punkt 5.

5. Returner chokeykontrollen gradvis til posisjonen OFF etter at motoren starter og varmes opp. Motoren/utstyret kan brukes i oppvarmingsperioden, men det kan være nødvendig å la choken være delvis på til motoren er blitt varm.

Tips for start i kaldt vær

1. Bruk riktig olje for forventet temperatur.
2. Deaktiver alle mulige eksterne belastninger.
3. Bruk ferskt vinterdrivstoff. Vinterdrivstoff er sammensatt for å gjøre det enklere å starte.

Stopp

1. Hvis det er mulig, må belastningen fjernes ved å deaktivere alt PTO-drevet ekstrautstyr.
2. Hvis den er utstyrt med en slik, må gasskontrollen flyttes til sakte posisjon eller tomgang. Stopp motoren.
3. Hvis den er utstyrt med en slik, lukkes drivstoffavstengingsventilen.

Betjeningsvinkel

Se bruksanvisningen til det utstyret denne motoren driver. Ikke bruk denne motoren i vinkel som overstiger maksimal driftsvinkel. Se spesifikasjonstabell. Det kan oppstå motorskader som følge av utilstrekkelig smøring.

Motorhastighet

NB: Ikke kluss med turtallsregulatoren eller forgasseren for å øke motorhastigheten. Overhastighet er farlig og vil ugyldiggjøre garantien.



Bruk i stor høyde

Hvis denne motoren brukes i høyde over 1219 m.o.h, trenger den et forgassersett for stor høyde. Gå til KohlerEngines.com eller ring 1-800-544-2444 (USA og Canada) for å bestille forgassersett for stor høyde eller for å finne en godkjent Kohler-forhandler.

Motoren skal brukes med original forgasser i høyder lavere enn 1219 m.o.h.

Hvis motoren brukes med feil konfigurasjon ved en gitt høyde, kan det føre til økt utslipp, dårligere drivstofføkonomi og ytelse og til skader på motoren.

Vedlikeholdsanvisninger

	 ADVARSEL	Motoren må koples ut på følgende måte før arbeid utføres på motor eller utstyr: 1) Kople fra tennpluggkabelen/kablene. 2) Kople den negative batterikabelen (-) fra batteriet.
	Utsiktet start kan forårsake alvorlig personskade eller tap av menneskeliv.	
	Kople fra og jord- tennpluggkabel før vedlikehold.	

Vanlig vedlikehold, utskifting eller reparasjon av utslippskontrollenheter og -systemer kan utføres av alle enkeltpersoner og verksteder, men garantireparasjoner må utføres av et Kohlers autoriserte servicesenter. Se KohlerEngines.com eller ring 1-800-544-2444 (USA og Canada).

Vedlikeholdsplan	Vedlikeholdsplan
Motorer uten forfilter	Motorer med forfilter
Før hver gangs bruk	Før hver gangs bruk
<ul style="list-style-type: none"> Kontroller oljenivået. Etterfyll olje ved lavt nivå. Ikke fyll på for mye. Kontroller luftfilteret med henblikk på skitne, løse eller skadde deler. 	<ul style="list-style-type: none"> Kontroller oljenivået. Etterfyll olje ved lavt nivå. Ikke fyll på for mye. Kontroller luftfilteret med henblikk på skitne, løse eller skadde deler. Kontroller at forfilteret ikke er skittent eller ødelagt.
Hver 25. time eller hvert år ¹	Hver 25. time eller hvert år ¹
<ul style="list-style-type: none"> Bytt luftfilterelement. 	<ul style="list-style-type: none"> Gjennomfør service av / bytt forfilter.
Hver 50. time eller hvert år ¹	Hver 50. time eller hvert år ¹
<ul style="list-style-type: none"> Skift drivstoff-filter (hvis det finnes). 	<ul style="list-style-type: none"> Bytt luftfilterelement. Skift drivstoff-filter (hvis det finnes).
Hver 100. time eller hvert år ¹	Hver 100. time eller hvert år ¹
<ul style="list-style-type: none"> Rengjør gnistbeskytteren (hvis motoren er utstyrt med en). 	<ul style="list-style-type: none"> Rengjør gnistbeskytteren (hvis motoren er utstyrt med en).
Hver 125. time eller hvert år ¹	Hver 125. time eller hvert år ¹
<ul style="list-style-type: none"> Skift tennplugg, og still inn avstanden. 	<ul style="list-style-type: none"> Skift tennplugg, og still inn avstanden.
¹ Dette vedlikeholdet skal utføres oftere under forhold med ekstremt mye støv og smuss.	

NO

Anbefalt olje

Vi anbefaler Kohler-olje for best ytelse. Andre høykvalitetsoljer (inkludert syntetiske) av API-klasse (American Petroleum Institute) SJ eller høyere kan også brukes. Velg viskositet basert på lufttemperaturen ved bruk, som vist i tabellen under.

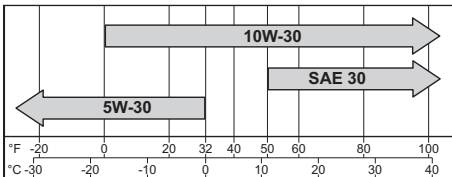

Kontrollere oljenivået

NB: Kjør aldri motoren med oljenivå under eller over merkene på peilepinnen. Dette for å unngå slitasje eller skader på motoren.

Kontroller at motoren er kald. Rengjør området rundt oljepåfyllingslokket og peilepinnen.

- Fjern peilepinnen, og tørk oljen av den.
 - 1/4-omdreiningslokk: Sett peilepinnen inn i røret igjen, trykk helt ned og vri 1/4 omdreining.
eller
 - Gjenget lokk: Sett peilepinnen i røret, hvil lokket på røret, ikke skru lokket på røret.
- Fjern peilepinnen, og kontroller oljenivået. Nivået skal være ved toppen av merket på peilepinnen.
- Hvis oljenivået er lavt på peilepinnen, etterfyller du olje til toppen av merket.
- Sett på plass og skru fast peilepinnen.

Skift olje

Denne motoren krever ikke årlig oljeskift, det er bare å kontrollere oljenivået før hver gangs bruk og etterfylle ved behov. Hvis du likevel bestemmer deg for å skifte olje, gjør du som beskrevet under.

Bytt olje mens motoren er varm.

Peilepinnerør:

1. Rengjør området rundt oljepåfyllingslokket / peilepinnen.
2. Fjern oljepåfyllingslokket / peilepinnen. Vipp motoren over på siden slik at luftfilteret vender opp. Tapp oljen til en egnet beholder.
3. Når veivhuset er helt tømt, vippes motoren tilbake.
4. Fyll veivhuset med ny olje. Nivået skal være ved toppen av merket på peilepinnen.
5. Sett på igjen oljepåfyllingslokket/peilepinnen, og skru godt igjen.
6. Resirkuler brukt olje i henhold til lokale bestemmelser.

Veivhusplugg:

1. Kople ut motoren ved å kople fra tennpluggen.
2. Rengjør området rundt oljepåfyllingslokket / peilepinnen. Fjern oljepåfyllingslokket / peilepinnen.
3. Fjern veivhuspluggen under motoren, og tapp oljen i en egnet beholder.
4. Bruk gjengeforsegling rundt tre hele gjenger på tappepluggen. Skru på plass tappepluggen igjen. Strem til 120 in. lb. (13.6 N·m).
5. Fyll veivhuset med ny olje. Nivået skal være ved toppen av merket på peilepinnen.
6. Sett på igjen oljepåfyllingslokket/peilepinnen, og skru godt igjen.
7. Resirkuler brukt olje i henhold til lokale bestemmelser.

Anbefalt drivstoff

	<p>⚠ ADVARSEL</p> <p>Eksplodivt drivstoff kan forårsake brann og alvorlige brannskader.</p> <p>Ikke fyll tanken mens motoren er varm eller går.</p>
<p>Bensin er ekstremt lett antennelig, og dens damp kan eksplodere hvis den antennes. Bensin må kun oppbevares i godkjente beholdere, i godt ventilerte, ubebodde bygninger, på avstand fra gnister eller flammer. Drivstoffsøl kan antennes hvis det kommer i kontakt med varme deler eller gnister fra tenningen. Bruk aldri bensin som rengjøringsmiddel.</p>	

NB: E15, E20 og E85 er IKKE godkjent og skal IKKE brukes. Det gis ikke garanti ved bruk av gammelt, ødelagt eller forurenset drivstoff.

Drivstoffet må oppfylle disse kravene:

- Ren, fersk og blyfri bensin.
- Oktantall på 87 (R+M)/2 eller høyere.
- Minst forskningsoktantall (RON) på 90.
- Bensin med inntil 10 % etylen og 90 % blyfri bensin kan godtas.
- MTBE (Methyl Tertiary Butyl Ether) og blanding med blyfri bensin (maks 15 % MTBE per volum) kan godtas.
- Ikke hell olje i bensinen.
- Ikke fyll for mye bensin i tanken.
- Ikke bruk bensin som er eldre enn 30 dager.

Fyll på drivstoff

	<p>⚠ ADVARSEL</p> <p>Eksplodivt drivstoff kan forårsake brann og alvorlige brannskader.</p> <p>Ikke fyll tanken mens motoren er varm eller går.</p>
<p>Bensin er ekstremt lett antennelig, og dens damp kan eksplodere hvis den antennes. Bensin må kun oppbevares i godkjente beholdere, i godt ventilerte, ubebodde bygninger, på avstand fra gnister eller flammer. Drivstoffsøl kan antennes hvis det kommer i kontakt med varme deler eller gnister fra tenningen. Bruk aldri bensin som rengjøringsmiddel.</p>	



Kontroller at motoren er kald.

1. Rengjør området rundt drivstoffdekslet.
2. Fjern drivstoffdekslet. Fyll til bunnen av påfyllingsrøret. Ikke fyll for mye bensin i tanken. La det være plass slik at drivstoffet kan ekspandere.
3. Sett på plass drivstoffdekslet, og strem godt.

Bensinledning

Drivstoffrør med lav permentering må installeres på Kohler Co.-motorer med forgasser for å overholde EPA- og CARB-reglene.

Tennplugger

	 OBS
	Elektrisk støt kan forårsake personskade. Ikke ta på ledninger når motoren er i gang.

Rengjør hullet for tennplugg. Fjern plugg, og bytt den.

1. Kontroller gnistståpingen med trådmåler. Juster åpningen. Se spesifikasjonstabellen for justering.
2. Installer pluggen i sylinderrhodet.
3. Strøm pluggen til 20 ft. lb. (27 N·m).

Luftfilter

NB: Bruk av motoren med løse eller skadede luftfilter komponenter kan føre til slitasje og feil. Bytt alle bøydde eller skadede komponenter.

NB: Papirelementet skal ikke rengjøres med trykkluft.

Løsne knotten eller hekt av krokene og fjern luftfilterdekselet.

Forfilter (hvis motoren er utstyrt med det):

1. Fjern forfilteret.
2. Bytt eller vask forfilteret i varmt vann med vaskemiddel. Skyll ut, og la lufttørke.
3. Sett forfilteret inn i dekselet igjen. Påse at hullene stemmer med den øvre dekselknotten.

Papirelement:

1. Fjern papirelementet fra festet, og bytt det.
2. Installer elementet med brettet side vendt ut, og med gummiforseglingen på kanten av bunnen.

Skumelement:



1. Fjern skumelementet fra festet, og bytt det.
2. Installer elementet med skumside vendt ut, og med gummiforseglingen på kanten av bunnen.

Monter luftfilterdekselet og sikre det med knott eller kroker.

Pusterør

Sørg for at begge endene av pusterøret er riktig montert.

Luftkjøling

	 ADVARSEL
	Varme deler kan forårsake alvorlige brannskader. Ikke ta på motoren når den er i gang eller umiddelbart etter at den er stanset.
La aldri motoren være i gang når varmeskjold eller -deksler er fjernet.	

Riktig kjøling er essensielt. Rengjør filtre, kjølefinner og andre eksterne overflater på motoren for å forhindre overoppheting. Unngå å sprute vann på kabler eller andre elektriske komponenter. Se vedlikeholdsplanen.

Reparasjoner / Servicedeler

Vi anbefaler at du bruker en Kohler- autorisert forhandler for alt vedlikehold, alle servicer og byttedeler for motoren. Gå til KohlerEngines.com eller ring 1-800-544-244 (USA og Canada) for å finne en autorisert forhandler.

NO

Lagring

Bruk fremgangsmåten under hvis motoren ikke skal brukes på to måneder eller mer.

1. Tilfør Kohler PRO Series drivstoffbehandling eller tilsvarende til drivstofftanken. Kjør motoren 2-3 minutter for å få stabilisert drivstoff inn i drivstoffsystemet (feil på grunn av ubehandlet drivstoff dekkes ikke av garantien).
2. Skift oljen mens motoren fortsatt er varm etter drift. Fjern tennplugg(er), og hell ca. 0,3 dl motorolje i sylindrer / sylindrene. Skru inn tennplugg(ene), og kjør motoren sakte for å distribuere oljen.
3. Koble fra den negative (-) batterikabelen.
4. Oppbevar motoren på et rent, tørt sted.

Feilsøking

Ikke forsøk å utføre service på eller å skifte ut større motorkomponenter eller andre deler som krever spesiell timing eller justeringsprosedyrer. Dette arbeidet skal utføres av et av Kohlers servicesenter.

Problem	Mulig årsak							
	Ikke bensin	Feil bensin-type	Smuss i bensin-ledningen	Skitten smuss-fanger	Feil oljenivå	Motor overbelastet	Skittent luftfilter	Defekt tenn-plugg
Starter ikke	•	•	•		•	•	•	•
Vanskelig å starte		•	•		•	•	•	•
Stopper plutselig	•		•	•	•	•	•	•
Mangler motorkraft		•	•	•	•	•	•	•
Går ujevnt		•	•	•		•	•	•
Banking eller ulyder		•		•		•		•
Jukser eller feiltenner		•	•	•			•	•
Slår tilbake		•	•			•	•	•
Går varm		•	•	•	•	•	•	
Høyt bensinforbruk						•	•	•

Motorspesifikasjoner

Modell	Boring	Slag-lengde	Slagvolum	Oljekapasitet (påfylling)	Gnistgap	Maksimal driftsvinkel (ved fullt oljenivå)*
XTX650, XTX675	2,56 in. (65 mm)	1,80 in. (45 mm)	9,1 cu. in. (149 cc)	20 oz. (0,60 L)	0,030 in. (0,76 mm)	20°
XTX775	2,75 in. (70 mm)		10,6 cu. in. (173 cc)			
XTX950	2,87 in. (73 mm)	1,89 in. (48 mm)	12,2 cu. in. (200 cc)			
XTX1100		2,11 in. (53,5 mm)	13,7 cu. in. (224 cc)			

* Å overstige maksimal bruksvinkel kan føre til motorskader på grunn av utilstrekkelig smøring.

Ytterligere spesifikasjonsinformasjon finner du i servicehåndboken på KohlerEngines.com.

Alle hestekraftreferanser (hp) fra Kohler er Certified Power Ratings i henhold til standardene SAE J1940 og J1995. Detaljer om Certified Power Ratings finner du på KohlerEngines.com

Utslippskontrollsystem

Kontrollsystem for avgassutslipp for modellene XTX650, XTX675, XTX775, XTX950, og XTX1100 er EM for U.S. EPA, California og Europa.

NB: Inngrep i motoren og dens utslippskontrollsystem gjør at samsvarsertifikatet fra det føderale amerikanske EPA, sertifikatet («Executive Order») fra ARB i California og EUs typegodkjenning blir ugyldige.

KOHLER XTX Series™

XTX650, XTX675, XTX775,
XTX950, XTX1100

Podręcznik użytkownika

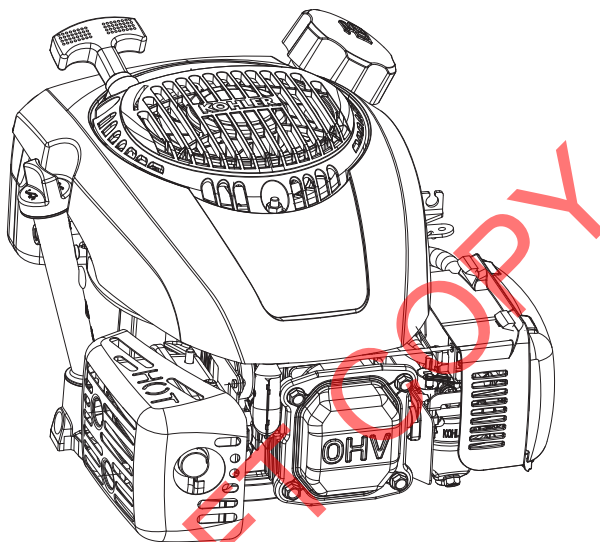

PL

WAŻNE:

Przed przystąpieniem do obsługi urządzeń zapoznaj się dokładnie ze wszystkimi ostrzeżeniami i instrukcjami dotyczącymi bezpieczeństwa. Należy również zapoznać się z instrukcją obsługi urządzeń napędzanych za pomocą niniejszego silnika.

Przed wykonaniem jakiegokolwiek czynności konserwacyjnej lub serwisowej upewnij się, że silnik jest wyłączony i że jest wypoziomowany.

Zakres gwarancji zgodnie z treścią karty gwarancyjnej oraz informacjami zamieszczonymi na stronie KohlerEngines.com. Uważnie zapoznaj się z tymi dokumentami – zawierają one informacje na temat przysługujących Tobie praw i spoczywających na Tobie zobowiązań.

Dla zachowania zgodności z obowiązującymi przepisami dotyczącymi emisji konieczne jest, żeby ciśnienie wsteczne w układzie wydechowym nie przekraczało poziomów granicznych podanych na stronie KohlerEngines.com. Aby uzyskać te dane, wyszukaj silnik po numerze modelu, po czym wyświetl kartę „Specyfikacja”.

Firma Kohler Engines publikuje wartości emisji CO2 na stronie KohlerEngines.com.

Zapisz informację o silniku, aby podać ją przy zamawianiu części lub korzystaniu z prawa gwarancji.

Model silnika _____

Specyfikacja _____

Numer seryjny _____

Data zakupu _____

Środki ostrożności

⚠ OSTRZEŻENIE: Niebezpieczeństwo grożące śmiercią, poważnymi obrażeniami lub istotnym uszkodzeniem mienia materialnego.

⚠ PRZESTROGA: Niebezpieczeństwo grożące obrażeniami lub uszkodzeniem mienia materialnego.

UWAGA: wykorzystywana jest ona do informowania ludzi o ważnej instalacji, czynności lub konserwacji.

	<p>⚠ OSTRZEŻENIE</p> <p>Wybuchowe paliwo może powodować pożary i poważne oparzenia.</p> <p>Nie napełniaj zbiornika paliwa, gdy silnik jest rozgrzany lub uruchomiony.</p>
<p>Benzyna jest bardzo łatwopalna, a w razie zapalenia jej opary mogą wybuchnąć. Benzynę należy przechowywać jedynie w zatwierdzonych pojemnikach, w dobrze wentylowanych, niezamieszkałych budynkach, z dala od wszelkich iskier i płomieni. Rozlane paliwo może zapalić się w przypadku zetknięcia z rozgrzanymi częściami lub iskrami towarzyszącymi zapłonowi. Nie wolno stosować benzyny w roli środka czyszczącego.</p>	

	<p>⚠ OSTRZEŻENIE</p> <p>Tlenek węgla może powodować silne nudności, omdlenie lub śmierć.</p> <p>Należy unikać wdychania spalin. Nie wolno uruchamiać silnika wewnątrz pomieszczeń ani w zamkniętych przestrzeniach.</p>
<p>Gazy spalinowe silnika zawierają toksyczny tlenek węgla. Tlenek węgla jest bezwonny, bezbarwny i w razie wdychania może spowodować śmierć.</p>	

	<p>⚠ OSTRZEŻENIE</p> <p>Przypadkowe uruchomienie silnika może spowodować poważne obrażenia ciała lub śmierć.</p> <p>Przed rozpoczęciem serwisowania, odłącz i dokonaj uzziemienia przewodów świec zapłonowych.</p>
<p>Przed rozpoczęciem pracy z silnikiem lub z urządzeniami, należy zabezpieczyć silnik, postępując w sposób następujący: 1) Odłącz przewody świec zapłonowych. 2) Odłącz od akumulatora ujemny (-) przewód akumulatora.</p>	

	<p>⚠ OSTRZEŻENIE</p> <p>Obracające się części mogą stać się przyczyną poważnych obrażeń.</p> <p>Zachowaj bezpieczną odległość, gdy silnik jest uruchomiony.</p>
<p>Aby zapobiec urazom, należy trzymać ręce, stopy, włosy i elementy odzieży z dala od obracających się części. Nie wolno uruchamiać silnika, jeśli pokrywy, nakładki ochronne lub osłony są zdemontowane.</p>	

	<p>⚠ PRZESTROGA</p> <p>Porażenie prądem elektrycznym może spowodować obrażenia ciała.</p> <p>Nie dotykaj przewodów, gdy silnik jest uruchomiony.</p>
--	---

	<p>⚠ OSTRZEŻENIE</p> <p>Rozgrzane części mogą powodować poważne oparzenia.</p> <p>Nie dotykaj silnika, gdy jest on uruchomiony lub tuż po jego zatrzymaniu.</p>
<p>Nie wolno uruchamiać silnika, jeśli osłony cieplne lub inne zabezpieczenia są zdemontowane.</p>	

⚠ OSTRZEŻENIE: Produkt może powodować narażenie na kontakt z substancjami chemicznymi, włącznie z tlenkiem węgla i benzenem, które zgodnie z wiedzą stanu Kalifornia mogą być przyczyną raka lub wad wrodzonych, czy też innych upośledzeń płodności. Więcej informacji można znaleźć na stronie internetowej www.P65Warnings.ca.gov.

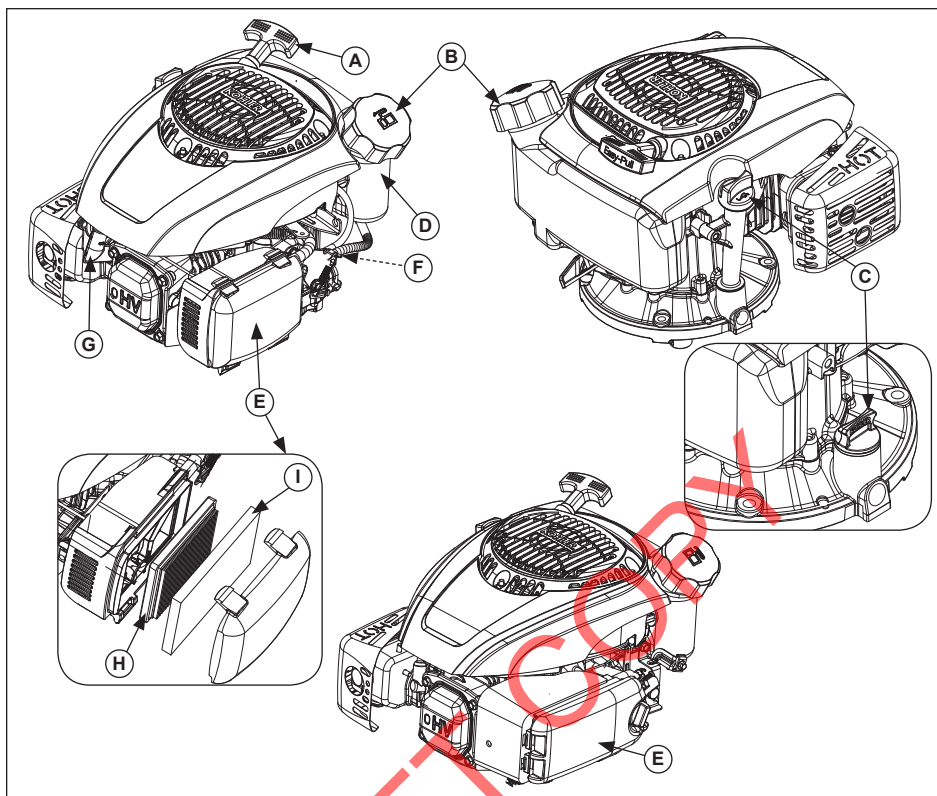

PL

A	Rączka rozrusznika	B	Korek wlewu paliwa	C	Pokrywa wlewu/wskaźnik poziomu oleju	D	Zbiornik paliwa
E	Filtr powietrza	F	Zawór odcinający paliwo	G	Świeca zapłonowa	H	wkład
I	filtr wstępny						

Informacje na temat części zamiennych oraz opcje zakupu znajdziesz na stronie internetowej KohlerEngines.com.

Lista kontrolna przed uruchomieniem

1. Sprawdź poziom oleju. Dodaj olej w przypadku niskiego poziomu. Nie przepelniaj zbiornika.
2. Sprawdź poziom paliwa. Dodaj paliwo w przypadku niskiego poziomu. Sprawdź podzespoły układu paliwowego i przewody pod kątem wycieków.
3. Sprawdź i oczyść obszary chłodzenia, obszary wlotu powietrza oraz zewnętrzne powierzchnie silnika (szczególnie po okresie magazynowania).
4. Sprawdź, czy części filtra powietrza oraz wszystkie nakładki ochronne, pokrywy sprzętu i osłony są na swoich miejscach i są solidnie zamocowane.
5. Iskrochron (jeśli jest na wyposażeniu).

U uruchamianie

	⚠ OSTRZEŻENIE
	<p>Tlenek węgla może powodować silne nudności, omdlenie lub śmierć.</p> <p>Należy unikać wdychania spalin. Nie wolno uruchamiać silnika wewnątrz pomieszczeń ani w zamkniętych przestrzeniach.</p>
<p>Gazy spalinowe silnika zawierają toksyczny tlenek węgla. Tlenek węgla jest bezwonny, bezbarwny i w razie wdychania może spowodować śmierć.</p>	

	⚠ OSTRZEŻENIE
	<p>Obracające się części mogą stać się przyczyną poważnych obrażeń.</p> <p>Zachowaj bezpieczną odległość, gdy silnik jest uruchomiony.</p>
<p>Aby zapobiec urazom, należy trzymać ręce, stopy, włosy i elementy odzieży z dala od obracających się części. Nie wolno uruchamiać silnika, jeśli pokrywy, nakładki ochronne lub osłony są zdemontowane.</p>	

UWAGA: Położenie dźwigni ssania umożliwiającego uruchomienie może różnić się w zależności od temperatury i innych czynników. Po uruchomieniu i rozgrzaniu się silnika, należy ustawić dźwignię ssania w położeniu OFF (WYŁĄCZONE).

UWAGA: Regularnie wyciągaj linkę rozrusznika w celu skontrolowania jej stanu. Jeśli linka jest postrzępiona, wymień ją natychmiast u autoryzowanego dealera firmy Kohler.

1. Ustaw zawór odcinający paliwa w położeniu ON (WŁĄCZONY) (jeśli jest na wyposażeniu).
 2. Ustaw przełącznik on/off silnika w położeniu ON (WŁĄCZONY) (jeśli jest na wyposażeniu).
 3. Uruchom silnik w następujący sposób:
 - a. Modele z ręcznym zasysaczem:

Silnik nierozgrzany: Ustaw przepustnicę w położeniu (SZYBKO). Ustaw układ sterowania zasysaczem w położeniu CHOKE/ON (SSANIE/WŁĄCZONY).

Silnik rozgrzany: Ustaw przepustnicę w położeniu RUN/FAST (PRACUJE/SZYBKO).

lub
 - b. Modele z układem Smart-Choke™: funkcja ta automatycznie reguluje pracę zasysacza w momencie rozruchu silnika.
 4. Rozruch przy użyciu rozrusznika cofanego: Powoli odciągnij uchwyt rozrusznika tuż za położenie sprężania – w tym momencie PRZERWIJ ODCIĄGANIE! Wyciągnij uchwyt rozrusznika; pociągnij energicznie w linii prostej, aby zapobiec nadmiernemu zużyciu linki wskutek tarcia linki rozrusznika o prowadnicę.
- Rozruch elektryczny: Przełącznik kluczowy (zapoznaj się również z instrukcją obsługi urządzeń napędzanych za pomocą niniejszego silnika). Jeżeli wyposażenie obejmuje Smart-Choke™, poprzestań na tym punkcie; w przeciwnym razie przejdź do kroku 5.

5. Po uruchomieniu i rozgrzaniu się silnika, stopniowo przywracaj położenie OFF dźwigni ssania. Podczas rozgrzewania silnik/urządzenia mogą pracować, może być jednak konieczne pozostawienie częściowo włączonego ssania aż do rozgrzania się silnika.

Wskazówki dla rozruchu w warunkach zimowych

1. Użyj właściwego oleju dla oczekiwanej temperatury.
2. Odłącz wszystkie możliwe obciążenia zewnętrzne.
3. Używaj świeżego paliwa zimowego. Za sprawą specjalnego składu paliwo zimowe usprawnia rozruch.

Zatrzymywanie

1. Jeśli jest to możliwe, usuń obciążenie, odłączając wszystkie narzędzia napędzane przez WOM.
2. Jeśli jest na wyposażeniu, przesuń dźwignię przepustnicy do położenia pracy wolnej lub jałowej; zatrzymaj silnik.
3. Jeśli jest na wyposażeniu, zamknij zawór odcinający paliwa.

Kąt pracy

Należy również zapoznać się z instrukcjami obsługi urządzeń napędzanych za pomocą niniejszego silnika. Nie eksploatuj silnika, przekraczając maksymalny kąt pracy, patrz: tabela specyfikacji. Niedostateczne smarowanie może spowodować uszkodzenie silnika.

Prędkość obrotowa silnika

UWAGA: Nie wolno modyfikować ustawienia regulatora w celu zwiększenia maksymalnej prędkości obrotowej silnika. Stosowanie nadobrotów jest niebezpieczne i prowadzi do unieważnienia gwarancji.



Praca na dużych wysokościach

Eksplatacja tego silnika na wysokości 1219 metrów (4000 stóp) lub wyższej wymaga zastosowania zestawu gaźnika dla dużych wysokości. Aby otrzymać informacje dotyczące zestawu gaźnika dla dużych wysokości lub znaleźć autoryzowanego dealera firmy Kohler, odwiedź stronę KohlerEngines.com lub zadzwoń pod numer 1-800-544-2444 (USA i Kanada).

Ten silnik w oryginalnej konfiguracji należy eksploatować na wysokości poniżej 1219 metrów (4000 stóp).

Używanie silnika o nieodpowiedniej konfiguracji na podanej wysokości może zwiększyć poziom emisji, zużycie paliwa, a nawet spowodować uszkodzenie silnika.

Instrukcje dotyczące konserwacji

	 OSTRZEŻENIE	<p>Przed rozpoczęciem pracy z silnikiem lub z urządzeniami, należy zabezpieczyć silnik, postępując w sposób następujący: 1) Odłączyć przewody świec zapłonowych. 2) Odłączyć od akumulatora ujemny (-) przewód akumulatora.</p>
	<p>Przypadkowe uruchomienie silnika może spowodować poważne obrażenia ciała lub śmierć.</p> <p>Przed rozpoczęciem serwisowania, odłącz i dokonaj uziemienia przewodów świec zapłonowych.</p>	

Normalne czynności konserwacyjne, naprawy lub wymiany systemów i urządzeń ograniczających szkodliwe wyziewy i spaliny mogą być wykonywane przez dowolne warsztaty napraw lub osoby indywidualne, jednak naprawy gwarancyjne muszą być przeprowadzane przez autoryzowanego dealera firmy Kohler, którego dane można znaleźć na stronie KohlerEngines.com lub pod telefonem: 1-800-544-2444 (USA i Kanada).

Harmonogram konserwacji	Harmonogram konserwacji
Silniki bez filtra wstępnego	Silniki z filtrem wstępnym
Czynności wymagane przed każdym użyciem	Czynności wymagane przed każdym użyciem
<ul style="list-style-type: none"> • Sprawdź poziom oleju. Dodaj olej w przypadku niskiego poziomu. Nie przepelniaj zbiornika. • Skontroluj filtr powietrza pod kątem zanieczyszczenia, poluzowania lub obecności uszkodzonych części. 	<ul style="list-style-type: none"> • Sprawdź poziom oleju. Dodaj olej w przypadku niskiego poziomu. Nie przepelniaj zbiornika. • Skontroluj filtr powietrza pod kątem zanieczyszczenia, poluzowania lub obecności uszkodzonych części. • Sprawdź filtr wstępny pod kątem zabrudzenia lub rozerwania materiału.
Co 25 godzin lub co roku ¹	Co 25 godzin lub co roku ¹
<ul style="list-style-type: none"> • Replace air cleaner element. 	<ul style="list-style-type: none"> • Service/replace precleaner.
Co 50 godzin lub co roku ¹	Co 50 godzin lub co roku ¹
<ul style="list-style-type: none"> • Replace fuel filter (if equipped). 	<ul style="list-style-type: none"> • Replace air cleaner element. • Replace fuel filter (if equipped).
Co 100 godzin lub co roku ¹	Co 100 godzin lub co roku ¹
<ul style="list-style-type: none"> • Clean spark arrestor (if equipped). 	<ul style="list-style-type: none"> • Clean spark arrestor (if equipped).
Co 125 godzin lub co roku ¹	Co 125 godzin lub co roku ¹
<ul style="list-style-type: none"> • Wymień świecę zapłonową i ustaw przerwę iskrową. 	<ul style="list-style-type: none"> • Wymień świecę zapłonową i ustaw przerwę iskrową.
<p>¹ W przypadku eksploatacji w warunkach trudnych, silnego zakurzenia lub zanieczyszczenia wykonuj te czynności z większą częstotliwością.</p>	

PL

Zalecenia dotyczące oleju

Zalecamy stosowanie olejów firmy Kohler w celu zapewnienia najlepszej wydajności. Dopuszczalne są inne oleje z detergentami wysokiej jakości (w tym syntetyczne) produkcji firmy API (American Petroleum Institute) klasy serwisowej SJ lub wyższej. Wybierz lekkość zależnie od temperatury powietrza podczas eksploatacji silnika zgodnie z poniższą tabelą.

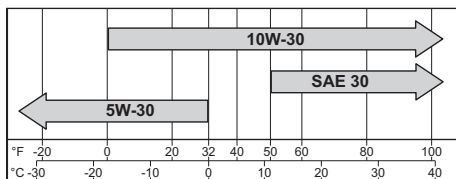

Kontrola poziomu oleju

UWAGA: Aby nie dopuścić do nadmiernego zużycia się silnika lub jego uszkodzenia, nigdy nie uruchamiaj silnika, gdy poziom oleju jest poniżej lub powyżej zakresu roboczego na wskaźniku prętowym.

Upewnij się, że silnik jest schłodzony. Oczyszczyć pokrywę wlewu oleju/wskaźnik prętowy z wszelkich zanieczyszczeń.

- Wymij wskaźnik prętowy; wytrzyj olej.
 - Pokrywa z 1/4 obrotu: ponownie wsuń wskaźnik prętowy do rurki, całkowicie dociśnij i wykonaj 1/4 obrotu.
lub
 - Pokrywa gwintowana: Ponownie wsuń wskaźnik prętowy do rurki; umieść pokrywę na rurce, nie wkręcaj pokrywy na rurkę.
- Wymij wskaźnik prętowy; sprawdź poziom oleju. Poziom ten powinien znajdować się w górnej części zakresu na wskaźniku prętowym.
- Jeśli wskaźnik wykazuje niski poziom oleju, dolej oleju do górnego znacznika na wskaźniku.
- Ponownie załóż i zabezpiecz wskaźnik prętowy.

Wymiana oleju

W przypadku silnika tego typu nie ma potrzeby wymieniania oleju co roku – wystarczy przed każdym użyciem sprawdzić poziom oleju i w razie potrzeby go uzupełnić. Jeżeli mimo to zdecydujesz się na wymianę oleju, dokonaj tego w opisany poniżej sposób.

Wymieniaj olej, gdy silnik jest rozgrzany.

Rurka wskaźnika poziomu:

1. Oczyszcz obszar wokół pokrywy wlewu oleju/ wskaźnika prętowego.
2. Zdejmij pokrywę wlewu oleju/wskaźnik prętowy. Ułóż silnik na boku, aby filtr powietrza skierowany był ku górze. Zlej olej do odpowiedniego pojemnika.
3. Po całkowitym opróżnieniu skrzyni korbowej, ustaw silnik w pozycji pionowej.
4. Napełnij skrzynię korbową nowym olejem. Poziom ten powinien znajdować się w górnej części zakresu na wskaźniku prętowym.
5. Ponownie załóż i solidnie dokręć korek wlewowy/ wskaźnik prętowy.
6. Usuwaj zużyty olej zgodnie z obowiązującymi przepisami.

Korek skrzyni korbowej:

1. Wyłącz silnik poprzez odłączenie świecy zapłonowej.
2. Oczyszcz obszar wokół pokrywy wlewu oleju/ wskaźnika prętowego. Zdejmij pokrywę wlewu oleju/wskaźnik prętowy.
3. Wymij korek skrzyni korbowej w dolnej części silnika; zlej olej do odpowiedniego pojemnika.
4. Nałóż uszczelniacz gwintów wokół trzech pełnych gwintów korka spustowego; ponownie zamontuj korek spustowy. Dokręć korek momentem obrotowym 120 calofuntów (13,6 Nm).
5. Napełnij skrzynię korbową nowym olejem. Poziom ten powinien znajdować się w górnej części zakresu na wskaźniku prętowym.
6. Ponownie załóż i solidnie dokręć korek wlewowy/ wskaźnik prętowy.
7. Usuwaj zużyty olej zgodnie z obowiązującymi przepisami.

Zalecenia dotyczące paliwa

	OSTRZEŻENIE Wybuchowe paliwo może powodować pożary i poważne oparzenia. Nie napełniaj zbiornika paliwa, gdy silnik jest rozgrzany lub uruchomiony.
Benzyna jest bardzo łatwopalna, a w razie zapalenia jej opary mogą wybuchnąć. Benzynę należy przechowywać jedynie w zatwierdzonych pojemnikach, w dobrze wentylowanych, niezamieszkałych budynkach, z dala od wszelkich iskier i płomieni. Rozlane paliwo może zapalić się w przypadku zetknięcia z rozgrzanymi częściami lub iskrami towarzyszącymi zapłonowi. Nie wolno stosować benzyny w roli środka czyszczącego.	

UWAGA: E15, E20 i E85 NIE SĄ zatwierdzone i NIE powinny być użyte; użycie starego przeterminowanego lub zanieczyszczonego paliwa może spowodować unieważnienie gwarancji.

Paliwo musi spełniać następujące wymagania:

- Czysta, świeża, bezołowiowa benzyna.
- Liczba oktanowa 87 (R+M)/2 lub wyższa.
- Badawcza liczba oktanowa (RON) musi wynosić co najmniej 90.
- Dopuszczalna jest benzyna o składzie do 10% alkoholu etylowego, 90% benzyny bezołowiowej.
- Dopuszczalne są mieszanki eteru tert-butyloowo-metylowego (MTBE) i benzyny bezołowiowej (maks. 15% MTBE objętościowo).
- Do benzyny nie wolno dodawać oleju.
- Nie wolno przepelniać zbiornika paliwa.
- Nie wolno używać benzyny starszej niż 30 dni.

Uzupełnianie paliwa

	OSTRZEŻENIE Wybuchowe paliwo może powodować pożary i poważne oparzenia. Nie napełniaj zbiornika paliwa, gdy silnik jest rozgrzany lub uruchomiony.
Benzyna jest bardzo łatwopalna, a w razie zapalenia jej opary mogą wybuchnąć. Benzynę należy przechowywać jedynie w zatwierdzonych pojemnikach, w dobrze wentylowanych, niezamieszkałych budynkach, z dala od wszelkich iskier i płomieni. Rozlane paliwo może zapalić się w przypadku zetknięcia z rozgrzanymi częściami lub iskrami towarzyszącymi zapłonowi. Nie wolno stosować benzyny w roli środka czyszczącego.	

Upewnij się, że silnik jest schłodzony.

1. Oczyszcz obszar wokół korka wlewu paliwa.
2. Odkręć korek wlewu paliwa. Napełnij do podstawy szyjki wlewu. Nie wolno przepelniać zbiornika paliwa. Pozostaw miejsce na rozszerzenie się paliwa.
3. Załóż ponownie korek wlewu paliwa i solidnie go dokręć.

Przewód paliwowy

W silnikach firmy Kohler Co. z gaźnikami musi być zainstalowany przewód paliwowy o niskim współczynniku przenikania dla zapewnienia zgodności z przepisami EPA i CARB.

Świece zapłonowe

	<p>PRZESTROGA</p> <p>Porażenie prądem elektrycznym może spowodować obrażenia ciała.</p> <p>Nie dotykaj przewodów, gdy silnik jest uruchomiony.</p>
--	---

Wyczyść przerw iskrową. Wyjmij i wymień świecę.

1. Sprawdź przerwę, używając odpowiedniego szczelinomierza. Wyreguluj przerwę, patrz: tabela specyfikacji dla regulacji.
2. Wkręć świecę w głowicę cylindra.
3. Dokręć momentem 20 calofuntów (27 Nm).

Filtr powietrza

UWAGA: Eksploatacja silnika z poluzowanymi lub uszkodzonymi podzespołami filtra powietrza może spowodować przedwczesne zużycie i uszkodzenie. Wymień wszystkie wygięte lub uszkodzone podzespoły.

UWAGA: Wkładu papierowego nie wolno przedmuchiwać powietrzem sprężonym.

Poluzuj pokrętło albo zwolnij zatrzaski, po czym zdejmij pokrywę filtra powietrza.

Filtr wstępny (o ile jest na wyposażeniu):

1. Wyjmij filtr wstępny.
2. Wymień lub umyj filtr wstępny w gorącej wodzie z dodatkiem detergentu. Przepłucz i wysusz na świeżym powietrzu.
3. Ponownie załóż filtr wstępny do pokrywy, wyrównując otwór w filtrze wstępnym z górnym pokrywką.

Wkład papierowy:

1. Zdejmij wkład papierowy z podstawy i wymień go.
2. Zainstaluj wkład stroną harmonijkową zwróconą na zewnątrz i osadź gumową uszczelkę na krawędziach podstawy.

Wkład piankowy:

1. Zdejmij wkład piankowy z podstawy i wymień go.
2. Zainstaluj wkład stroną piankową zwróconą na zewnątrz i osadź gumową uszczelkę na krawędziach podstawy.

Z powrotem załóż pokrywę filtra powietrza i zabezpiecz ją za pomocą pokrętła albo zatrzasków.

Rura odpowietrznika

Upewnij się, że obie końcówki rury odpowietrznika są poprawnie dołączone.

Chłodzenie powietrzem

	<p>OSTRZEŻENIE</p> <p>Rozgrzane części mogą powodować poważne oparzenia.</p> <p>Nie dotykaj silnika, gdy jest on uruchomiony lub tuż po jego zatrzymaniu.</p>
<p>Nie wolno uruchamiać silnika, jeśli osłony ciepłe lub inne zabezpieczenia są zdemontowane.</p>	

Właściwe chłodzenie jest sprawą pierwszorzędną wagi. Aby zapobiec przegrzaniu, oczyść filtry, zebra chłodzące i inne zewnętrzne powierzchnie silnika. Unikaj rozpryskiwania wody na okablowania wszelkich urządzeń elektrycznych. Patrz: Plan konserwacji.

Naprawy/Części serwisowe

W przypadku wszystkich prac konserwacyjnych, serwisowych i wymiany części silnika zalecamy korzystanie z usług autoryzowanego dealera firmy Kohler. W celu zlokalizowania autoryzowanego dealera firmy Kohler odwiedź stronę KohlerEngines.com lub zadzwoń pod numer 1-800-544-2444 (USA i Kanada).

Przechowywanie

W przypadku wyłączenia silnika z eksploatacji przez co najmniej 2 miesiące postępuj zgodnie z poniższą procedurą.

1. Do zbiornika paliwa dodaj środka uzdatniającego paliwo z serii Kohler PRO lub równoważnego. Uruchom silnik na 2-3 minuty, aby ustabilizować paliwo w układzie paliwowym (awarie spowodowane przez nieuzdatnione paliwo nie są objęte gwarancją).
2. Zmień olej, dopóki silnik wciąż jest rozgrzany w wyniku pracy. Wykręć świecę(e) i wlej około 1 uncji oleju silnikowego do cylindra(ów). Wymień świecę(e) i obróć powoli silnikiem w celu rozproszania oleju.
3. Odłącz ujemny (-) przewód akumulatora.
4. Przechowuj silnik w czystym, suchym czystym miejscu.

PL

Wykrywanie i usuwanie usterek

Nie wolno podejmować prób własnoręcznego serwisowania lub wymiany głównych podzespołów silnika lub jakichkolwiek elementów, które wymagają stosowania specjalnych procedur synchronizacji lub regulacji. Prace tego typu muszą być wykonywane przez autoryzowanego dealera firmy Kohler.

Problem	Możliwa przyczyna							
	Brak paliwa	Niewłaściwe paliwo	Zanieczyszczony przewód paliwowy	Zanieczyszczona osłona gruzowa	Nieprawidłowy poziom oleju	Silnik przeciążony	Zanieczyszczony filtr powietrza	Wadliwa świeca zapłonowa
Silnik nie uruchamia się	•	•	•	•	•	•	•	•
Trudności w uruchomieniu silnika		•	•	•	•	•	•	•
Nagle zatrzymywanie się silnika	•		•	•	•	•	•	•
Brak zasilania		•	•	•	•	•	•	•
Silnik pracuje nierówno		•	•	•		•	•	•
Stukanie		•		•		•		•
Przeskoki lub przerwy zapłonu		•	•	•			•	•
Strzały do gaźnika		•	•			•	•	•
Przegrzewanie		•	•	•	•	•	•	
Wysokie zużycie paliwa						•	•	•

Specyfikacje silnika

Model	Średnica cylindra	Skok	Pojemność skokowa	Pojemność zbiornika oleju (napelnic)	Przerwa iskrowa świecy zapłonowej	Maksymalny kąt pracy (przy pełnym poziomie oleju)*
XTX650, XTX675	2,56 cala (65 mm)	1,80 cala (45 mm)	9,1 cala sześc. (149 cc)	20 oz. (0,60 l)	0,030 cala (0,76 mm)	20°
XTX775	2,75 cala (70 mm)		10,6 cala sześc. (173 cc)			
XTX950	2,87 cala (73 mm)	1,89 cala (48 mm)	12,2 cala sześc. (200 cc)			
XTX1100	2,87 cala (73 mm)	2,11 cala (53,5 mm)	13,7 cala sześc. (224 cc)			

*Przekroczenie maksymalnego kąta pracy może stać się przyczyną poważnego uszkodzenia silnika z powodu niewystarczającego smarowania.

Bardziej szczegółowe specyfikacje znaleźć można w instrukcji serwisowej na stronie KohlerEngines.com.

Jakiegolwiek i wszystkie powoływania się na moc (KM) przez firmę Kohler są certyfikowanymi ocenami mocy zgodnymi z normami mocy SAE J1940 i J1995. Szczegóły dotyczące certyfikowanych ocen mocy można znaleźć na stronie KohlerEngines.com.

Układ kontroli emisji spalin

Systemem Ograniczana Emisji Szkodliwych Spalin obowiązującym dla modeli XTX650, XTX675, XTX775, XTX950, i XTX1100 jest EM dla Amerykańskiej Agencji Ochrony Środowiska, Kalifornii i Europy.

UWAGA: Ingerencja w budowę silnika i jego układu kontroli emisji spalin skutkuje unieważnieniem certyfikatu zgodności EPA, decyzji wykonawczej ARB i dopuszczenia typu UE.

KOHLER XTX Series™

XTX650, XTX675, XTX775,
XTX950, XTX1100

Manualul proprietarului

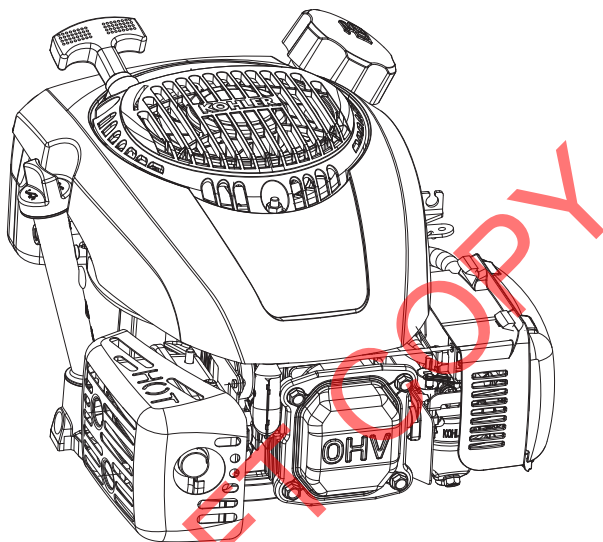

RO

IMPORTANT:

Citiți cu atenție toate măsurile și instrucțiunile pentru siguranță înainte de exploatarea echipamentului. Consultați instrucțiunile de utilizare a echipamentului acționat cu acest motor.

Verificați dacă motorul este oprit și așezat la nivel înainte de a realiza orice lucrări de întreținere sau service.

Garanție acordată conform certificatului de garanție și pe KohlerEngines.com. Studiați garanția cu atenție, deoarece vă oferă drepturi și obligații specifice.

Pentru a continua să respecte reglementările de emisii aplicabile, contrapresiunea sistemului de evacuare nu poate depăși limitele menționate pe KohlerEngines.com. Căutați după Codul modelului, apoi selectați fila Specificații.

Kohler Engines a publicat valorile CO2 pe site-ul web KohlerEngines.com.

Înregistrați informațiile referitoare la motor pentru a le menționa atunci când comandați piese sau vi se efectuează lucrări în garanție.

Modelul motorului _____

Specificație _____

Număr de serie _____

Data achiziționării _____

Indicații de siguranță

⚠️ AVERTISMENT: Un pericol care poate avea ca rezultat decesul, rănirea gravă sau avarierea substanțială a bunurilor.

⚠️ ATENȚIE: Un pericol care poate avea ca rezultat rănirea minoră a persoanelor sau avarierea bunurilor.

OBSERVAȚIE: se folosește pentru a aduce la cunoștința persoanelor informații importante referitoare la montaj, exploatare sau întreținere.

	<p>⚠️ AVERTISMENT</p> <p>Combustibilul explozibil poate provoca incendii și arsuri grave.</p> <p>Nu alimentați rezervorul cu combustibil în timp ce motorul este fierbinte sau în funcționare.</p>
<p>Benzina este extrem de inflamabilă. Vaporii de benzină aprinși pot produce explozii. Păstrați benzina doar în recipiente aprobate, în clădiri bine aerisite, nelocuite, ferite de scântei sau flăcări. Combustibilul vărsat se poate aprinde dacă intră în contact cu piesele fierbinți sau cu scântei de la aprindere. Nu utilizați niciodată benzina drept agent de curățare.</p>	

	<p>⚠️ AVERTISMENT</p> <p>Monoxidul de carbon poate provoca stare de vomă, pierderea cunoștinței sau decesul.</p> <p>Evitați inhalarea gazelor de eșapament. Nu lăsați niciodată motorul să funcționeze în interior sau în spații închise.</p>
<p>Gazele de eșapament conțin monoxid de carbon toxic. Monoxidul de carbon este inodor, incolor și poate duce la deces în cazul în care este inhalat.</p>	

	<p>⚠️ AVERTISMENT</p> <p>Pornirea accidentală poate duce la vătămări corporale grave sau la deces.</p> <p>Decuplați și legați la pământ cablul bujiei înainte de efectuarea lucrărilor de service.</p>
<p>Înainte de a efectua lucrări asupra motorului sau a echipamentului, dezactivați motorul: 1) Decuplați cablurile bujiilor. 2) Decuplați cablul negativ (-) al acumulatorului.</p>	

	<p>⚠️ AVERTISMENT</p> <p>Componentele rotitoare pot provoca vătămări grave.</p> <p>Stați deoparte cât timp motorul este în funcțiune.</p>
<p>Pentru a preveni accidentarea, feriți mâinile, picioarele, părul și hainele de piesele mobile. Nu utilizați niciodată motorul fără capace, învelitori sau aparători.</p>	

	<p>⚠️ ATENȚIE</p> <p>Electrocutarea poate provoca vătămări.</p> <p>Nu atingeți cablurile în timpul funcționării motorului.</p>
---	---

	<p>⚠️ AVERTISMENT</p> <p>Componentele fierbinți pot provoca arsuri grave.</p> <p>Nu atingeți motorul în timpul funcționării sau imediat după oprire.</p>
<p>Nu utilizați niciodată motorul fără ecrane termice sau aparători.</p>	

⚠️ AVERTISMENT: Acest produs vă poate expune la substanțe chimice, inclusiv monoxid de carbon și benzen, despre care statul California știe că provoacă cancer și malformații congenitale sau alte tulburări reproductive. Pentru mai multe informații vizitați www.P65Warnings.ca.gov.

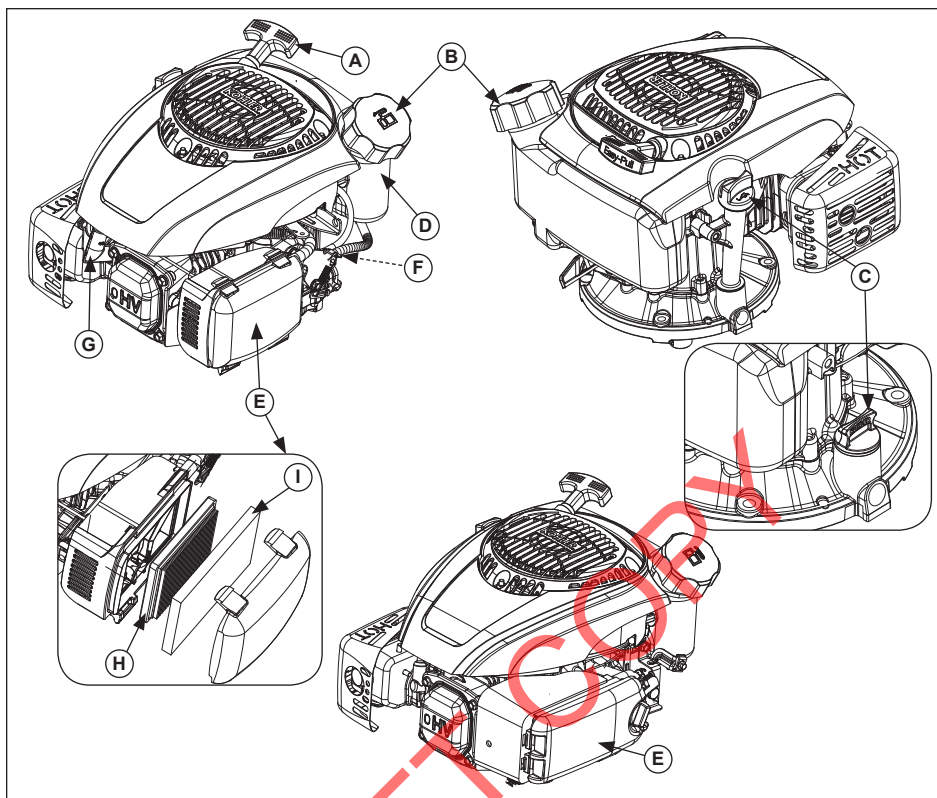

RO

A	Măner de pornire	B	Buşon	C	Capacul de umplere cu ulei/joă	D	Rezervorul de combustibil
E	Filtru de aer	F	Valva de închidere a combustibilului	G	Bujie	H	Element
I	Prefiltru						

Vizitați KohlerEngines.com pentru informații despre piesele de schimb și despre opțiunile de cumpărare.

De făcut înainte de pornire

1. Verificați nivelul uleiului. Dacă nivelul acestuia este prea scăzut, adăugați ulei. Nu adăugați peste capacitate.
2. Verificați nivelul combustibilului. Dacă nivelul este prea scăzut, alimentați cu combustibil. Verificați dacă prezintă scurgeri componentele sistemului de alimentare cu combustibil și conductele.
3. Verificați zonele de răcire, prizele de aer și suprafețele exterioare ale motorului (în special după depozitare).
4. Asigurați-vă că toate componentele filtrului de aer, precum și toate învelișurile, capacele și apărătoarele sunt corect montate și fixate.
5. Verificați apărătoarea de scânteie (dacă este montată).

Pornirea

	⚠️ AVERTISMENT
	Monoxidul de carbon poate provoca stare de vomă, pierderea conștinței sau decesul. Evitați inhalarea gazelor de eșapament. Nu lăsați niciodată motorul să funcționeze în interior sau în spații închise.
Gazele de eșapament conțin monoxid de carbon toxic. Monoxidul de carbon este inodor, incolor și poate duce la deces în cazul în care este inhalat.	

	⚠️ AVERTISMENT
	Componentele rotitoare pot provoca vătămări grave. Stați deoparte cât timp motorul este în funcțiune.
Pentru a preveni accidentarea, feriiți mâinile, picioarele, părul și hainele de piesele mobile. Nu utilizați niciodată motorul fără capace, învelișuri sau apărători.	

OBSERVAȚIE: Poziția șocului la pornire poate varia în funcție de temperatură și de alți factori. Imediat ce motorul a pornit și s-a încălzit, readuceți starterul în poziția „OPRIT”.

OBSERVAȚIE: Desfășurați periodic firul de pornire pentru a-i verifica starea. Dacă firul este uzat, înlocuiți-l imediat la un distribuitor autorizat Kohler.

1. Treceți valva de închidere a combustibilului în poziția ON (dacă este montată).
2. Răsuciți comutatorul de pornire/oprire în poziția ON (dacă este montat).
3. Porniți motorul conform instrucțiunilor de mai jos:
 - a. Modele cu starter manual:
Motor rece: Treceți clapeta de admisie în poziția FAST („rapid”). Treceți maneta de șoc în poziția CHOKE/ON („șoc/pornit”).
Motor cald: treceți clapeta de admisie în poziția RUN/FAST („mers/rapid”).
sau
 - b. Modele cu starter inteligent[™]: această caracteristică reglează automat șocul la pornire.
4. Pornire cu recul: Trageți încet maneta demarorului doar până nu se mai simte compresia – STOP! Readuceți mânerul demarorului; trageți drept de firul de pornire pentru a evita deteriorarea acestuia prin frecarea de ghidaj.
Demaror electric: cheie de contact (consultați instrucțiunile de utilizare a echipamentului acționat cu acest motor). Dacă este dotat cu Smart-Choke[™], opriți-vă aici; în caz contrar, continuați cu pasul 5.

5. Readuceți treptat maneta de șoc în poziția „OPRIT” după ce motorul pornește și se încălzește. Motorul/ echipamentul se poate utiliza în perioada de încălzire, dar poate fi necesar să păstrați șocul parțial pornit până la încălzirea completă a motorului.

Sfaturi pentru pornirea pe timp rece

1. Utilizați uleiul corespunzător temperaturilor prognozate.
2. Decuplați toate sarcinile externe.
3. Alimentați motorul cu combustibil de iarnă. Combustibilul de iarnă are o formulă care facilitează pornirea.

Oprirea

1. Dacă este posibil, înlăturați toate sarcinile prin decuplarea tuturor anexelor acționate prin prizele de putere.
2. Dacă face parte din dotare, puneți comutatorul de accelerație în poziția de relanși sau turație mică; opriți motorul.
3. Dacă face parte din dotare, închideți valva de închidere a combustibilului.

Unghi de înclinare

Consultați instrucțiunile de utilizare a echipamentului acționat cu acest motor. Nu exploatați acest motor dacă se depășește unghiul maxim de exploatare; vezi tabelul cu specificații. Ungerea insuficientă poate duce la defectarea motorului.

Turația motorului

OBSERVAȚIE: Nu modificați reglajul clapetei reguloare pentru a obține o turație mai mare. Supraturarea este periculoasă și va atrage anularea garanției acordate motorului.

Funcționarea la mare altitudine

Dacă acest motor urmează să fie exploatat la altitudini de peste 1219 metri, este necesar un set de carburator pentru altitudini mari. Pentru a primi informații despre setul de carburator pentru altitudini mari sau pentru a găsi un dealer autorizat Kohler, vizitați KohlerEngines.com sau sunați la 1-800-544-2444 (S.U.A. și Canada).

Dacă i se păstrează configurația originală, acest motor trebuie exploatat la altitudini de sub 1219 metri.

Exploatarea motorului cu configurație greșită pentru o anumită altitudine poate duce la creșterea emisiilor de noxe, la creșterea consumului de combustibil și la scăderea performanțelor. De asemenea, poate duce la deteriorarea motorului.

Instrucțiuni de întreținere

	AVERTISMENT	<p>Înainte de a efectua lucrări asupra motorului sau a echipamentului, dezactivați motorul: 1) Decuplați cablurile bujiilor. 2) Decuplați cablul negativ (-) al acumulatorului.</p>
	<p>Pornirea accidentală poate duce la vătămări corporale grave sau la deces.</p> <p>Decuplați și legați la pământ cablul bujeii înainte de efectuarea lucrărilor de service.</p>	

Întreținerea, înlocuirea sau reparațiile normale ale dispozitivelor și sistemelor de control al emisiilor pot fi efectuate de orice firmă sau persoană specializată, dar reparațiile în termenul de garanție trebuie să fie efectuate la un dealer autorizat Kohler, pe care îl găsiți la KohlerEngines.com sau 1-800-544-2444 (S.U.A și Canada).

Programul de întreținere	Programul de întreținere
Motoare fără prefiltru	Motoare cu prefiltru
<p>Înainte de fiecare utilizare</p> <ul style="list-style-type: none"> Verificați nivelul uleiului. Dacă nivelul acestuia este prea scăzut, adăugați ulei. Nu adăugați peste capacitate. Verificați filtrul de aer: componentele nu trebuie să fie murdare, slăbite sau deteriorate. 	<p>Înainte de fiecare utilizare</p> <ul style="list-style-type: none"> Verificați nivelul uleiului. Dacă nivelul acestuia este prea scăzut, adăugați ulei. Nu adăugați peste capacitate. Verificați filtrul de aer: componentele nu trebuie să fie murdare, slăbite sau deteriorate. Verificați dacă prefiltrul este murdar sau are materialul deteriorat.
<p>Anual sau după fiecare 25 de ore¹</p> <ul style="list-style-type: none"> Înlocuiți elementului filtrului de aer. 	<p>Anual sau după fiecare 25 de ore¹</p> <ul style="list-style-type: none"> Efectuați lucrările de service/înlocuiți filtrul brut.
<p>Anual sau după fiecare 50 de ore¹</p> <ul style="list-style-type: none"> Schimbați filtrul de combustibil (dacă s-a prevăzut). 	<p>Anual sau după fiecare 50 de ore¹</p> <ul style="list-style-type: none"> Înlocuiți elementului filtrului de aer. Schimbați filtrul de combustibil (dacă s-a prevăzut).
<p>Anual sau după fiecare 100 de ore¹</p> <ul style="list-style-type: none"> Curățați apărătoarea de scânteii (dacă este montată). 	<p>Anual sau după fiecare 100 de ore¹</p> <ul style="list-style-type: none"> Curățați apărătoarea de scânteii (dacă este montată).
<p>Anual sau după fiecare 125 de ore¹</p> <ul style="list-style-type: none"> Schimbați bujia și setați distanța. 	<p>Anual sau după fiecare 125 de ore¹</p> <ul style="list-style-type: none"> Schimbați bujia și setați distanța.
<p>¹ Efectuați mai des aceste proceduri dacă se lucrează în medii cu mult praf și murdărie.</p>	

Recomandări privind uleiul

Pentru performanțe optime, vă recomandăm folosirea uleiurilor Kohler. Alte uleiuri de calitate superioară (inclusiv cele sintetice) cu aditivi dispersanți, din clasele API (American Petroleum Institute) SJ sau superioare sunt și ele acceptabile. Alegeți vâscozitatea în funcție de temperatura aerului în momentul funcționării, conform tabelului de mai jos.

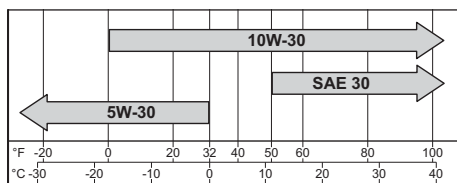

Verificarea nivelului uleiului

OBSERVAȚIE: Pentru a preveni uzura sau deteriorarea majoră a motorului, nu lăsați niciodată motorul să funcționeze dacă nivelul de ulei nu se încadrează în indicatorul domeniului de funcționare de pe joja.

Asigurați-vă că uleiul este rece. Curățați reziduurile de pe suprafețele bușonului/joii.

1. Scoateți joja; ștergeți-o de ulei.

- Capac răsucit cu 1/4 de tură: reintroduceți joja în tub, apăsați-o în jos până la capăt, apoi răsuciți cu 1/4 de tură.

sau

- Capac filetat: reintroduceți joja în tub; așezați capacul pe tub, fără a-l înșuruba.

2. Scoateți joja; verificați nivelul uleiului. Nivelul trebuie să fie în partea superioară a indicatorului de pe joja.

3. Dacă nivelul de ulei indicat este scăzut, adăugați ulei, până când ajunge la nivelul maxim de pe indicator.

4. Reintroduceți și fixați joja.

Schimbarea uleiului

Acest motor nu necesită schimbarea anuală a uleiului; verificați nivelul de ulei înainte de fiecare utilizare și completați, dacă este necesar. Totuși, dacă decideți să schimbați uleiul, urmați procedura de mai jos.

Schimbați uleiul în timp ce motorul este cald.

Tub de joă:

1. Curățați zona din jurul bușonului/fojei.
 2. Scoateți capacul/foja. Înclinați motorul într-o parte, cu filtrul de aer în sus. Scurgeți uleiul într-un recipient corespunzător.
 3. După golirea completă a carterului motor, readuceți motorul pe verticală.
 4. Umpleți carterul motor cu ulei nou. Nivelul trebuie să fie în partea superioară a indicatorului de pe joă.
 5. Puneți la loc bușonul/foja și strângeți bine.
 6. Predați uleiul uzat conform ordonanțelor locale.
- Bușonul carterului motor:
1. Dezactivați motorul deconectând bujia.
 2. Curățați zona din jurul bușonului/fojei. Scoateți capacul/foja.
 3. Scoateți bușonul carterului motor din partea de jos a motorului, scurgeți uleiul într-un recipient corespunzător.
 4. Aplicați un produs de etanșare a filetului pe trei fire complete ale filetului bușonului de golire, apoi montați la loc bușonul. Strângeți la un cuplu de 120 in. lb. (13,6 N·m).
 5. Umpleți carterul motor cu ulei nou. Nivelul trebuie să fie în partea superioară a indicatorului de pe joă.
 6. Puneți la loc bușonul/foja și strângeți bine.
 7. Predați uleiul uzat conform ordonanțelor locale.

Recomandări legate de combustibil

	<p>AVERTISMENT</p> <p>Combustibilul explozibil poate provoca incendii și arsuri grave.</p> <p>Nu alimentați rezervorul cu combustibil în timp ce motorul este fierbinte sau în funcționare.</p>
<p>Benzina este extrem de inflamabilă. Vaporii de benzină aprinși pot produce explozii. Păstrați benzina doar în recipiente aprobate, în clădiri bine aerisite, nelocuite, ferite de scântei sau flăcări. Combustibilul vărsat se poate aprinde dacă intră în contact cu piesele fierbinți sau cu scântei de la aprindere. Nu utilizați niciodată benzina drept agent de curățare.</p>	

OBSERVAȚIE: E15, E20 și E85 Nu sunt aprobate și NU trebuie folosite; efectele combustibilului vechi, expirat sau contaminat nu pot fi garantate.

Combustibilul trebuie să respecte aceste standarde:

- Benzină curată, proaspătă, fără plumb.
- Cu cifra octanică de 87 (R+M)/2 sau mai mare.
- Metoda la turație mică (Research Octane Number, RON), cifra octanică trebuie să fie de cel puțin 90.
- Benzina cu maximum 10% din volum alcool etilic și 90% benzină fără plumb este acceptată.
- Amestecurile de metil terțiar butil eter (MTBE) și benzină fără plumb (maximum 15% din volum MTBE) sunt combustibili aprobați.
- Nu turnați ulei în benzină.
- Nu umpleți rezervorul de combustibil peste capacitate.
- Nu folosiți benzină mai veche de 30 de zile.

Adăugarea combustibilului

	<p>AVERTISMENT</p> <p>Combustibilul explozibil poate provoca incendii și arsuri grave.</p> <p>Nu alimentați rezervorul cu combustibil în timp ce motorul este fierbinte sau în funcționare.</p>
<p>Benzina este extrem de inflamabilă. Vaporii de benzină aprinși pot produce explozii. Păstrați benzina doar în recipiente aprobate, în clădiri bine aerisite, nelocuite, ferite de scântei sau flăcări. Combustibilul vărsat se poate aprinde dacă intră în contact cu piesele fierbinți sau cu scântei de la aprindere. Nu utilizați niciodată benzina drept agent de curățare.</p>	

Asigurați-vă că uleiul este rece.

1. Curățați suprafața din jurul bușonului.
2. Scoateți bușonul. Completați până la baza gâtului de umplere. Nu umpleți rezervorul de combustibil peste capacitate. Lăsați loc pentru dilatarea combustibilului.
3. Reașezați bușonul și strângeți bine.

Conducta de combustibil

Trebuie montată o conductă de combustibil cu o rată de penetrare scăzută la motoarele cu carburatoare Kohler Co. pentru a menține conformitatea EPA și CARB.

Bujiile

	ATENȚIE Electrocutedarea poate provoca vătămări. Nu atingeți cablurile în timpul funcționării motorului.
--	---

Curățați cavitatea bujiei. Scoateți bujia și înlocuiți-o.

1. Verificați distanța disruptivă cu ajutorul unei lere. Ajustați distanța, vezi tabelul cu specificații pentru ajustare.
2. Montați bujia în chiulasă.
3. Strângeți bujia la un cuplu de 20 ft. lb. (27 N·m).

Filtru de aer

OBSERVAȚIE: Utilizarea motorului cu componente slăbite sau deteriorate în filtrul de aer poate determina uzura și defectarea prematură a motorului. Înlocuiți toate componentele îndoite sau deteriorate.

OBSERVAȚIE: Elementul din hârtie nu poate fi curățat prin suflare cu aer comprimat.

Slăbiți fixatorul sau deblocați clapetele și scoateți capacul filtrului de aer.

Filtrul brut (dacă este montat):

1. Scoateți filtrul brut.
2. Înlocuiți sau spălați filtrul brut cu apă caldă și detergent. Clătiți și lăsați să se usuce la aer.
3. Montați filtrul brut la loc în capac, aliniați orificiul din filtrul brut cu fixatorul superior al capacului.

Elementul din hârtie:

1. Scoateți elementul de hârtie din bază și înlocuiți-l.
2. Instalați elementul cu partea plisată spre exterior și așezați garnitura de cauciuc pe marginile bazei.

Elementul din spumă:

1. Scoateți elementul de spumă din bază și înlocuiți-l.
2. Instalați elementul cu partea cu supă spre exterior și așezați garnitura de cauciuc pe marginile bazei.

Montați la loc capacul filtrului de aer și fixați cu fixatorul sau cu clapetele.

Tubul aerisitorului

Asigurați-vă că sunt corect conectate ambele capete ale tubului aerisitorului.

Răcirea cu aer

	AVERTISMENT Componentele fierbinți pot provoca arsuri grave. Nu atingeți motorul în timpul funcționării sau imediat după oprire.
Nu utilizați niciodată motorul fără ecrane termice sau apărători.	

Răcirea corectă este esențială. Pentru a împiedica supraîncălzirea, curățați grila, aripioarele de răcire și alte suprafețe exterioare ale motorului. Evitați pulverizarea apei pe cablaje sau pe alte componente electrice. Vezi Programul de întreținere.

Reparații/service pentru piese

Vă recomandăm să apelați la un dealer autorizat Kohler pentru toate lucrările de întreținere, service și înlocuire a pieselor motorului. Pentru a găsi un dealer autorizat Kohler, vizitați KohlerEngines.com sau sunați la 1-800-544-2444 (S.U.A. și Canada).

Depozitarea

Dacă motorul nu va fi utilizat timp de două sau mai multe luni, respectați următoarea procedură.

1. Adăugați tratamentul pentru combustibil Kohler PRO Series sau altul echivalent în rezervorul de combustibil. Lăsați motorul să funcționeze 2-3 minute pentru stabilizarea combustibilului în sistemul de alimentare cu combustibil (defecțiunile datorate combustibilului netratat nu sunt acoperite de garanție).
2. Uleiul se schimbă cât timp motorul este cald încă după funcționare. Scoateți una sau mai multe bujii și turnați aproximativ 1 oz. (30 ml) de ulei de motor în cilindru(i). Înlocuiți una sau mai multe bujii și încercați să porniți încet motorul pentru a distribui uleiul.
3. Deconectați cablul negativ (-) al bateriei.
4. Depozitați motorul într-un loc curat și uscat.

Depanare

Nu încercați să efectuați lucrări de service sau să înlocuiți componente majore ale motorului sau alte componente care necesită proceduri speciale de reglare sau sincronizare. Aceste lucrări trebuie efectuate doar de un dealer autorizat Kohler.

Problemă	Cauza posibilă							
	Lipsă combustibil	Combustibil neadecvat	Impurități în conducta de combustibil	Ecran murdar cu reziduuri	Nivel ulei incorect	Motor supra-solicitat	Filtru de aer murdar	Bujie avariata
Nu pornește	•	•	•		•	•	•	•
Pornește cu greu		•	•		•	•	•	•
Se oprește brusc	•		•	•	•	•	•	•
Nu dezvoltă putere		•	•	•	•	•	•	•
Funcționează defectuos		•	•	•		•	•	•
Se aud lovituri sau zgomote		•		•		•		•
Dă rateuri		•	•	•			•	•
Recul		•	•			•	•	•
Se supraîncălzește		•	•	•	•	•	•	
Consum mare de combustibil						•	•	•

Specificațiile motorului

Model:	Alezaj:	Cursă:	Cilindree:	Capacitate ulei (completare)	Distanța bujiei	Unghiul maxim de exploatare (la nivelul maxim al uleiului)*
XTX650, XTX675	2,56 in. (65 mm)	1,80 in. (45 mm)	9,1 cu. in. (149 cc)	20 oz. (0,60 L)	0,030 in. (0,76 mm)	20°
XTX775	2,75 in. (70 mm)		10,6 cu. in. (173 cc)			
XTX950	2,87 in. (73 mm)	1,89 in. (48 mm)	12,2 cu. in. (200 cc)			
XTX1100		2,11 in. (53,5 mm)	13,7 cu. in. (224 cc)			

*Depășirea unghiului maxim de exploatare poate duce la avariarea motorului din cauza ungerii insuficiente.

Informații suplimentare se găsesc în manualul de service, la KohlerEngines.com.

Toate referirile la cai-putere (CP) ale Kohler reprezintă numărul de cai-putere certificat și respectă standardele SAE J1940 & J1995 CP. Detalii despre numărul de cai-putere certificat se găsesc la KohlerEngines.com.

Sistemul de control al emisiilor

Sistemul de control al emisiilor de echipament pentru modelele XTX650, XTX675, XTX775, XTX950, și XTX1100 este EM pentru EPA din SUA, California și Europa.

OBSERVAȚIE: Manipularea frauduloasă a motorului și a sistemului de control al emisiilor aferent duce la anularea certificatului de conformitate EPA, a ordinul executiv ARB și a omologării UE de tip.

KOHLER XTX Series™

XTX650, XTX675, XTX775,
XTX950, XTX1100

Руководство пользователя

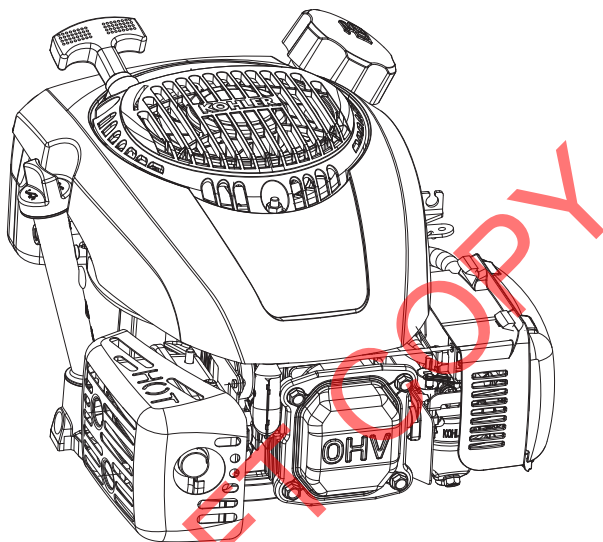

RU

ВАЖНО:

Тщательно изучите все меры предосторожности и инструкции до начала работы с оборудованием. Обратитесь к руководству по эксплуатации оборудования, для которого данный двигатель является приводом.

Перед выполнением сервисных работ и работ по техническому обслуживанию убедитесь, что двигатель остановлен.

Гарантийные обязательства — как указано в гарантийном талоне и на сайте KohlerEngines.com. Внимательно ознакомьтесь с ними, так как в них изложены ваши права и обязанности.

Для поддержания соответствия действующим нормам о выбросах давление в выхлопной системе не может превышать пределы, указанные на сайте KohlerEngines.com. Произведите поиск по номеру модели, затем выберите вкладку «Спецификации».

Значения CO₂ были опубликованы компанией Kohler Engines на сайте KohlerEngines.com.

При заказе запчастей или получении гарантийного обслуживания запишите для справки информацию о двигателе.

Модель двигателя _____

Технические характеристики _____

Серийный номер _____

Дата приобретения _____

Техника безопасности

⚠ ПРЕДУПРЕЖДЕНИЕ: Опасность, которая может привести к летальному исходу, серьезной травме или значительному повреждению собственности.

⚠ ОСТОРОЖНО: Опасность, которая может привести небольшой травме или повреждению собственности.

ПРИМЕЧАНИЕ. используется для сообщения о важной информации, касающейся установки, эксплуатации или обслуживания.

	<p>⚠ ПРЕДУПРЕЖДЕНИЕ</p> <p>Легковоспламеняющееся топливо может стать причиной пожара и сильных ожогов.</p> <p>Не заливайте топливо в бак, если двигатель горячий или работает.</p>
<p>Бензин чрезвычайно огнеопасен и его пары при воспламенении могут вызвать взрыв. Храните бензин только в предназначенных для этого емкостях в нежилых помещениях с хорошей вентиляцией, вдали от источников искр или открытого огня. При контакте пролитого топлива с горячими элементами или искрами зажигания может произойти возгорание. Никогда не используйте бензин в качестве чистящего средства.</p>	

	<p>⚠ ПРЕДУПРЕЖДЕНИЕ</p> <p>Монооксид углерода может вызвать тошноту, потерю сознания или привести к смерти.</p> <p>Избегайте вдыхания отработанных газов. Никогда не запускайте двигатель в закрытых помещениях.</p>
<p>В выхлопных газах двигателя содержится ядовитый монооксид углерода. Монооксид углерода является бесцветным газом без запаха и в случае вдыхания может вызвать смерть.</p>	

	<p>⚠ ПРЕДУПРЕЖДЕНИЕ</p> <p>Случайный запуск может привести к серьезным травмам или смерти.</p> <p>Перед проведением работ по обслуживанию отсоедините и заземлите провод свечи(-ей) зажигания.</p>
<p>Перед началом работы с двигателем или оборудованием сначала заблокируйте двигатель следующим образом:</p> <ol style="list-style-type: none"> 1) Отсоедините провод(а) свечи(ей) зажигания. 2) Отсоедините минусовую (-) провод от аккумуляторной батареи. 	

	<p>⚠ ПРЕДУПРЕЖДЕНИЕ</p> <p>Вращающиеся детали могут причинить серьезную травму.</p> <p>Соблюдайте дистанцию во время работы двигателя.</p>
<p>Держите руки, ноги, волосы и одежду вдали от вращающихся деталей, так как в противном случае вы можете получить травму. Не разрешается эксплуатировать двигатель со снятыми крышками, кожухами и защитными приспособлениями.</p>	

	<p>⚠ ОСТОРОЖНО</p> <p>Электрический ток может нанести серьезную травму.</p> <p>Не прикасайтесь к проводке во время работы двигателя.</p>
---	---

	<p>⚠ ПРЕДУПРЕЖДЕНИЕ</p> <p>Горячие детали могут стать причиной сильных ожогов.</p> <p>Не прикасайтесь к двигателю во время работы или непосредственно после остановки.</p>
<p>Не разрешается эксплуатировать двигатель со снятыми теплозащитными экранами и защитными приспособлениями.</p>	

⚠ ПРЕДУПРЕЖДЕНИЕ: Используя этот продукт, вы можете подвергаться воздействию химических веществ, включая монооксид углерода и бензол, которые, как считается в штате Калифорния, вызывают рак, врожденные пороки развития или нарушения репродуктивной функции. Дополнительную информацию см. на сайте www.P65Warnings.ca.gov.

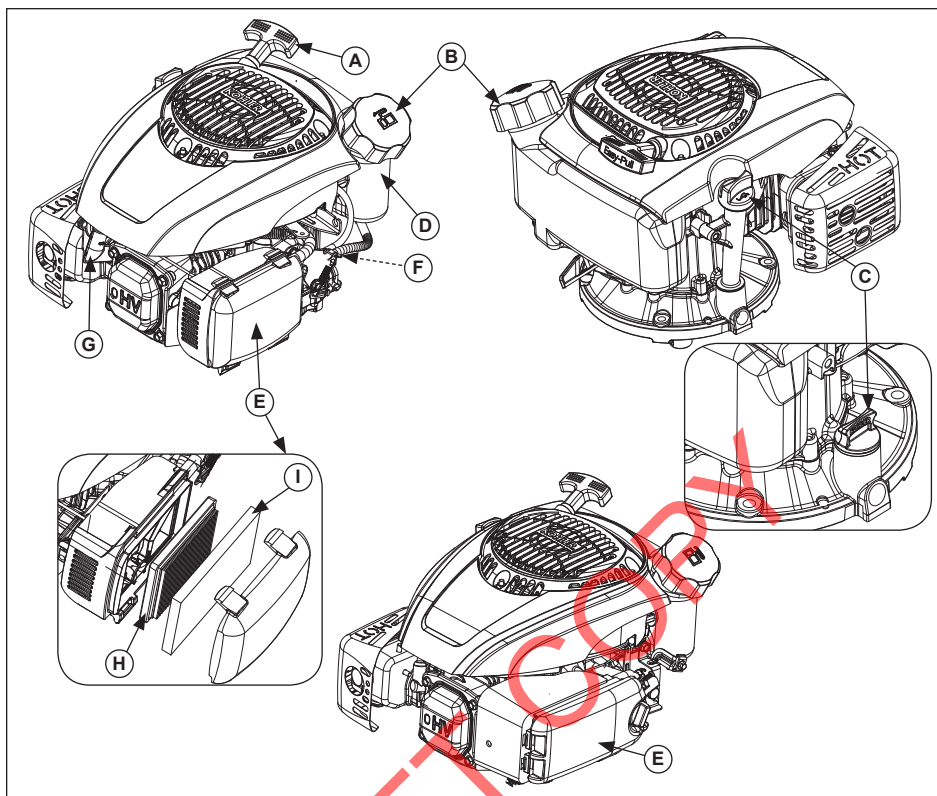

RU



A	Ручка стартера	B	Крышка топливного бака	C	Крышка маслозаливной горловины/ масляный щуп	D	Топливный бак
E	Воздушный фильтр	F	Отсечной кран подачи топлива	G	Свеча зажигания	H	Элемент
I	Фильтр предварительной очистки						



Информацию по запасным частям и варианты их заказа смотрите на веб-сайте KohlerEngines.com.

Процедура проверки двигателя перед запуском

1. Проверьте уровень масла. Добавьте, если уровень ниже требуемого. Не допускайте перелива топлива.
2. Проверьте уровень топлива. Добавьте, если уровень ниже требуемого. Проверьте компоненты топливной системы и трубопроводы на наличие утечек.
3. Проверьте и выполните очистку зон охлаждения, зон выпуска воздуха и наружных поверхностей двигателя (особенно после хранения).
4. Убедитесь в том, что все детали воздушного фильтра и все кожухи, крышки оборудования, защитные приспособления находятся на месте и надежно закреплены.
5. Проверьте искрогаситель (если установлен).

Запуск

	ПРЕДУПРЕЖДЕНИЕ
	Монооксид углерода может вызвать тошноту, потерю сознания или привести к смерти. Избегайте вдыхания отработанных газов. Никогда не запускайте двигатель в закрытых помещениях.
В выхлопных газах двигателя содержится ядовитый монооксид углерода. Монооксид углерода является бесцветным газом без запаха и в случае вдыхания может вызвать смерть.	

	ПРЕДУПРЕЖДЕНИЕ
	Вращающиеся детали могут причинить серьезную травму. Соблюдайте дистанцию во время работы двигателя.
Держите руки, ноги, волосы и одежду вдали от вращающихся деталей, так как в противном случае вы можете получить травму. Не разрешается эксплуатировать двигатель со снятыми крышками, кожухами и защитными приспособлениями.	

ПРИМЕЧАНИЕ. Положение воздушной заслонки при запуске может изменяться в зависимости от температуры и других факторов. Когда двигатель запущен и прогрет, поверните механизм управления заслонкой в положение OFF (открыто).

ПРИМЕЧАНИЕ. Чтобы проверить состояние шнура стартера периодически полностью разматывайте его. При наличии потертой немедленно замените его, позвонив авторизованному дилеру Kohler.

1. Переключите отсечный топливный клапан в положение ON (ВКЛ) (при его наличии).
2. Установите переключатель вкл./выкл. двигателя в положение ON (ВКЛ) (при его наличии).
3. Запустите двигатель следующим образом:

a. Модели с ручной воздушной заслонкой:

Непрогретый двигатель: Установите механизм управления дроссельной заслонкой в положение FAST (Ускоренный режим). Потяните рычаг управления воздушной заслонкой в положение CHOKE/ON (закрыто).

Прогретый двигатель: установите механизм управления дроссельной заслонкой в положение RUN/FAST (Ускоренный режим).

или

b. Модели, оснащенные системой Smart-Choke „: функция автоматически регулирует воздушную заслонку при запуске.

4. Выдвижной стартер: Медленно потяните за рукоятку стартера и, как только почувствуете сжатие, прекратите перемещение рукоятки! Верните пусковую рукоятку в исходное положение; чтобы избежать повышенного износа шнура стартера о направляющий канал, всегда тяните рукоятку прямо с усилием.

Электрический стартер: Ключ зажигания (см. руководство по эксплуатации оборудования, с которым двигатель работает). Если оснащено функцией Smart-Choke „, в противном случае, переходите к шагу 5.

5. После запуска и прогрева двигателя плавно переместите рычаг управления воздушной заслонкой в положение OFF. Возможна эксплуатация двигателя/оборудования во время прогрева, но необходимо оставить воздушную заслонку частично прикрытой до полного прогрева двигателя.

Советы по запуску двигателя в холодную погоду

1. Используйте соответствующее масло для ожидаемой температуры.
2. Отключите все возможные внешние нагрузки.
3. Используйте свежее зимнее топливо. Зимнее топливо разрабатывается с характеристиками, улучшающими запуск двигателя.

Остановка

1. По мере возможности уменьшите нагрузку на двигатель, отключите все инструменты, подключенные к валу отбора мощности.
2. Переведите рычаг управления дроссельной заслонкой (при его наличии) в положение медленного режима или холостых оборотов; остановите двигатель.
3. Закройте отсечный топливный кран (при его наличии).

Угол наклона при работе

Обратитесь к руководству по эксплуатации оборудования, для которого данный двигатель является приводом. Не используйте двигатель с превышением максимального рабочего угла; см. таблицу с характеристиками. Возможно повреждение двигателя из-за недостаточной смазки.

Число оборотов двигателя

ПРИМЕЧАНИЕ. Не изменяйте настройки регулятора для повышения максимальной скорости вращения двигателя. Превышение скорости работы представляет опасность и приведет к аннулированию гарантии.

Эксплуатация на больших высотах над уровнем моря

Если этот двигатель эксплуатируется на высоте не менее 1219 метров (4000 футов), требуется комплект карбюратора для работы на больших высотах. Для получения комплекта карбюратора для работы на больших высотах или поиска авторизованного дилера компании Kohler посетите веб-сайт KohlerEngines.com или позвоните по номеру 1-800-544-2444 (для США и Канады).

В оригинальной конфигурации данный двигатель должен работать на высоте менее 1219 метров (4000 футов).

Эксплуатация данного двигателя с неправильной конфигурацией на данной высоте может привести к увеличению выбросов и снижению топливной экономичности и производительности, что может стать причиной поломки двигателя.

Указания по обслуживанию

	ПРЕДУПРЕЖДЕНИЕ	<p>Перед началом работы с двигателем или оборудованием сначала заблокируйте двигатель следующим образом: 1) Отсоедините провод(а) свечи(ей) зажигания. 2) Отсоедините минусовой (-) провод от аккумуляторной батареи.</p>
	<p>Случайный запуск может привести к серьезным травмам или смерти.</p> <p>Перед проведением работ по обслуживанию отсоедините и заземлите провод свечи(-ей) зажигания.</p>	

Обычное обслуживание, замена или ремонт устройств и систем снижения токсичности отработанных газов может быть выполнено в любой ремонтной мастерской или индивидуально, однако гарантийный ремонт должен производиться авторизованным дилером компании Kohler, список которых можно найти, посетив веб-сайт KohlerEngines.com или позвонив по телефону 1-800-544-2444 (для США и Канады).

График технического обслуживания Двигатели без фильтра предварительной очистки	График технического обслуживания Двигатели с фильтром предварительной очистки
Каждый раз перед началом работы	Каждый раз перед началом работы
<ul style="list-style-type: none"> Проверьте уровень масла. Добавьте, если уровень ниже требуемого. Не допускайте перелива топлива. Проверьте воздушный фильтр на наличие грязных, плохо закрепленных или поврежденных деталей. 	<ul style="list-style-type: none"> Проверьте уровень масла. Добавьте, если уровень ниже требуемого. Не допускайте перелива топлива. Проверьте воздушный фильтр на наличие грязных, плохо закрепленных или поврежденных деталей. Проверьте фильтр предварительной очистки на предмет загрязнений или разрыва материала.
Каждые 25 часов или ежегодно ¹	Каждые 25 часов или ежегодно ¹
<ul style="list-style-type: none"> Замените воздушный фильтр. 	<ul style="list-style-type: none"> Выполните обслуживание/замену фильтра предварительной очистки.
Каждые 50 часов или ежегодно ¹	Каждые 50 часов или ежегодно ¹
<ul style="list-style-type: none"> Замените топливный фильтр (при наличии). 	<ul style="list-style-type: none"> Замените воздушный фильтр. Замените топливный фильтр (при наличии).
Каждые 100 часов или ежегодно ¹	Каждые 100 часов или ежегодно ¹
<ul style="list-style-type: none"> Очистите искрогаситель (если установлен). 	<ul style="list-style-type: none"> Очистите искрогаситель (если установлен).
Каждые 125 часов или ежегодно ¹	Каждые 125 часов или ежегодно ¹
<ul style="list-style-type: none"> Замените свечу зажигания и отрегулируйте зазор. 	<ul style="list-style-type: none"> Замените свечу зажигания и отрегулируйте зазор.
<p>¹ Выполняйте данные работы по обслуживанию чаще в очень пыльных или грязных условиях работы.</p>	

RU

Рекомендация по маслам

Для достижения наилучшей производительности мы рекомендуем использовать масла Kohler. Можно использовать прочие высококачественные масла с моющими присадками (включая синтетические) API (Американский нефтяной институт) категории обслуживания SJ или выше. Выберите вязкость масла с учетом температуры воздуха во работы в соответствии со следующей таблицей.

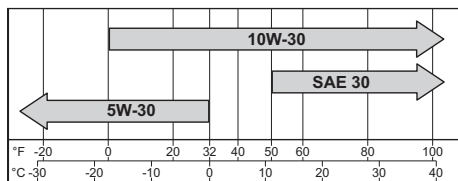

Проверка уровня масла

ПРИМЕЧАНИЕ. Чтобы предотвратить интенсивный износ или повреждение двигателя, никогда не запускайте двигатель, если уровень масла находится ниже или выше пределов рабочего диапазона на стержневом указателе уровня масла.

Убедитесь, что двигатель остыл. Очистите от загрязнений области вокруг крышки заливной горловины/щупа уровня масла.

1. Выньте стержневой указатель уровня масла, удалите масло.
 - a. поверните крышку на 1/4 оборота: снова установите щуп в трубку, надавите до конца и поверните на 1/4 оборота.
 - или
 - b. Крышка с резьбой: снова установите масляный щуп в трубку, установите крышку на трубку, не закручивайте крышку на трубке.
2. Выньте стержневой указатель уровня; проверьте уровень масла. Уровень должен располагаться в области верхнего индикатора стержневого указателя уровня.
3. Если индикатор показывает низкий уровень масла, добавьте масло до верхней отметки на индикаторе.
4. Снова вставьте и закрепите масляный щуп.

Замена масла

Этот двигатель не требует ежегодной замены масла, проверяйте его уровень перед каждым запуском и по необходимости добавляйте. Тем не менее, если требуется замена масла, выполните нижеуказанные действия.

Меняйте масло на теплом двигателе.

Трубка масляного щупа:

1. Очистите область вокруг крышки заливной горловины/щупа.
2. Снимите крышку заливной горловины/щуп. Наклоните двигатель, чтобы воздушный фильтр оказался сверху. Слейте масло в емкость утвержденного образца.
3. После того, как все масло из картера стечет, верните двигатель в вертикальное положение.
4. Залейте в картер новое масло. Уровень должен располагаться в области верхнего индикатора стержневого указателя уровня.
5. Установите на место колпачок маслозаливной горловины/стержневой указатель уровня и надежно затяните ее.
6. Утилизируйте использованное масло в соответствии с постановлениями местных властей.

Пробка картера:

1. Заблокируйте двигатель, отсоединив свечу зажигания.
2. Очистите область вокруг крышки заливной горловины/щупа. Снимите крышку заливной горловины/щупа.
3. Снимите пробку картера в нижней части двигателя; слейте масло в емкость утвержденного образца.
4. Нанесите уплотнение резьбы на три полных витка резьбы сливной пробки, после чего установите пробку Крутящий момент до 120 дюйм-фунтов (13,6 Н-м).
5. Залейте в картер новое масло. Уровень должен располагаться в области верхнего индикатора стержневого указателя уровня.
6. Установите на место колпачок маслозаливной горловины/стержневой указатель уровня и надежно затяните ее.
7. Утилизируйте использованное масло в соответствии с постановлениями местных властей.

Рекомендации по выбору топлива

	<p>⚠ ПРЕДУПРЕЖДЕНИЕ</p> <p>Легковоспламеняющееся топливо может стать причиной пожара и сильных ожогов.</p> <p>Не заливайте топливо в бак, если двигатель горячий или работает.</p>
<p>Бензин чрезвычайно огнеопасен и его пары при воспламенении могут вызвать взрыв. Храните бензин только в предназначенных для этого емкостях в нежилых помещениях с хорошей вентиляцией, вдали от источников искр или открытого огня. При контакте пролитого топлива с горячими элементами или искрами зажигания может произойти возгорание. Никогда не используйте бензин в качестве чистящего средства.</p>	

ПРИМЕЧАНИЕ. E15, E20 и E85 НЕ одобрены и НЕ должны использоваться; последствия использования старого, несвежего или загрязненного топлива не попадают под действие гарантии.

Топливо должно соответствовать следующим требованиям:

- Чистый, свежий, неэтилированный бензин.
- Октановое число 87 (R+M)/2 или более высокое.
- При использовании исследовательского метода определения октанового числа, следует использовать бензин с октановым числом не менее 90.
- Допускается использование бензина с 10% этилового спирта, 90% неэтилированной части.
- Разрешены к использованию метил-трет-бутиловый эфир (МТБЕ) и неэтилированный бензин (содержание по объему до 15% МТБЕ).
- Не добавляйте в бензин масло.
- Не допускайте перелива топлива при заправке.
- Не используйте бензин старше 30 дней.

Добавление топлива

	<p>⚠ ПРЕДУПРЕЖДЕНИЕ</p> <p>Легковоспламеняющееся топливо может стать причиной пожара и сильных ожогов.</p> <p>Не заливайте топливо в бак, если двигатель горячий или работает.</p>
<p>Бензин чрезвычайно огнеопасен и его пары при воспламенении могут вызвать взрыв. Храните бензин только в предназначенных для этого емкостях в нежилых помещениях с хорошей вентиляцией, вдали от источников искр или открытого огня. При контакте пролитого топлива с горячими элементами или искрами зажигания может произойти возгорание. Никогда не используйте бензин в качестве чистящего средства.</p>	



Убедитесь, что двигатель остыл.

1. Очистите область вокруг крышки топливного бака.
2. Снимите крышку топливного бака. Заполните бак до основания заливной горловины. Не допускайте перелива топлива при заправке. Оставьте некоторый свободный объем для расширения топлива.
3. Установите на место крышку топливного бака и надежно затяните ее.

Топливопровод

На карбюраторных двигателях Kohler Co. должен быть установлен топливopровод с низкой пропускающей способностью, чтобы соответствовать нормам EPA и CARB.

Свечи зажигания

	 ОСТОРОЖНО Электрический ток может нанести серьезную травму. Не прикасайтесь к поводке во время работы двигателя.
--	---

Очистите выемку вокруг свечи зажигания. Выньте и замените свечу.

1. Измерьте зазор при помощи щупа из проволоки для измерения зазоров. Отрегулируйте зазор, для регулировки см. таблицу с характеристиками.
2. Установите свечу в цилиндрическую головку.
3. Затяните свечу с усилием 20 фунто-футов (27 Н·м).

Воздушный фильтр

ПРИМЕЧАНИЕ. Эксплуатация двигателя при наличии незакрепленных или поврежденных деталей воздушного фильтра может повлечь преждевременный износ и выход из строя. Замените все согнутые или поврежденные компоненты.

ПРИМЕЧАНИЕ. Бумажный элемент не может разрываться струей сжатого воздуха.

Ослабьте крепление ручки или открепите защелки и снимите крышку воздушного фильтра.

Фильтр предварительной очистки (если предусмотрено):

1. Извлеките фильтр предварительной очистки.
2. Замените или вымойте предварительный воздушный фильтр в теплой воде с моющим средством. Ополосните и дайте высохнуть.
3. Снова установите фильтр предварительной очистки в крышку, совместив отверстие фильтра предварительной очистки с верхней ручкой крышки.

Бумажный элемент:

1. Извлеките бумажный элемент из основания и замените его.
2. Установите элемент с гофрированной поверхностью наружу и насадите резиновый уплотнитель на края основания.

Поролоновый элемент:



1. Извлеките вспененный элемент из основания и замените его.
2. Установите элемент с вспененной поверхностью наружу и насадите резиновый уплотнитель на края основания.

Установите крышку воздушного фильтра на место и закрепите с помощью ручки или защелок.

Вентиляционная труба

Убедитесь, что оба конца вентиляционной трубы подсоединены надлежащим образом.

Воздушное охлаждение

	 ПРЕДУПРЕЖДЕНИЕ Горячие детали могут стать причиной сильных ожогов. Не прикасайтесь к двигателю во время работы или непосредственно после остановки.
Не разрешается эксплуатировать двигатель со снятыми теплозащитными экранами и защитными приспособлениями.	

Важно обеспечить надлежащее охлаждение. Чтобы предотвратить перегрев, очистите решетки, ребра охлаждения и прочие внешние поверхности двигателя. Избегайте распыления воды на электропроводку или любые другие электрические компоненты. См. график технического обслуживания.

Запчасти для ремонта/технического обслуживания

Для проведения технического обслуживания, сервисных работ и работ по замене элементов мы рекомендуем воспользоваться услугами авторизованного дилера компании Kohler. Для поиска авторизованного дилера компании Kohler посетите веб-сайт KohlerEngines.com или позвоните по номеру 1-800-544-2444 (для США и Канады).

Хранение

Если двигатель не будет эксплуатироваться в течение 2 или более месяцев, подготовьте его следующим образом:

1. Залейте в бензобак топливную пропитку Kohler PRO Series или аналогичную. Запустите двигатель и дайте ему поработать в течение 2-3 минут для того, чтобы стабилизатор попал в карбюратор (неисправности, возникшие вследствие использования необработанного топлива, не попадают под действие гарантии).
2. Смените масло, пока двигатель не остыл полностью. Удалите свечу(и) и залейте около 1 унции моторного масла в цилиндр(ы). Установите обратно свечу(и) и медленно проверните двигатель, чтобы распределить масло.
3. Отсоедините минусовой (-) провод от аккумуляторной батареи.
4. Храните двигатель в чистом и сухом месте.

RU

Устранение неисправностей

Не пытайтесь выполнять обслуживание или замену главных деталей двигателя, а также любых иных деталей, которые нуждаются в особой настройке или регулировке. Эта работа должна осуществляться авторизованным дилером Kohler.

Проблема	Возможная причина							
	Нет топлива	Топливо несоответствующего типа	Загрязнение топливпровода	Засорился грязеуловитель	Неадекватный уровень масла	Перегрузка двигателя	Грязный воздушный фильтр	Неисправная свеча зажигания
Двигатель не заводится	•	•	•		•	•	•	•
Запускается с трудом		•	•		•	•	•	•
Внезапно глохнет	•		•	•	•	•	•	•
Недостаточно мощности		•	•	•	•	•	•	•
Работает нестабильно		•	•	•		•	•	•
Стук или свист		•		•		•		•
Пропуски или перебои		•	•	•			•	•
Хлопки в цилиндрах		•	•			•	•	•
Перегрев		•	•	•	•	•	•	•
Высокое потребление топлива						•	•	•

Технические характеристики двигателя

Модель	Диаметр	Рабочий ход	Объем	Объем масла (при замене)	Зазор свечи зажигания	Максимальный рабочий угол (при максимальном уровне масла)*
ХТХ650, ХТХ675	2,56 д. (65 мм)	1,80 д. (45 мм)	9,1 куб. дюймов (149 куб. см.)	20 ун. (0,6 л)	0,030 д. (0,76 мм)	20°
ХТХ775	2,75 д. (70 мм)		10,6 куб. дюймов (173 куб. см.)			
ХТХ950	2,87 д. (73 мм)	1,89 д. (48 мм)	12,2 куб. дюймов (200 куб. см.)			
ХТХ1100		2,11 д. (53,5 мм)	13,7 куб. дюймов (224 куб. см.)			

*Превышение максимального рабочего угла может вызвать повреждение двигателя вследствие недостаточной смазки.

Дополнительная информация о характеристиках содержится в руководстве по обслуживанию на веб-сайте KohlerEngines.com.

Любые ссылки компании Kohler на мощность, выраженную в лошадиных силах (л.с.), являются сертифицированными номинальными значениями мощности в соответствии со стандартами SAE J1940 и J1995. Подробная информация по сертифицированным номинальным значениям мощности содержится на веб-сайте KohlerEngines.com.

Система ограничения выбросов в атмосферу

Системой ограничения выброса отработанных газов для моделей ХТХ650, ХТХ675, ХТХ775, ХТХ950, ХТХ1100 является EM для США EPA, Калифорнии и Европы.

ПРИМЕЧАНИЕ. Любое изменение, вносимое в конструкцию двигателя и его систему контроля выбросов в атмосферу, аннулирует сертификат соответствия EPA, исполнительное распоряжение ARB, и типовое разрешение ЕС.

KOHLER XTX Series™

XTX650, XTX675, XTX775,
XTX950, XTX1100

Návod na obsluhu

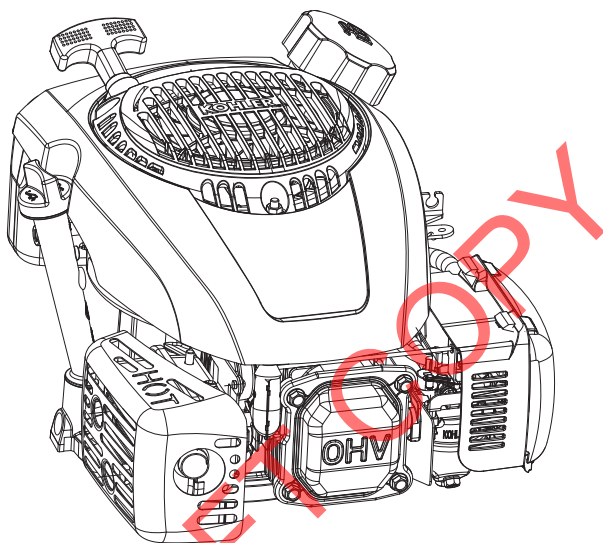

SK

DÔLEŽITÉ:

Pred použitím zariadenia si pozorne prečítajte bezpečnostné opatrenia a pokyny. Pozrite si prevádzkové pokyny príslušenstva poháňaného týmto motorom.

Pred akoukoľvek údržbou alebo servisom sa uistite, že motor je zastavený a vo vodorovnej polohe.

Záručné krytie uvedené v záručnej karte a na KohlerEngines.com. Prezrite si ju prosím pozorne, pretože poskytuje vaše konkrétne práva a povinnosti.

Aby sa zachoval súlad s platnými emisnými predpismi, protitlak výfukových systémov nesmie prekročiť limity, ktoré je možné nájsť na KohlerEngines.com. Vyhľadávanie podľa modelu č., potom vyberte kartu špecifikácie.

Kohler Engines zverejnila hodnoty CO₂ na internetových stránkach KohlerEngines.com.

Údaje motora si poznamenajte pre prípady potreby pri objednávaní dielov alebo záručnej reklamácií.

Model Motora _____

Technické údaje _____

Sériové číslo _____

Dátum zakúpenia _____

Bezpečnostné opatrenia

- ⚠ VAROVANIE:** Nebezpečenstvo, ktoré by mohlo mať za následok smrť, vážne zranenie alebo vážne poškodenie majetku.
- ⚠ UPOZORNENIE:** Nebezpečenstvo, ktoré by mohlo mať za následok menej vážne zranenie alebo poškodenie majetku.

POZNÁMKA: používa sa na upozornenie ľudí na dôležité informácie o inštalácii, obsluhu a údržbe.

	<p>⚠ VAROVANIE</p> <p>Výbušné palivo môže spôsobiť požiar a ťažké popáleniny.</p> <p>Nenapĺňajte palivovú nádrž, kým je motor horúci alebo spustený.</p>
<p>Benzín je mimoriadne výbušný, aj jeho výpary môžu pri vznietení vybuchnúť. Benzín skladujte len v primeraných nádobách v dobre vetraných neobývaných budovách mimo dosahu iskiek alebo plameňov. Rozliate palivo by sa mohlo vznietiť pri kontakte s horúcimi dielmi alebo iskrami zo zapaľovania. Nikdy nepoužívajte benzín ako čistiaci prostriedok.</p>	

	<p>⚠ VAROVANIE</p> <p>Oxid uhoľnatý môže spôsobiť nevoľnosť, stratu vedomia alebo smrť.</p> <p>Predchádzajte vdychnutiu výfukových plynov. Motor nikdy nenechajte bežať v budove, ani v uzatvorených priestoroch.</p>
<p>Výfukové plyny motora obsahujú jedovatý oxid uhoľnatý. Oxid uhoľnatý je bez zápachu, farby a v prípade vdychnutia môže spôsobiť smrť.</p>	

	<p>⚠ VAROVANIE</p> <p>Pri neúmyselnom spustení môže dôjsť k závažnému poraneniu alebo usmrteniu.</p> <p>Pred vykonaním servisu odpojte a uzemnite vedenia zapaľovacích sviečok.</p>
<p>Pred vykonaním činnosti na zariadení alebo príslušenstve zablokujte motor: 1) Odpojte vedenie(a) zapaľovacej(ich) sviečky(ok). 2) Odpojte od batérie záporný (-) kábel.</p>	

	<p>⚠ VAROVANIE</p> <p>Rotujúce časti môžu spôsobiť závažné poranenie.</p> <p>Kým je motor spustený, držte sa ďalej.</p>
<p>Ruky, chodidlá, vlasy a odev nedávajte do blízkosti pohybujúcich sa častí, aby nedošlo k poraneniu. Nikdy nepracujte s motorom s odstránenými krytmi, plašťami alebo ochrannými krytmi.</p>	

	<p>⚠ UPOZORNENIE</p> <p>Úder elektrickým prúdom môže spôsobiť poranenie.</p> <p>Kým je motor spustený, nedotýkajte sa vodičov.</p>
---	---

	<p>⚠ VAROVANIE</p> <p>Horúce časti môžu spôsobiť ťažké popáleniny.</p> <p>Nedotýkajte sa motora, kým je v činnosti alebo po jeho zastavení.</p>
<p>Nikdy nepracujte s motorom s odstránenými tepelnými štítkmi alebo ochrannými krytmi.</p>	

⚠ VAROVANIE: Tento produkt vás môže vystaviť pôsobeniu chemických látok vrátane oxidu uhoľnatého a benzénu, o ktorých je v štáte Kalifornia známe, že môžu spôsobiť rakovinu a vrodené chyby alebo iné reprodukčné poškodenie. Viac informácií nájdete na www.P65Warnings.ca.gov.

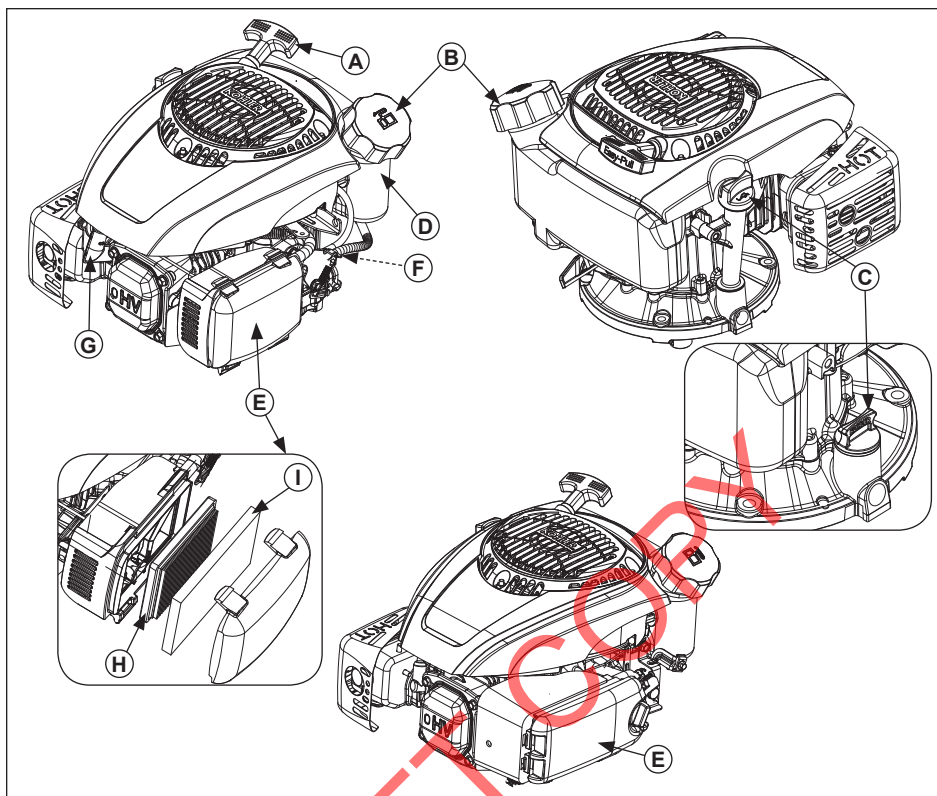

A	Páka štartéra	B	Viečko palivovej nádrže	C	Viečko plniaceho otvoru/ponorného meradla oleja	D	Palivová nádrž
E	Vzduchový filter	F	Uzatvárací ventil paliva	G	Zapaľovacia sviečka	H	predfiltra
I	Jednotka						



SK



Visit KohlerEngines.com for service parts information and purchasing options.

Kontrolný zoznam pred štartom

1. Skontrolujte hladinu oleja. Ak je nízka, dolejte olej. Nepreplňujte.
2. Skontrolujte hladinu paliva. Ak je nízka, dolejte palivo. Skontrolujte úniky zo súčiastok a rozvodov palivového systému.
3. Skontrolujte a vyčistite oblasti chladenia, oblasti nasávania vzduchu a externé povrchy motora (obzvlášť po uskladnení).
4. Skontrolujte, či komponenty čističa vzduchu a všetky plášte a ochranné kryty sú na svojom mieste a bezpečne zaistené.
5. Skontrolujte lapač iskier (ak je súčasťou zariadenia)

Spustenie

	VAROVANIE
	Oxid uhoľnatý môže spôsobiť nevoľnosť, stratu vedomia alebo smrť. Predchádzajte vdýchnutiu výfukových plynov. Motor nikdy nenechajte bežať v budove, ani v uzatvorených priestoroch.
Výfukové plyny motora obsahujú jedovatý oxid uhoľnatý. Oxid uhoľnatý je bez zápachu, farby a v prípade vdýchnutia môže spôsobiť smrť.	

	VAROVANIE
	Rotujúce časti môžu spôsobiť závažné poranenie. Kým je motor spustený, držte sa ďalej.
Ruky, chodidlá, vlasy a odev nedávajte do blízkosti pohybujúcich sa častí, aby nedošlo k poraneniu. Nikdy nepracujte s motorom s odstránenými krytmi, plášťami alebo ochrannými krytmi.	

POZNÁMKA: Poloha škrtiacej klapky pre spustenie sa môže líšiť v závislosti od teploty a iných faktorov. Keď je motor spustený a teplý, prepnete škrtiacu klapku do polohy OFF.

POZNÁMKA: Pravidelne vyťahujte šnúru štartéra a skontrolujte jej stav. Ak je šnúra rozstrapkaná, nechajte ju hneď vymeniť u autorizovaného predajcu spoločnosti Kohler.

- Uzatvárací ventil paliva otočte do polohy ON (ak je súčasťou zariadenia).
- Vypínač motora otočte do polohy ON (ak je súčasťou zariadenia).
- Motor naštartujte nasledujúcim spôsobom:
 - Modely s manuálnym sýtičom:
Studený motor: Ovládač škrtiacej klapky dajte do polohy FAST. Ovládač sýtiča vytiahnite do polohy CHOKE/ON.
Zahriatie motora: ovládač škrtiacej klapky dajte do polohy RUN/FAST.
alebo
 - Modely so sýtičom Smart-Choke™: táto funkcia automaticky nastaví sýtič pri štartovaní.
- Odvolaťelný štart: Pomaly ťahajte páčku štartéra presne za kompresiu – STOP! Vráťte páku štartéra, pevne potiahnite priamo von, aby ste predišli nadmernému opotrebovaniu lanka o vodiacu lištu štartovacieho lanka.
Elektrický štart: Kľúčový spínač (pozrite si prevádzkové pokyny príslušenstva poháňaného týmto motorom). Ak je motor vybavený technológiou Smart-Choke™, tu prestaňte, v opačnom prípade prejdite ku kroku 5.

- Po spustení a zahriatí motora postupne vráťte ovládač sýtiča do polohy OFF. Motor/zariadenie sa smie prevádzkovať počas fázy zahrievania, ale kým sa motor nezahreje môže byť potrebné nechať sýtič čiastočne zapnutý.

Rady pre štartovanie v chladnom počasi

- Používajte vhodný olej na predpokladané teploty.
- Odpojte všetky možné externé záťažce.
- Použite čerstvé palivo do zimných podmienok. Palivo do zimných podmienok je vytvorené na to, aby sa dosiahlo lepšie štartovanie.

Zastavenie

- Ak je to možné, odstráňte záťaž odpojením všetkých pripojených zariadení s pohonom PTO.
- Ak je súčasťou zariadenia, presuňte ovládač škrtiacej klapky do polohy pre pomalý chod alebo voľnobeh, zastavte motor.
- Ak je súčasťou zariadenia, zatvorte uzatvárací ventil paliva.

Prevádzkový uhol

Pozrite si prevádzkové pokyny príslušenstva poháňaného týmto motorom. Neprevádzkujte tento motor nad rámec maximálneho prevádzkového uhla, pozri tabuľku technických údajov. Mohlo by dôjsť k poškodeniu motora vplyvom nedostatočného mazania.

Rýchlosť motora

POZNÁMKA: Nezasahujte do regulátora za účelom zvýšenia rýchlosti motora. Prebehnutie motora je nebezpečné a môže spôsobiť stratu záruky.

Prevádzka vo veľkých nadmorských výškach

Ak je tento motor prevádzkovaný v nadmorskej výške 4000 stôp (1219 m) alebo vyššej, je potrebná úprava karburátora pre vysokú nadmorskú výšku. Pre informácie o úprave karburátora pre veľké nadmorské výšky alebo vyhľadanie autorizovaného predajcu spoločnosti Kohler navštívte stránku KohlerEngines.com alebo volajte na číslo 1-800-544-2444 (USA alebo Kanada).

Motor musí byť prevádzkovaný v pôvodnej konfigurácii v nadmorskej výške do 4000 stôp (1219 m).

Prevádzka tohto motora s nesprávnou konfiguráciou motora pri danej výške môže zvýšiť jeho emisie, znížiť efektívnosť a výkon paliva a mať za následok poškodenie motora.

Pokyny na údržbu

	VAROVANIE	<p>Pred vykonaním činnosti na zariadení alebo príslušenstve zablokujte motor: 1) Odpojte vedenie(a) zapalovacej(ich) sviečky(ok). 2) Odpojte od batérie záporný (-) kábel.</p>
	<p>Pri neúmyselnom spustení môže dôjsť k závažnému poraneniu alebo usmrteniu.</p> <p>Pred vykonaním servisu odpojte a uzemnite vedenia zapalovacích sviečok.</p>	

Bežnú údržbu, výmeny alebo opravy zariadení a systémov na reguláciu emisií môže vykonávať akákoľvek inštitúcia alebo osoba zaoberajúca sa opravou, záručné opravy však musí vykonať autorizovaný predajca spoločnosti Kohler, ktorého môžete nájsť na stránke KohlerEngines.com alebo 1-800-544-2444 (USA a Kanada).

Plán údržby	Plán údržby
Motory bez predfiltra	Motory s predfiltrom
<p>Pred každým použitím</p> <ul style="list-style-type: none"> • Skontrolujte hladinu oleja. Ak je nízka, dolejte olej. Nepreplňujte. • Skontrolujte vzduchový filter, či nie je znečistený, uvoľnený alebo nemá poškodené diely. 	<p>Pred každým použitím</p> <ul style="list-style-type: none"> • Skontrolujte hladinu oleja. Ak je nízka, dolejte olej. Nepreplňujte. • Skontrolujte vzduchový filter, či nie je znečistený, uvoľnený alebo nemá poškodené diely. • Skontrolujte prípadné znečistenie alebo roztrhnutie materiálu predfiltra.
<p>Každých 25 hodín alebo každý rok¹</p> <ul style="list-style-type: none"> • Vymeňte jednotku vzduchového filtra. 	<p>Každých 25 hodín alebo každý rok¹</p> <ul style="list-style-type: none"> • Vymeňte ošetríte predfilter.
<p>Každých 50 hodín alebo každý rok¹</p> <ul style="list-style-type: none"> • Vymeňte palivový filter (ak je súčasťou zariadenia). 	<p>Každých 50 hodín alebo každý rok¹</p> <ul style="list-style-type: none"> • Vymeňte jednotku vzduchového filtra. • Vymeňte palivový filter (ak je súčasťou zariadenia).
<p>Každých 100 hodín alebo každý rok¹</p> <ul style="list-style-type: none"> • Vyčistíte lapač iskier (ak je súčasťou zariadenia). 	<p>Každých 100 hodín alebo každý rok¹</p> <ul style="list-style-type: none"> • Vyčistíte lapač iskier (ak je súčasťou zariadenia).
<p>Každých 125 hodín alebo každý rok¹</p> <ul style="list-style-type: none"> • Vymeňte zapalovaciu sviečku a nastavte medzeru. 	<p>Každých 125 hodín alebo každý rok¹</p> <ul style="list-style-type: none"> • Vymeňte zapalovaciu sviečku a nastavte medzeru.
<p>¹ Za extrémnych prachových a znečistených podmienok vykonávajte tieto procedúry častejšie.</p>	

SK

Odporúčania pre olej

Pre najlepší výkon odporúčame používať oleje Kohler. Prijateľné sú aj iné kvalitné detergentné oleje (vrátane syntetických) servisnej triedy API (American Petroleum Institute - Americký petrochemický inštitút) SJ alebo vyššej. Viskozitu vyberte podľa teploty vzduchu v dobe prevádzky podľa tabuľky nižšie.

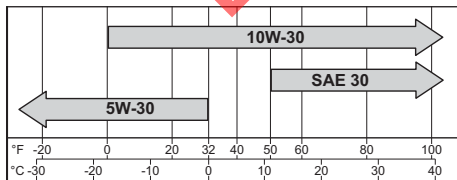

Kontrola hladiny oleja

POZNÁMKA: Aby ste predišli nadmernému opotrebovaniu alebo poškodeniu motora, nikdy neprevádzkujte motor s hladinou oleja pod alebo nad ukazovateľov prevádzkovej hladiny na ponornom meradle.

Uistite sa, že olej je chladný. Oblasť okolo plniaceho viečka/ponorného meradla oleja očistite od nečistôt.

1. Vyberte ponomé meradlo, utrite olej.
 - a. Viečko s bajonetovým uzáverom: ponorné meradlo zasuňte späť do trubice, zatlačte úplne nadol a otočte o 1/4 otáčky.
alebo
 - b. Viečko so závitom: ponorné meradlo zasuňte späť do trubice tak, aby viečko došlo na trubicu, viečko neskrutkujte na trubicu.
2. Vyberte ponorné meradlo, skontrolujte hladinu oleja. Hladina mala byť nad ryskou na ponornom meradle.
3. Ak je hladina oleja na ukazovateli nižšie, dolejte olej tak, aby dosahovala nad rysku.
4. Ponorné meradlo nainštalujte späť a zaisťte ho.

Výmena oleja

Tento motor si nevyžaduje každoročnú výmenu oleja. Stačí, ak sa hladina oleja skontroluje pred každým použitím a v prípade potreby sa olej doplní. Ak sa však rozhodnete olej vymeniť, postupujte podľa nižšie uvedeného návodu.

Olej meňte pri teplom motore.

Trubica s ponorným meradlom:

1. Vyčistite oblasť okolo viečka plniaceho otvoru/ponorného meradla oleja.
2. Odskrutkujte viečko plniaceho otvoru/ponorné meradlo oleja. Nakloňte motor nabok tak, aby vzduchový filter smeroval nahor. Olej vypustíte do vhodnej nádoby.
3. Po úplnom vypustení kľukovej skrine otočte motor do zvislej polohy.
4. Kľukovú skriňu naplňte novým olejom. Hladina mala byť nad ryskou na ponornom meradle.
5. Znova nasadte plniace viečko oleja/odmerku a pevne utiahnite.
6. Použitý olej zlikvidujte v súlade s miestnymi predpismi.

Zátka kľukovej skrine:

1. Zablokujte motor odpojením zapaľovacej sviečky.
2. Vyčistite oblasť okolo viečka plniaceho otvoru/ponorného meradla oleja. Odskrutkujte viečko plniaceho otvoru/ponorné meradlo oleja.
3. Odstráňte zátku kľukovej skrine v spodnej časti motora a vypustite olej do vhodnej nádoby.
4. Tri plné závitky výpustnej zátky ošetríte prostriedkom na utesnenie závitov a naskrutkujte ju. Uťahnite na moment 13,6 Nm (120 in. lb.).
5. Kľukovú skriňu naplňte novým olejom. Hladina mala byť nad ryskou na ponornom meradle.
6. Znova nasadte plniace viečko oleja/odmerku a pevne utiahnite.
7. Použitý olej zlikvidujte v súlade s miestnymi predpismi.

Odporúčania pre palivo

	<p>VAROVANIE</p> <p>Výbušné palivo môže spôsobiť požiar a ťažké popáleniny.</p> <p>Nenapĺňajte palivovú nádrž, kým je motor horúci alebo spustený.</p>
<p>Benzín je mimoriadne výbušný, aj jeho výpary môžu pri vznietení vybuchnúť. Benzín skladujte len v primeraných nádobách v dobre vetraných neobyvaných budovách mimo dosahu iskier alebo plameňov. Rozliate palivo by sa mohlo vznietiť pri kontakte s horúcimi dielmi alebo iskrami zo zapaľovania. Nikdy nepoužívajte benzín ako čistiaci prostriedok.</p>	

POZNÁMKA: E15, E20 a E85 NIE SÚ schválené a NEMALI by sa používať; následky použitia starého, zvetraného alebo znečisteného paliva nepodliehajú záruke.

Palivo musí spĺňať tieto požiadavky:

- Čistý, čerstvý, bezolovnatý benzín.
- Oktánové číslo 87 (R+M)/2 alebo vyššie.
- Oktánové číslo Research Octane Number (RON) minimálne 90 oktánov.
- Prijateľný je benzín v pomere do 10% etylalkoholu, 90 % bezolovnatý.
- Schválená je zmes metyl-terc-butylétheru (MTBE) a bezolovnatého benzínu (max 15 obj. % MTBE).
- Do benzínu nepridávajte olej.
- Palivovú nádrž nepreplňujte.
- Nepoužívajte benzín starší ako 30 dní.

Pridanie paliva

	<p>VAROVANIE</p> <p>Výbušné palivo môže spôsobiť požiar a ťažké popáleniny.</p> <p>Nenapĺňajte palivovú nádrž, kým je motor horúci alebo spustený.</p>
<p>Benzín je mimoriadne výbušný, aj jeho výpary môžu pri vznietení vybuchnúť. Benzín skladujte len v primeraných nádobách v dobre vetraných neobyvaných budovách mimo dosahu iskier alebo plameňov. Rozliate palivo by sa mohlo vznietiť pri kontakte s horúcimi dielmi alebo iskrami zo zapaľovania. Nikdy nepoužívajte benzín ako čistiaci prostriedok.</p>	

Uistite sa, že olej je chladný.

1. Vyčistite oblasť okolo viečka palivovej nádrže.
2. Odskrutkujte viečko palivovej nádrže. Naplňte po základnu plniaceho hrdla. Palivovú nádrž nepreplňujte. Palivu nechajte miesto na rozpánie.
3. Znova nasadte palivové viečko a pevne utiahnite.

Palivové potrubie

Na karburátorových motoroch spoločnosti Kohler musia byť namontované palivové potrubia s nízkou priepustnosťou, aby bol zachovaný súlad s predpismi EPA a CARB.

Zapaľovacie sviečky

	<p>UPOZORNENIE</p> <p>Úder elektrickým prúdom môže spôsobiť poranenie.</p> <p>Kým je motor spustený, nedotýkajte s vodičov.</p>
--	--

Vyčistite šachtu na zapaľovaciu sviečku. Vyberte sviečku a vymeňte ju.

1. Skontrolujte medzeru pomocou škáromeru. Nastavte medzeru, nastavenia nájdete v tabuľke s technickými údajmi.
2. Sviečku nainštalujte do hlavy valca.
3. Sviečku utiahnite na moment 27 Nm (20 ft. lb.).

Vzduchový filter

POZNÁMKA: Pri práci s motorom s uvoľnenými alebo poškodenými komponentmi vzduchového filtra by mohlo dôjsť k predčasnému opotrebovaniu a poruche. Vymeňte všetky zohnuté alebo poškodené súčiastky.

POZNÁMKA: Papierové súčiastky sa nedajú vyfúkať stlačeným vzduchom.

Uvoľnite gombík alebo háčiky a vyberte kryt vzduchového filtra.

Predfilter (ak je súčasťou).

1. Vyberte predfilter.
2. Predfilter vymeňte alebo ho vyčistite v teplej vode s čistiacim prostriedkom. Vypláchnite a nechajte vyschnúť na vzduchu.
3. Predfilter namontujte späť do krytu, otvor v predfiltri zarovnajete s horným gombíkom krytu.

Papierový element:

1. Papierový filter vyberte zo základne a vymeňte ho.
2. Nainštalujte filter plisovanou stranou nahor a na okraje základne uložte gumové tesnenie.

Penový element:

1. Penový filter vyberte zo základne a vymeňte ho.
2. Nainštalujte filter penovou stranou nahor a na okraje základne uložte gumové tesnenie.

Nasadte späť kryt vzduchového filtra a zaistite ho gombíkom alebo háčikmi.

Odvzdušňovacia trubica

Uistite sa, že oba konce odvzdušňovacej trubice sú správne spojené.

Vzduchové chladenie

	<p>VAROVANIE</p> <p>Horúce časti môžu spôsobiť ťažké popáleniny.</p> <p>Nedotýkajte sa motora, kým je v činnosti alebo po jeho zastavení.</p>
<p>Nikdy nepracujte s motorom s odstránenými tepelnými štítkmi alebo ochrannými krytmi.</p>	

Správne chladenie je životne dôležité. Vyčistite lamely, chladiace rebra a ostatné vonkajšie povrchy motora, aby ste predišli prehriatiu. Pozor, aby ste káblové zväzky alebo iné elektrické súčiastky nepostriekali vodou. Pozri plán údržby.

Opavy/náhradné diely

Výkon údržby, servisu a výmeny všetkých náhradných dielov motora odporúčame zveriť autorizovanému predajcovi značky Kohler. Autorizovaného predajcu spoločnosti Kohler nájdete na stránke KohlerEngines.com alebo volajte na číslo 1-800-544-2444 (USA alebo Kanada).

Skladovanie

Ak bude motor 2 alebo viac mesiacov mimo prevádzky, postupujte podľa popisu dole.

1. Do palivovej nádrže nalejte prípravok na ošetrenie paliva radu Kohler PRO alebo ekvivalent. Motor nechajte 2-3 minúty bežať, aby sa do palivového systému dostalo stabilizované palivo (poškodenia z dôvodu neošetreného paliva nepodliehajú záruke).
2. Vymeňte olej, kým je motor ešte teplý po prevádzke. Vyberte zapaľovaciu(e) sviečku(y) a do valca(ov) nakvapkajte približne po 28 g (1 oz.) motorového oleja. Vymeňte zapaľovaciu(e) sviečku(y) a pomaly točte motorom, aby sa olej rozniesol.
3. Odpojte od batérie záporný (-) kábel.
4. Motor skladujte na čistom, suchom mieste.

SK

Odstraňovanie problémov

Nepokúšajte sa vykonávať servis alebo vymieňať hlavné komponenty motora či akékoľvek iné diely, ktoré vyžadujú špeciálne procedúry načasovania alebo nastavenia. Túto prácu by mal vykonať autorizovaný predajca spoločnosti Kohler.

Problém	Možná príčina							
	Nedostatok paliva	Nesprávne palivo	Nečistoty v pali-vovom vedení	Znečistená mriežka na úlomky	Nesprávna hladina oleja	Preťažený motor	Znečistený čistič vzduchu	Chybná zapalovacia sviečka
Nespustí sa	•	•	•		•	•	•	•
Ťažko štartuje		•	•		•	•	•	•
Náhle sa zastaví	•		•	•	•	•	•	•
Nedostatočný výkon		•	•	•	•	•	•	•
Funguje nepravidelne		•	•	•		•	•	•
Kope alebo šklbe		•		•		•		•
Preskakuje alebo vynecháva		•	•	•			•	•
Spätne zážihy		•	•			•	•	•
Prehrievanie		•	•	•	•	•	•	•
Vysoká spotreba paliva						•	•	•

Technické údaje motora

Model	Vývrt	Zdvih	Objem valcov	Kapacita olejovej nádrže (náplň)	Medzera zapalovacej sviečky	Maximálny prevádzkový uhol (pri plnej hladine oleja)*
XTX650, XTX675	65 mm (2,56 in.)	45 mm (1,80 in.)	149 ccm (9,1 cu. in.)	0,60 l (20 oz.)	0,76 mm (0,030 in.)	20°
XTX775	70 mm (2,75 in.)		173 ccm (10,6 cu. in.)			
XTX950	73 mm (2,87 in.)	48 mm (1,89 in.)	200 ccm (12,2 cu. in.)			
XTX1100		53,5 mm (2,11 in.)	224 ccm (13,7 cu. in.)			

*Prekročenie maximálneho prevádzkového uhla môže spôsobiť opotrebovanie motora kvôli nedostatočnému mazaniu.

Doplňkové technické údaje sa dajú nájsť v servisnej príručke na stránke KohlerEngines.com.

Všetky údaje v konštruktívnych silách (k) uvádzané spoločnosťou Kohler sú certifikované výkonové parametre podľa SAE J1940 a J1995 hp. Podrobnosti o certifikovaných výkonových parametroch sa dajú nájsť na stránke KohlerEngines.com.

Systém riadenia emisií

Systém riadenia emisií výfukových plynov pre modely XTX650, XTX675, XTX775, XTX950, a XTX1100 je EM pre U.S. EPA, Kaliforniu a Európu.

POZNÁMKA: Manipulácia s motorom a jeho systém regulácie emisií má za následok zneplatnenie osvedčenia o zhode EPA, ARB výkonný príkaz a typové schválenie EÚ.

KOHLER XTX Series™

XTX650, XTX675, XTX775,
XTX950, XTX1100

Navodila za uporabo

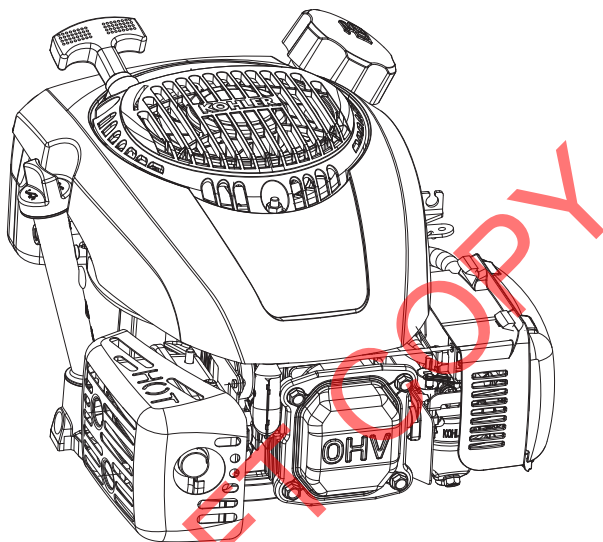

POMEMBNO:

SL

Pred uporabo opreme pazljivo preberite vsa varnostna opozorila in navodila. Oglejte si navodila strojev, ki jih ta motor poganja.

Preden opravite kakršna koli vzdrževalna ali servisna dela, se prepričajte, da je motor zaustavljen in postavljen na vodoravno podlago.

Garancijsko kritje, kot je opisano na garancijski kartici in na spletnem mestu KohlerEngines.com. Pozorno ga preberite, saj vam podeljuje točno določene pravice in obveznosti.

Povratni tlak izpušnega sistema ne sme presežati omejitev, ki jih lahko najdete na spletnem mestu KohlerEngines.co, s čimer ohrani skladnost z veljavnimi predpisi o izpuštih. Poiščite številko modela in nato izberite zavihek »Specs« (specifikacije).

Družba Kohler Engines je vrednosti CO2 objavila na spletnem mestu KohlerEngines.com.

Zabeležite informacije o motorju, da si jih lahko ogledate, ko naročate dele ali zahtevate garancijsko jamstvo.

Model motorja _____
Specifikacije _____
Serijska številka _____
Datum nakupa _____

Varnostni ukrepi

⚠ OPOZORILO: Nevarnost, ki lahko povzroči resne poškodbe, smrt ali večjo škodo na lastnini.

⚠ OPOMIN: Nevarnost, ki lahko povzroči manjše poškodbe ali škodo na lastnini.

OPOMBA: se uporablja za obveščanje o pomembnih informacijah za namestitev, uporabo ali vzdrževanje.

	<p>⚠ OPOZORILO</p> <p>Eksplozivno gorivo lahko povzroči požare in hude opekline.</p> <p>Posode za gorivo ne polnite, ko je motor ogret ali v teku.</p>
<p>Bencin je močno vnetljiv in njegovi hlapi lahko ob vžigu eksplodirajo. Bencin shranjujte v odobrenih posodah v dobro prezračevanih nenaseljenih zgradbah, kjer ni prisotnosti isker ali plamena. Če izlito gorivo pride v stik z vročimi deli ali iskrami iz vžiga, se lahko vname. Bencina nikoli ne uporabljajte kot čistilo.</p>	

	<p>⚠ OPOZORILO</p> <p>Ogljikov monoksid lahko povzroči hudo slabost, omedlevico ali smrt.</p> <p>Izogibajte se vdihavanju izpušnih plinov. Motorja nikoli ne pustite teči v zaprtih ali pokritih prostorih.</p>
<p>Izpušni plini vsebujejo strupeni ogljikov monoksid. Ogljikov monoksid je brez vonja in barve, njegovo vdihavanje pa je smrtno nevarno.</p>	

	<p>⚠ OPOZORILO</p> <p>Nenamerni zagon lahko povzroči hude poškodbe ali smrt.</p> <p>Prekinitve povezavo in ozemljite povezave svečk pred servisiranjem.</p>
<p>Pred delom z motorjem ali opremo onemogočite motor na naslednji način: 1) Odklopite priklopne kable svečk. 2) Odklopite negativni (-) pol akumulatorja.</p>	

	<p>⚠ OPOZORILO</p> <p>Vrtljivi deli lahko povzročijo hude poškodbe.</p> <p>Med delovanjem motorja se mu ne približujte.</p>
<p>Izognite se poškodbam in rok, nog, las in oblačil ne približujte gibljivim delom. Motorja nikoli ne uporabljajte, če so pokrovi, zastori ali ščitniki odstranjeni.</p>	

	<p>⚠ OPOMIN</p> <p>Električni udar lahko povzroči poškodbe.</p> <p>Med delovanjem motorja se ne dotikajte žic.</p>
---	---

	<p>⚠ OPOZORILO</p> <p>Vroči deli lahko povzročijo hude opekline.</p> <p>Motorja se ne dotikajte med delovanjem ali takoj po zaustavitvi.</p>
<p>Motorja nikoli ne uporabljajte, če so temperaturne zaščite ali pokrov odstranjeni.</p>	

⚠ OPOZORILO: Ta izdelek vas lahko izpostavi kemikalijam, vključno z ogljikovim monoksidom in benzenom, ki ju je država Kalifornija prepoznala kot snovi, ki povzročata raka in prirojene napake ali drugače škodita reproduktivnim organom. Za več informacij obiščite www.P65Warnings.ca.gov.

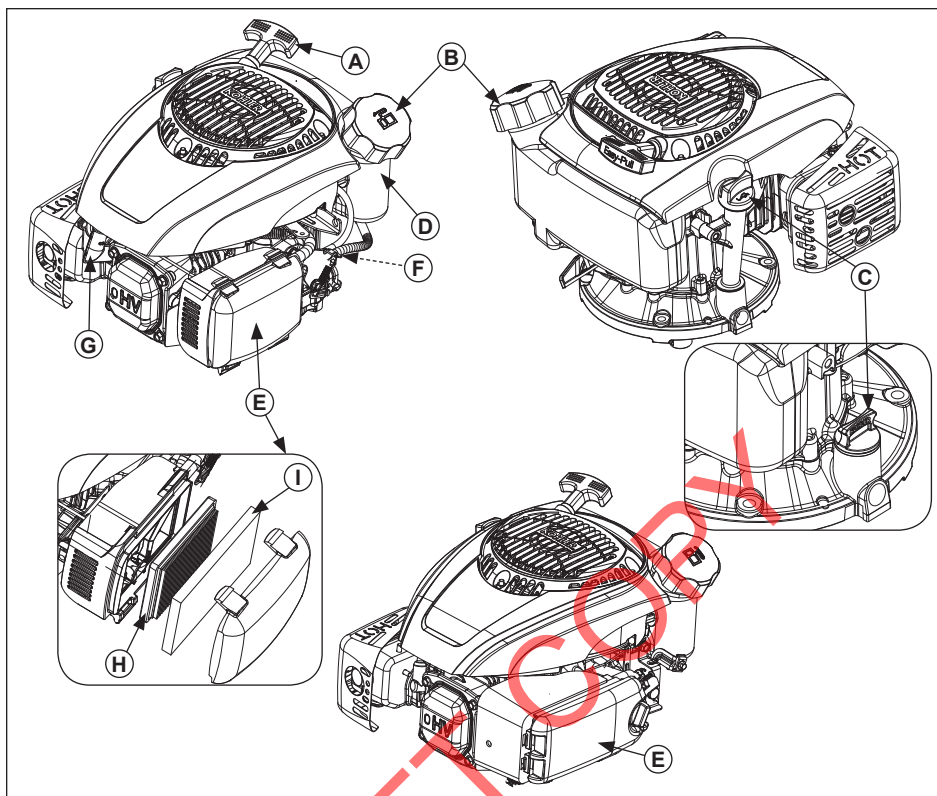

A	Zagonska ročica	B	Pokrov posode za gorivo	C	Paličica/pokrov za polnjenje olja	D	Posoda za gorivo
E	Zračni filter	F	Ventil za zapiranje dotoka goriva	G	Svečka	H	Filtrirni element
I	Predfilter						



SL



Običajne spletne mesto KohlerEngines.com za informacije o nadomestnih delih in možnostih nakupa.

Seznam preverjanj pred zagonom

1. Preverite količino olja. Če je količina olja nizka, ga dolijte. Ne dolijte ga preveč.
2. Preverite količino goriva. Če je količina goriva nizka, ga dolijte. Preverite komponente in cevi sistema za gorivo za netesnosti.
3. Preverite in očistite hladilna mesta, mesta za dovod zraka in zunanjo površino motorja (še posebej po shranjevanju).
4. Zagotovite, da so komponente zračnega filtra in vsi pokrovi, zastori ter ščitniki nameščeni in trdno pritrjeni.
5. Preverite varovalo proti iskenju (če je nameščeno).

Zagon

	OPOZORILO
	Ogljikov monoksid lahko povzroči hudo slabost, omedlevico ali smrt. Izogibajte se vdihavanju izpušnih plinov. Motorja nikoli ne pustite teči v zaprtih ali pokritih prostorih.
Izpušni plini vsebujejo strupeni ogljikov monoksid. Ogljikov monoksid je brez vonja in barve, njegovo vdihavanje pa je smrtno nevarno.	

	OPOZORILO
	Vrtljivi deli lahko povzročijo hude poškodbe. Med delovanjem motorja se mu ne približujte.
Izognite se poškodbam in rok, nog, las in oblačil ne približujte gibljivim delom. Motorja nikoli ne uporabljajte, če so pokrovi, zastori ali ščitniki odstranjeni.	

OPOMBA: Položaj dušilne lopute za zagon motorja je lahko odvisen od temperature in drugih dejavnikov. Ko je motor zagnan in ogret, prestavite ročico dušilne lopute v položaj "OFF".

OPOMBA: Občasno pregledajte stanje celotne vrvi. Če je vrv načeta, jo nemudoma zamenjajte pri pooblaščenem prodajalcu Kohler.

- Ventil za zapiranje dotoka goriva obrnite v položaj ON (če je na voljo).
- Stikalo za vklop/izklop motorja obrnite v položaj ON (če je na voljo).
- Motor zaženite na naslednji način:

- Modeli z ročno dušilno loputo:

Hladen motor: Ročico za plin postavite v položaj FAST (hitro). Ročico dušilne lopute povlecite v položaj CHOKE/ON (dušilna loputa / vklop).

Ogret motor: ročico za plin postavite v položaj RUN/FAST (delovanje/hitro).

ali

- Modeli Smart-Choke™: ta funkcija samodejno prilagodi dušilno loputo ob zagonu.
- Povratna ročica za zagon: Počasi povlecite ročico za zagon do kompresije – STOP! Vrnite ročico za zagon in jo močno povlecite naravnost navzven, da se izognete pretirani obrabi zagonске vrvi.

Električni zagon: ključ (oglejte si navodila strojev, ki jih ta motor poganja). Če je motor opremljen s Smart-Choke™, se ustavite tu, v nasprotnem primeru pa nadaljujte s 5. korakom.

- Ko se motor zažene in ogreje, postopno vrnite ročico dušilne lopute v položaj OFF. Med ogrevanjem lahko uporabljate motor/opremo, vendar boste morda morali dušilno loputo pustiti delno odprto, dokler se motor ne ogreje.

Namigi za zagon v hladnem vremenu

- Uporabite ustrezno olje za pričakovano temperaturo.
- Odpnite vse možne zunanje obremenitve.
- Uporabite sveže gorivo, namenjeno uporabi pozimi. Winter grade fuel is formulated to improve starting.

Ugašanje

- Če je mogoče, odstranite tovor tako, da odklopite vse priključke, ki jih poganja PTO.
- Ročico za plin (če je nameščena) premaknite v počasni ali nizki položaj in zaustavite motor.
- Zaprte ventil za dotok goriva (če je nameščen).

Naklon uporabe

Oglejte si navodila strojev, ki jih ta motor poganja. Pri uporabi tega motorja ne smete preseči največjega dovoljenega naklona uporabe; oglejte si tabelo s specifikacijami. Neustrezno podmazovanje lahko povzroči poškodbe motorja.

Hitrost motorja

OPOMBA: Ne skušajte povečati največje hitrosti motorja s posegi v sistem za uravnavanje plina ali uplinjač. Prekomerna hitrost delovanja je nevarna in razveljavi garancijo.



Delo na veliki nadmorski višini

Če ta motor deluje na višini 1219 metrov (4000 ft) ali več, je potreben komplet višinskega uplinjalnika. Za informacije o kompletu višinskega uplinjalnika ali pooblaščenih prodajalcih Kohler obiščite spletno mesto KohlerEngines.com ali pokličite telefonsko št. 1-800-544-2444 (ZDA in Kanada).

Ta motor je dovoljeno uporabljati v njegovi izvorni konfiguraciji le na višini manj kot 1219 metrov (4000 ft).

Če ta motor uporabljate v neustrezni konfiguraciji glede na dano nadmorsko višino, lahko pride do porasta izpustov in porabe goriva, upada zmogljivosti ter poškodb motorja.

Navodila za vzdrževanje

	 OPOZORILO	Pred delom z motorjem ali opremo onemogočite motor na naslednji način: 1) Odklopite priklonpe kable svečk. 2) Odklopite negativni (-) pol akumulatorja.
	Nenamerni zagon lahko povzroči hude poškodbe ali smrt. Prekinite povezavo in ozemljite povezave svečk pred servisiranjem.	

Normalno vzdrževanje, zamenjavo ali popravilo naprav ali sistemov za uravnavanje emisij lahko opravlja vsak servis ali posameznik, vendar morajo biti garancijska popravila opravljena pri pooblaščenemu prodajalcu Kohler, ki ga najdete na KohlerEngines.com ali na telefonski št. 1-800-544-2444 (ZDA in Kanada).

Razpored vzdrževanja	Razpored vzdrževanja
Motorji brez pred filtra	Motorji s pred filtrom
Pred vsako uporabo	Pred vsako uporabo
<ul style="list-style-type: none"> Preverite količino olja. Če je količina olja nizka, ga dolijte. Ne dolijte ga preveč. Preglejte filter za zrak in ugotovite nepritrjene ali poškodovane dele. 	<ul style="list-style-type: none"> Preverite količino olja. Če je količina olja nizka, ga dolijte. Ne dolijte ga preveč. Preglejte filter za zrak in ugotovite nepritrjene ali poškodovane dele. Preverite, ali je v predfiltru umazanija ali raztrgan material.
Vsakih 25 ur ali vsako leto ¹	Vsakih 25 ur ali vsako leto
<ul style="list-style-type: none"> Zamenjajte filter zraka. 	<ul style="list-style-type: none"> Servisirajte ali zamenjajte predfilter.
Vsakih 50 ur ali vsako leto ¹	Vsakih 50 ur ali vsako leto ¹
<ul style="list-style-type: none"> Zamenjajte filter za gorivo (če je nameščen). 	<ul style="list-style-type: none"> Zamenjajte filter zraka. Zamenjajte filter za gorivo (če je nameščen).
Vsakih 100 ur ali vsako leto ¹	Vsakih 100 ur ali vsako leto ¹
<ul style="list-style-type: none"> Očistite varovalo proti iskenju (če je nameščeno). 	<ul style="list-style-type: none"> Očistite varovalo proti iskenju (če je nameščeno).
Vsakih 125 ur ali vsako leto ¹	Vsakih 125 ur ali vsako leto ¹
<ul style="list-style-type: none"> Vsakih 125 ur ali vsako leto¹ 	<ul style="list-style-type: none"> Vsakih 125 ur ali vsako leto¹
¹ Te postopke opravite pogosteje v izjemno prašnih in umazanih okoljih.	

Priporočila glede olj

Za najboljšo učinkovitost priporočamo uporabo olj Kohler. Sprejemljiva so tudi druga visokokakovostna čistilna olja (vključno s sintetičnimi) servisnega razreda SJ ali višjega glede na standarde inštituta American Petroleum Institute (API). Viskoznost izberite na osnovi temperature okolja v času uporabe, kot je prikazano v spodnji tabeli.

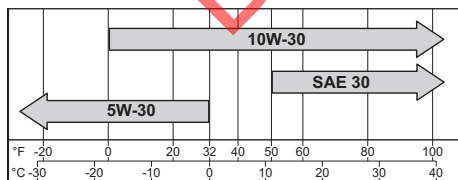

Preverjanje količine olja

OPOMBA: Če želite preprečiti prekomerno obrabo ali poškodbe motorja, ga nikoli ne uporabljajte, kadar je nivo olja pod ali nad delovnim območjem na merilni paličici.

Prepričajte se, da je motor hladen. Očistite umazanijo z območja pokrova za polnjenje/paličice olja.

1. Odstranite paličico in z nje obrišite olje.

- a. Pokrov z 1/4 zasukom: paličico znova vstavite v cev, jo pritisnite do konca navzdol in jo obrnite za 1/4 obrata.

ali

- b. Pokrov z navojem: paličico znova vstavite v cev, položite pokrov na cev, pri čemer ga ne privijajte.

2. Izvlecite paličico; preverite nivo olja. Nivo bi moral kazati na zgornji pokazatelj paličice.

3. Če oznaka kaže nizek nivo olja, dolijte olje do vrha oznak.

4. Znova namestite in privijte paličico.

Menjava olja

Pri teh motorjih ni treba vsako leto menjati olja, temveč je treba pred vsako uporabo le preveriti raven olja in ga po potrebi dotočiti. Če pa se odločite za menjavo olja, se ravnajte po spodnjih navodilih.

Olje menjajte pri toplem motorju.

Cev v paličici:

1. Očistite območje okrog pokrova za polnjenje/paličice.
2. Odstranite pokrov za polnjenje olja/paličico. Nagnite motor vstran, da je filter za zrak obrnjen navzgor. Izlijte olje v ustrezno posodo.
3. Ko je ohišje popolnoma prazno, postavite motor v pokončni položaj.
4. Ohišje do konca napolnite z novim oljem. Nivo bi moral kazati na zgornji pokazatelj paličice.
5. Vrnite paličico in pokrov v prvotni položaj in tesno privijte.
6. Rabljeno olje zavrzite v skladu z veljavno lokalno zakonodajo.

Čep ohišja:

1. Onemogočite motor tako, da odklopite svečko.
2. Očistite območje okrog pokrova za polnjenje/paličice. Odstranite pokrov za polnjenje olja/paličico.
3. Odstranite čep v ohišju na dnu ohišja motorja in izlijte olje v ustrezno posodo.
4. Na tri celotne navoje čepa nanesite sredstvo za tesnjenje navojev in znova namestite čep. Privijte ga z zateznim momentom 120 in. lb. (13,6 N·m).
5. Ohišje do konca napolnite z novim oljem. Nivo bi moral kazati na zgornji pokazatelj paličice.
6. Vrnite paličico in pokrov v prvotni položaj in tesno privijte.
7. Rabljeno olje zavrzite v skladu z veljavno lokalno zakonodajo.

Priporočila glede goriva

	⚠ OPOZORILO
	Eksplozivno gorivo lahko povzroči požare in hude opekline. Posode za gorivo ne polnite, ko je motor ogret ali v teku.
Bencin je močno vnetljiv in njegovi hlapi lahko ob vžigu eksplodirajo. Bencin shranjujte v odobrenih posodah v dobro prezračevanih nenaseljenih zgradbah, kjer ni prisotnosti isker ali plamena. Če izlito gorivo pride v stik z vročimi deli ali iskrami iz vžiga, se lahko vname. Bencina nikoli ne uporabljajte kot čistilo.	

OPOMBA: Mešanice E15, E20 in E85 NISO dovoljene in jih NE SMETE uporabljati. Garancija ne krije učinkov, ki nastanejo zaradi starega, postanelega ali onesnaženega goriva.

Gorivo mora izpolnjevati naslednje zahteve:

- Čist, svež, neosvinčen bencin.
- Oktansko število 87 (R+M)/2 ali višje
- Raziskovalno določeno oktansko število (RON) - najmanj 90.
- Sprejemljiv je bencin s sestavo do 10 % etilnega alkohola in 90 % neosvinčenega bencina.
- Odobrena je tudi uporaba mešanice metil terciarnega butil etra (MTBE) in neosvinčenega bencina (največ 15% MTBE).
- Gorivu ne dodajajte olja.
- Posode za gorivo ne prenapolnite.
- Ne uporabljajte bencina, ki je starejši od 30 dni.

Dolivanje goriva

	⚠ OPOZORILO
	Eksplozivno gorivo lahko povzroči požare in hude opekline. Posode za gorivo ne polnite, ko je motor ogret ali v teku.
Bencin je močno vnetljiv in njegovi hlapi lahko ob vžigu eksplodirajo. Bencin shranjujte v odobrenih posodah v dobro prezračevanih nenaseljenih zgradbah, kjer ni prisotnosti isker ali plamena. Če izlito gorivo pride v stik z vročimi deli ali iskrami iz vžiga, se lahko vname. Bencina nikoli ne uporabljajte kot čistilo.	



Prepričajte se, da je motor hladen.

1. Očistite območje v okolici pokrova posode za gorivo.
2. Odstranite pokrov posode za gorivo. Napolnite do dna vratu za polnjenje. Posode za gorivo ne prenapolnite. Gorivo naj ima prostor za širjenje.
3. Znova namestite pokrov posode za gorivo in ga tesno privijte.

Cev za gorivo

Na motorjih Kohler Co. z uplinjačem mora biti nameščena cev za gorivo z nizko prepustnostjo, da izpolni zahteve predpisov EPA in CARB.

Svečke

	 OPOMIN
	Električni udar lahko povzroči poškodbe. Med delovanjem motorja se ne dotikajte žic.

Očistite vdolbino vžigalne svečke. Odstranite svečko in jo znova namestite.

1. Preverite razmik z žičnatim merilnikom. Prilagodite razmik na vrednost iz tabele s specifikacijami.
2. Svečko namestite v glavo cilindra.
3. Svečko privijte z zateznim momentom 27 Nm (20 ft. lb.).

Zračni filter

OPOMBA: Uporaba motorja z nepripravljenimi ali poškodovanimi komponentami zračnega filtra lahko povzroči prehitro obrabo in okvare. Zamenjajte vse skrivljene ali poškodovane dele.

OPOMBA: Papirnega elementa ni mogoče preprihati s stisnjanim zrakom.

Odvijte kljuko oziroma sprostite zapahe in odstranite pokrov filtra za zrak.

Predfilter (če je nameščen)

1. Odstranite predfilter.
2. Predfilter zamenjajte ali pa ga operite s toplo milnico. Sperite ga in pustite, da se posuši.
3. Znova namestite predfilter na pokrov, pri čemer poravnajte odprtino v predfiltru z zgornjim pokrovom.

Papirni element:

1. Odstranite papirni element iz ohišja in ga znova namestite.
2. Namestite element tako, da je nabrana stran obrnjena navzven in postavite gumijasto tesnilo na robove osnove.

Penasti element:



1. Odstranite penasti element iz ohišja in ga znova namestite.
2. Namestite element tako, da je penasta stran obrnjena navzven in postavite gumijasto tesnilo na robove osnove.

Znova namestite pokrov filtra za zrak in ga pritrдите s kljuko oziroma zapahi.

Cev za zračenje

Prepričajte se, da sta oba konca cevi za zračenje pravilno priključena.

Zračno hlajenje

	 OPOZORILO
	Vroči deli lahko povzročijo hude opekline. Motorja se ne dotikajte med delovanjem ali takoj po zaustavitvi.

Motorja nikoli ne uporabljajte, če so temperaturne zaščite ali pokrov odstranjeni.

Ustrezno hlajenje je nujno. Očistite mrežice, hladilna rebra in druge zunanje površine motorja, da preprečite pregrevanje. Kabelskega snopa ali električnih delov ne smete poškopiti z vodo. Oglejte si razpored vzdrževanja.

Popravila/servisni deli

Priporočamo, da se za vzdrževanje, servisiranje in rezervne dele za motor obrnete na pooblaščenega prodajalca Kohler. Pooblaščenega prodajalca Kohler lahko poiščete na KohlerEngines.com ali pa s klicem na telefonsko št. 1-800-544-2444 (ZDA in Kanada).

Shranjevanje

Če motorja ne boste uporabljali 2 ali več mesecev, sledite spodnjemu postopku.

1. V posodo z gorivom dolijte aditiv Kohler PRO Series. Motor zaženite za 2 do 3 minute, da stabilizirano gorivo pride v sistem za gorivo (garancija ne krije okvar zaradi neobdelanega goriva).
2. Zamenjajte olje, ko je motor še topel po uporabi. Odstranite svečke in v cilindre nalijte približno 1 oz. (30 ml) motornega olja. Znova namestite svečke in počasi zaganjajte motor, da se olje porazdeli.
3. Odklopite negativni (-) pol akumulatorja.
4. Motor shranite v čistem in suhem prostoru.

Odpravljanje težav

Ne poskušajte servisirati ali menjati večjih delov motorja ali drugih delov, katerih menjava zahteva posebne postopke prilagajanja in umerjanja. Tovrstna dela naj opravijo pri pooblaščenem prodajalcu Kohler.

Težava	Možen razlog							
	Ni goriva	Neustrezno gorivo	Umazanija v cevi za gorivo	Umazan ščitnik za delce	Neustrezna količina olja	Preobremenitev motorja	Umazan filter za zrak	Okvara svečke
Ne zažene se	•	•	•		•	•	•	•
Težave zagona		•	•		•	•	•	•
Nenadno ugašanje	•		•	•	•	•	•	•
Pomanjkanje moči		•	•	•	•	•	•	•
Nestalno delovanje		•	•	•		•	•	•
Pokanje ali tolčenje		•		•		•		•
Preskoki ali prekinitev		•	•	•			•	•
Pokanje izpuha		•	•			•	•	•
Pregrevanje		•	•	•	•	•	•	
Visoka poraba goriva						•	•	•

Specifikacije motorja

Model	Obseg cilindra	Hod	Prostornina	Največja količina olja (polnjenja)	Razmik svečk	Največji dovoljeni naklon uporabe (pri polnem olju)*
XTX650, XTX675	2.56 in. (65 mm.)	1.80 in. (45 mm.)	149 cc (9,1 cu. in.)	0,60 l (20 oz.)	0,030 in. (0,76 mm.)	20°
XTX775	2.75 in. (70 mm.)		173 cc (10,6 cu. in.)			
XTX950	2.87 in. (73 mm.)	1.89 in. (48 mm.)	200 cc (12,2 cu. in.)			
XTX1100		2.11 in. (53,5 mm.)	224 cc (13,7 cu. in.)			

*Če presežete največji dovoljeni naklon uporabe, lahko pride do poškodb motorja zaradi nezadostnega mazanja.

Dodatne informacije o specifikacijah lahko najdete v servisnih navodilih, ki so na voljo na KohlerEngines.com.

Vse reference na konjske moči (hp) s strani družbe Kohler so certificirane oznake moči po standardih SAE J1940 in J1995. Podrobnosti za certificirane oznake moči lahko dobite na KohlerEngines.com.

Sistem za nadzor emisij

Izpušni sistem za nadzor nad emisijami modelov XTX650, XTX675, XTX775, XTX950, in XTX1100 je EM za ZDA, EPA, Kalifornijo in Evropo.

OPOMBA: Z nedovoljenim spreminjanjem motorja in njegovega sistema za nadzor emisij boste izničili veljavnost potrdila o skladnosti EPA, skladnost z odredbo ARB in ES-homologacijo.

KOHLER XTX Series™

XTX650, XTX675, XTX775,
XTX950, XTX1100

Priručnik za upotrebu

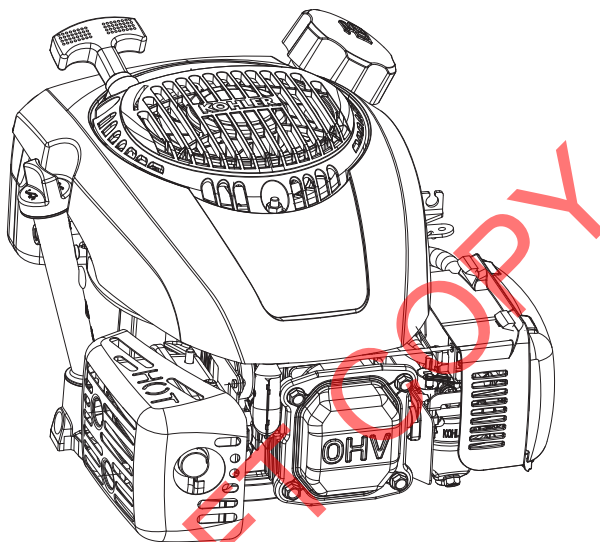

VAŽNO:

Pažljivo pročitajte sve sigurnosne mere predostrožnosti i uputstva pre upotrebe opreme. Pogledajte uputstva za upotrebu opreme koji ovaj motor pokreće.

SR

Pazite da pre održavanja ili servisa zaustavite rad motora i postavite ga u vodoravan položaj.

Pokrivenost u okviru garancije kao što je navedeno na kartici za garanciju i na KohlerEngines.com. Pažljivo pogledajte jer sadrži vaša konkretna prava i obaveze.

Da bi održao usklađenost sa primenljivim propisima za emisije, povratni pritisak izduvnog sistema ne treba da prekoračuje ograničenja koja su data na KohlerEngines.com. Pretražite prema broju modela, a zatim izaberite karticu Specs (Specifikacije).

Kompanija Kohler Engines objavila je vrednosti za CO2 na veb lokaciji KohlerEngines.com.

Zabeležite podatke o motoru da biste mogli da ih navedete prilikom naručivanja delova ili pri ostvarivanju prava na popravak u okviru garancije.

Model motora _____
Specifikacije _____
Serijski broj _____
Datum kupovine _____

Bezbednosne mere predostrožnosti



⚠ UPOZORENJE: Opasnost koja može dovesti do smrti, ozbiljne povrede ili značajnog oštećenja imovine.

⚠ OPREZ: Opasnost koja može dovesti do manje ozlede ili oštećenja imovine.

NAPOMENA: koristi se za obaveštavanje ljudi o važnim informacijama koje se odnose na montažu, rad ili održavanje.

	<p>⚠ UPOZORENJE</p> <p>Eksplozivno gorivo može izazvati požar i teške opekotine.</p> <p>Nemojte puniti rezervoar kada je motor topao ili radi.</p>
<p>Benzin je izuzetno zapaljiv i paljenjem njegovih para može doći do eksplozije. Benzin čuvajte samo u atestiranim kontejnerima, u dobro provetrenim prostorijama, praznim zgradama i dalje od izvora varnica ili plamena. Proliveno gorivo može da se zapali ako dođe u kontakt sa vrućim delovima ili iskrama za paljenje. Nikada nemojte koristiti benzin kao sredstvo za čišćenje.</p>	

	<p>⚠ UPOZORENJE</p> <p>Ugljen monoksid može da izazove ozbiljnu mučninu, nesvesticu ili smrt.</p> <p>Izbegavajte udisanje izduvnih gasova. Nikada nemojte uključivati motor u zatvorenom ili ogradenom prostoru.</p>
<p>Izduvni gasovi motora sadrže otrovni ugljen monoksid. Ugljen monoksid je gas bez mirisa i boje i može da dovede do smrti ako se udiše.</p>	

  	<p>⚠ UPOZORENJE</p> <p>Slučajno pokretanje motora može dovesti do teške povrede ili smrti.</p> <p>Odvojite i uzemljite kab(ove) svječiće pre servisiranja.</p>
<p>Pre izvođenja radova na motoru ili uređaju, na sledeći način onemogućite pokretanje motora: 1) Odvojite kablove koji vode na svečiće. 2) Odvojite negativni (-) vod od akumulatora.</p>	

	<p>⚠ UPOZORENJE</p> <p>Rotacioni delovi mogu da izazovu teške povrede.</p> <p>Držite se dalje od motora koji radi.</p>
<p>Ruke, stopala, kosu i odecu držite dalje od pogonskih delova kako ne bi došlo do povrede. Motor nikad ne pokrećite ako su njegovi poklopci, štitnici i zaštite skinute.</p>	

	<p>⚠ OPREZ</p> <p>Električni udar može izazvati povredu.</p> <p>Nemojte dirati kablove dok motor radi.</p>
---	---

	<p>⚠ UPOZORENJE</p> <p>Vrući delovi mogu izazvati teške opekotine.</p> <p>Ne dirajte motor dok radi ili neposredno nakon zaustavljanja rada.</p>
<p>Motor nikad ne pokrećite ako su njegovi štitnici od toplote i zaštite skinuti.</p>	

⚠ UPOZORENJE: Upotreba ovog proizvoda može vas izložiti hemikalijama uključujući ugljen-monoksid i benzen za koje se u državi Kaliforniji smatra da prouzrokuju rak, urođene poremećaje ili druge opasnosti po reprodukciju. Više informacija možete naći na veb stranici www.P65Warnings.ca.gov.

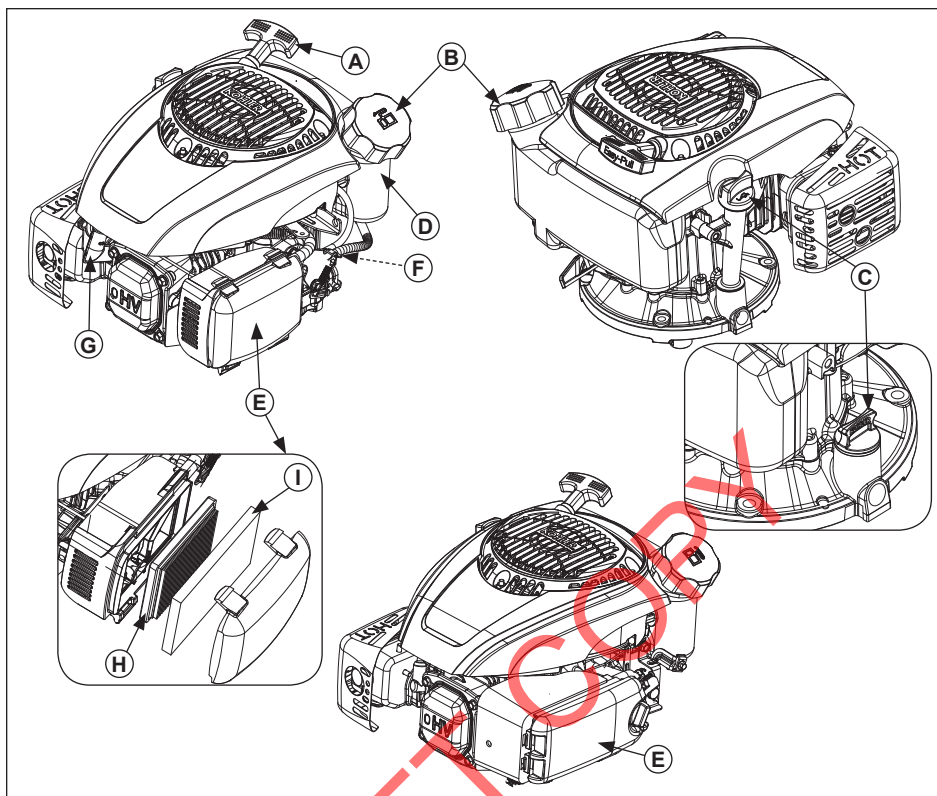

A	Ručka pokretača	B	Čep otvora za gorivo	C	Čep za ulivanje/ merna šipka	D	Rezervoar za gorivo
E	Vazdušni čistač	F	Ventil za dovod goriva	G	Svećica	H	Element
I	Pred-filter						

SR

Visit KohlerEngines.com for service parts information and purchasing options.

Kontrolni list pre pokretanja

1. Proverite nivo ulja. Dolite ulje prema potrebi. Nemojte prepunjavati.
2. Proverite nivo goriva. Dolite gorivo prema potrebi. Proverite da na komponentama za sistem goriva i vodovima nema curenja.
3. Proverite i očistite površine za hlađenje, područja za usisavanje vazduha i spoljašnje površine motora (posebno nakon skladištenja).
4. Proverite da li su komponente vazdušnog filtera i svi štitnici, poklopci uređaja i zaštite na svom mestu i čvrsto zategnuti.
5. Proverite osigurač od varnica (ako je ugrađen).

Pokretanje motora

	⚠ UPOZORENJE
	Ugljen monoksid može da izazove ozbiljnu mučninu, nesvesticu ili smrt. Izbegavajte udisanje izduvnih gasova. Nikada nemojte uključivati motor u zatvorenom ili ograđenom prostoru.
Izduvni gasovi motora sadrže otrovni ugljen monoksid. Ugljen monoksid je gas bez mirisa i boje i može da dovede do smrti ako se udiše.	

	⚠ UPOZORENJE
	Rotacioni delovi mogu da izazovu teške povrede. Držite se dalje od motora koji radi.
Ruke, stopala, kosu i odeću držite dalje od pogonskih delova kako ne bi došlo do povrede. Motor nikad ne pokrećite ako su njegovi poklopci, štitnici i zaštite skinute.	

NAPOMENA: Položaj čoka može se razlikovati u zavisnosti od temperature i drugih faktora. Kad se motor pokrene i zagreje, okrenite čok u položaj OFF (Isključeno).

NAPOMENA: Povremeno izvucite uže pokretača i proverite u kakvom je stanju. Ako je uže ispućalo, odmah ga zamenite kod ovlašćenog predstavnika kompanije Kohler.

1. Okrenite ventil za dovod goriva u položaj ON (Uključeno) (ako je ugrađen).
 2. Okrenite sklopku za uključivanje/isključivanje motora u položaj ON (ako je ugrađena).
 3. Pokrećite motor na sledeći način:
 - a. Modeli sa ručnim čokom:

Hladni motor: Regulator gasa stavite u položaj FAST. Regulator čoka povucite u položaj CHOKE/ON.

Zagrejte motor: regulator gasa stavite u položaj RUN/FAST.

ili
 - b. Smart-Choke™ modeli: ova funkcija automatski prilagođava čok pri pokretanju.
 4. Pokretanje sa uvlačenjem: Polako vucite ručicu pokretača sve dok ne prođe nivo kompresije – STANITE! Vratite ručicu pokretača; snažno ga izvucite ravno prema van kako biste izbegli preterano trošenje užeta trenjem o vodnicu užeta.
- Električno pokretanje: Ključ sa sklopkom (pogledajte uputstvo za korišćenje uređaja koji ovaj motor pokreće). Ako je opremljen Smart-Choke™ ovde stanite, u suprotnom nastavite na korak 5.

5. Postupno vraćajte regulator čoka u položaj OFF (isključeno) kad se motor pokrene i zagreje. Motor i oprema mogu se koristiti za vrijeme zagrevanja, ali možda će biti potrebno da se čok ostavi delimično uključenim dok se motor ne zagreje.

Saveti pri pokretanju motora pri hladnom vremenu

1. Koristite odgovarajuće ulje za očekivanu temperaturu.
2. Odvojite sva moguća spoljna opterećenja.
3. Koristite sveže gorivo za zimske uslove rada. Gorivo za zimske uslove rada ima formulu za poboljšanje pokretanja motora.

Zaustavljanje motora

1. Po mogućstvu, odvojite opterećenje deaktiviranjem svih PTO priključaka na pogon.
2. Ako je ugrađen, regulator gasa prebacite u spori položaj ili u prazni hod; zaustavite rad motora.
3. Zatvorite ventil za dovod goriva, ako je ugrađen.

Ugao nagiba pri radu

Pogledajte uputstva za upotrebu opreme koji ovaj motor pokreće. Nemojte u radu ovog motora prekoračiti maksimalni radni ugao; pogledajte tablicu sa tehničkim podacima. Nedovoljno podmazivanje može dovesti do oštećenja motora.

Brzina motora

NAPOMENA: Nemojte neovlašteno dirati u regulator brzine da biste povećali maksimalnu brzinu motora. Prekoračenje brzine je opasno i dovedeće do gubitka prava na garanciju.

Rad na visokoj nadmorskoj visini

Ako se ovim motorom rukuje na nadmorskoj visini od 1219 metara (4000 stopa) i na višim nadmorskim visinama, potrebno je koristiti set za karburator za velike nadmorske visine. Ako su vam potrebni podaci o setu za karburator za rad na velikoj nadmorskoj visini ili ako želite da nađete ovlašćenog predstavnika kompanije Kohler, posetite KohlerEngines.com ili pozovite 1-800-544-2444 (SAD i Kanada).

Ovaj motor u njegovoj originalnoj konfiguraciji treba koristiti na visinama ispod 1219 metara (4000 stopa).

Korišćenje ovog motora uz pogrešnu konfiguraciju na određenim nadmorskim visinama može dovesti do povećanja emisija, povećanja potrošnje goriva i smanjenja performansi, što može dovesti do oštećenja motora.

Uputstva za održavanje

	UPOZORENJE	Pre izvođenja radova na motoru ili uređaju, na sledeći način onemogućite pokretanje motora: 1) Odvojite kablove koji vode na svećice. 2) Odvojite negativni (-) vod od akumulatora.
	Slučajno pokretanje motora može dovesti do teške povrede ili smrti. Odvojite i uzemljite kabl(ove) svećice pre servisiranja.	

Normalno održavanje, zamena ili popravka elemenata sistema za kontrolu emisije može se obaviti u bilo kojoj radionici i kod bilo kog servisera; međutim garantne popravke moraju se izvršiti u Kohlerovom ovlašćenom centru koji možete naći na KohlerEngines.com ili preko telefona 1-800-544-2444 (SAD i Kanada).

Plan održavanja	Plan održavanja
Engines without Precleaner	Engines with Precleaner
Pre svake upotrebe	Pre svake upotrebe
<ul style="list-style-type: none"> • Proverite nivo ulja. Dolite ulje prema potrebi. Nemojte prepunjavati. • Pregledajte da na vazдушnom filteru nema olabavljenih i oštećenih delova. 	<ul style="list-style-type: none"> • Proverite nivo ulja. Dolite ulje prema potrebi. Nemojte prepunjavati. • Pregledajte da na vazдушnom filteru nema olabavljenih i oštećenih delova. • Proverite da li u pred-filteru ima prljavština ili delova materijala.
Svaki 25 sati ili jednom godišnje ¹	Svaki 25 sati ili jednom godišnje ¹
<ul style="list-style-type: none"> • Zamenite uložak vazdušnog filtera. 	<ul style="list-style-type: none"> • Očistite / zamenite predfilter.
Svaki 50 sati ili jednom godišnje ¹	Svaki 50 sati ili jednom godišnje ¹
<ul style="list-style-type: none"> • Zamenite filter za gorivo (ako je ugrađen). 	<ul style="list-style-type: none"> • Zamenite uložak vazdušnog filtera. • Zamenite filter za gorivo (ako je ugrađen).
Svaki 100 sati ili jednom godišnje ¹	Svaki 100 sati ili jednom godišnje ¹
<ul style="list-style-type: none"> • Očistite osigurač od varnica (ako je ugrađen). 	<ul style="list-style-type: none"> • Očistite osigurač od varnica (ako je ugrađen).
Svaki 125 sati ili jednom godišnje ¹	Svaki 125 sati ili jednom godišnje ¹
<ul style="list-style-type: none"> • Zamenite svećicu i podesite zazor. 	<ul style="list-style-type: none"> • Zamenite svećicu i podesite zazor.
¹ Ove postupke održavanja sprovodite i češće ako motor radi u teškim, prašnjavim i prljavim uslovima.	

Preporuke u vezi sa uljem

Preporučujemo za ostvarenje najboljeg rada da se koriste Kohlerova ulja. Prihvatljiva su i druga visokokvalitetna deterdžentska ulja (i sintetička) API (Američki institut za naftu) servisne klase SJ ili bolje. Izaberite viskozitet na osnovu temperature vazduha u vreme rada iz dole prikazane tablice.

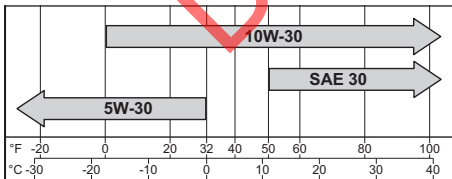

Proverite nivo ulja

NAPOMENA: Kako biste sprečili preterano trošenje motora ili oštećenje, motor nikada nemojte koristiti ako je nivo ulja ispod ili iznad indikatora radnog opsega na mernoj šipki.

SR

Pobrinite se da ulje bude hladno. Iz područja čepa za ulivanje ulja / merne šipke očistite sve nečistoće.

- Izvadite mernu šipku i obrišite ulje sa nje.
 - čep okrenite za 1/4 okreta; mernu šipku vratite u cev; pritisnite do kraja i zaokrenite za 1/4 okret.

ili

 - čep sa navojem: vratite mernu šipku u cev; odložite čep na cev, nemojte zavrtati čep na cev.
- Izvadite merač i proverite nivo ulja. Nivo mora da bude pri vrhu indikatora na mernoj šipki.
- Ako je nivo ulja na indikatoru nizak, dolijte ulje do gornje oznake indikatora.
- Vratite mernu šipku i učvrstite je.

Promenite ulje

Za ovaj motor nisu potrebne godišnje zamene ulja, samo proverite nivo ulja pre svake upotrebe, i dodajte ulje po potrebi. Ipak, ako rešite da promenite ulje, pratite procedure navedene u nastavku.

Ulje menjajte dok je motor topao.

Cev merne šipke:

1. Očistite područje oko čepa za ulivanje/merne šipke.
2. Skinite čep za ulivanje/merne šipke. Nagnite motor na bočnu stranu, sa vazdušnim filterom okrenutim prema gore. Ispustite ulje u odgovarajuću posudu.
3. Kad kućište kartera ispraznite do kraja, uspravite motor.
4. Kad kućište kartera napunite novim uljem. Nivo mora da bude pri vrhu indikatora na mernoj šipci.
5. Vratite čep na otvor za ulivanje ulja / mernu šipku i čvrsto ga stegnite.
6. Iskorišćeno ulje odložite u skladu sa lokalnim odredbama.

Čep kućišta kartera:

1. Onemogućite pokretanje motora odvajanjem lule svećice sa svećice.
2. Očistite područje oko čepa za ulivanje/merne šipke. Skinite čep za ulivanje/merne šipke.
3. Skinite čep kućišta kartera sa donje strane motora; ispuštite ulje u odgovarajuću posudu.
4. Nanesite sredstvo za lepljenje navoja oko navoja na čepu za ispuštanje ulja; vratite čep za ispuštanje. Stegnite momentom od 120 in. lb. (13,6 Nm).
5. Kućište kartera napunite novim uljem. Nivo mora da bude pri vrhu indikatora na mernoj šipci.
6. Vratite čep na otvor za ulivanje ulja / mernu šipku i čvrsto ga stegnite.
7. Iskorišćeno ulje odložite u skladu sa lokalnim odredbama.

Preporuke u vezi goriva

	⚠ UPOZORENJE Eksplozivno gorivo može izazvati požar i teške opekotine. Nemojte puniti rezervoar kada je motor topao ili radi.
Benzin je izuzetno zapaljiv i paljenjem njegovih para može doći do eksplozije. Benzin čuvajte samo u atestiranim kontejnerima, u dobro provetrenim prostorijama, praznim zgradama i dalje od izvora varnica ili plamena. Proliveno gorivo može da se zapali ako dođe u kontakt sa vrućim delovima ili iskrama za paljenje. Nikada nemojte koristiti benzin kao sredstvo za čišćenje.	

NAPOMENA: E15, E20 i E85 NISU dozvoljeni i NE SMEJU se koristiti; posledice zbog starog, ustajalog ili zagađenog goriva nisu obuhvaćeni garancijom.

Gorivo mora da zadovolji ove zahteve:

- Čist, svež bezolovni benzin.
- Oktanski broj 87 (R+M)/2 ili veći.
- Research Octane Number (RON) 90 oktana minimalno.
- Benzin sa najviše 10% etilnog alkohola i 90% bezolovnog benzina je prihvatljiv.
- Methyl Tertiary Butyl Ether (MTBE - Metilni tercijarni butilni eter) pomešan sa bezolovnim gorivom (najviše 15% volumenskog udela MTBE) je dozvoljen.
- Nemojte dodavati ulje u benzin.
- Nemojte prelići rezervoar za gorivo.
- Nemojte koristiti benzin stariji od 30 dana.

Dolivanje goriva

	⚠ UPOZORENJE Eksplozivno gorivo može izazvati požar i teške opekotine. Nemojte puniti rezervoar kada je motor topao ili radi.
Benzin je izuzetno zapaljiv i paljenjem njegovih para može dovesti do eksplozije. Benzin čuvajte samo u atestiranim kontejnerima, u dobro provetrenim prostorijama, praznim zgradama i dalje od izvora varnica ili plamena. Proliveno gorivo može da se zapali ako dođe u kontakt sa vrućim delovima ili iskrama za paljenje. Nikada nemojte koristiti benzin kao sredstvo za čišćenje.	

Pobrinite se da ulje bude hladno.

1. Očistite područje oko čepa za gorivo.
2. Skinite čep za gorivo. Napunite gorivo do osnovne vrata punjača. Nemojte prelići rezervoar za gorivo. Ostavite prostor za širenje goriva.
3. Vratite čep na otvor za ulivanje ulja i čvrsto ga stegnite.

Vod za gorivo

Moraju se montirati vodovi za gorivo sa niskom permeacijom na motorima sa rasplinjačem kompanije Kohler Co. kako bi se održala usklađenost sa EPA i CARB regulativama.

Svećice



OPREZ

Električni udar može izazvati povredu.
Nemojte dirati kablove dok motor radi.

Očistite ležište za svećicu. Skinite čep i zamenite ga.

1. Proverite njen zazor pomoću mernih listića. Prilagodite zazor, pogledajte tablicu da biste izvršili podešavanja.
2. Montirajte čep na glavu cilindra.
3. Čep stegnite momentom od 20 ft. lb. (27 Nm).

Vazdušni čistač

NAPOMENA: Korišćenje motora sa olabavljenim ili oštećenim delovima vazdušnog filtera može dovesti do preranog trošenja i kvara. Zamenite sve savijene ili oštećene delove.

NAPOMENA: Papirni element se ne sme izduvati kompresovanim vazduhom.

Otpustite ručicu ili otkačite držače i uklonite poklopac filtera za vazduh.

Predfilter (ako je ugrađen):

1. Uklonite predfilter.
2. Zamenite ili operite predfilter deterdžentom u toploj vodi. Isperite ga i ostavite da se osuši na vazduhu.
3. Vratite predfilter u poklopac, centrirajući rupu u predfilteru sa ručicom gornjeg poklopca.

Papirni element:

1. Izvadite papirni element iz baze i zamenite ga.
2. Ugradite element sa naboranom stranom sa spoljne strane i postavite zaptivnu gumu na rubove baze.

Sunderasti element:

1. Izvadite sunderasti element iz baze i zamenite ga.
2. Ugradite element sa sunderastom stranom sa spoljne strane i postavite zaptivnu gumu na rubove baze.

Vratite poklopac vazdušnog filtera i pričvrstite ručicom ili držačima.

Cev oduška

Proverite da li su oba kraja cevi oduška pravilno povezana.

Hlađenje vazduhom



UPOZORENJE

Vrući delovi mogu izazvati teške opekotine.

Ne dirajte motor u radu ili neposredno nakon zaustavljanja rada.

Motor nikad ne pokrećite ako su njegovi štitnici od toplote i zaštite skinute.

Pravilno hlađenje je od suštinske važnosti. Da biste sprečili pregrevanje, očistite sita, rashladna rebra i druge spoljne površine motora. Izbegavajte prskanje vodom po kablovskom snopu ili po električnim delovima. Pogledajte Plan održavanja.

Popravke/servisni delovi

Preporučujemo da za svo održavanja, servis i rezervne delove angažujete ovlašćenog predstavnika kompanije Kohler. Ako želite da potražite ovlašćenog predstavnika kompanije Kohler, posetite KohlerEngines.com ili pozovite 1-800-544-2444 (SAD i Kanada).

Sklađištenje

Ako motor neće da se koristi 2 meseca ili duže, sledite donji postupak.

1. Dodajte Kohler PRO Series sredstvo za pripremu goriva ili ekvivalentno sredstvo u rezervoar sa gorivom. Pustite motor da radi 2-3 minute kako bi se stabilizovalo gorivo u sistemu sa gorivom (kvarovi koji nastanu zbog nepripremljenog goriva neće biti obuhvaćeni garancijom).
2. Promenite ulje u motoru dok je motor još topao. Izvadite svećice i u cilindre ulijte oko 30 ml (1 oz) motornog ulja. Vratite svećicu, zatim lagano povucite pokretač motora da bi se ulje raširilo.
3. Odvojite negativni (-) vod od akumulatora.
4. Usklađite motor na čistom i suvom mestu.

SR

Rešavanje problema

Nemojte pokušavati da servisirate ili vršite zamenu glavnih delova motora ili bilo kog dela za koji su potrebna posebna podešavanja. Taj posao mora da obavi ovlašćeni Kohlerov predstavnik.

Problem	Mogući uzrok							
	Nema goriva	Neispravno gorivo	Prijavaština u vođu za gorivo	Sito za otpad je prijava	Nepravilni nivo ulja	Motor je preopterećen	Prijava vazdušni čistač	Neispravna svećica
Neće da se pokrene	•	•	•		•	•	•	•
Teško pokretanje		•	•		•	•	•	•
Iznenadno zaustavljanje	•		•	•	•	•	•	•
Manjak snage		•	•	•	•	•	•	•
Neujednačen rad		•	•	•		•	•	•
Kucanje ili zvonjava		•		•		•		•
Nema iskre na svećici		•	•	•			•	•
Povratna vatra		•	•			•	•	•
Pregrevanje		•	•	•	•	•	•	•
Velika potrošnja goriva						•	•	•

Tehnički podaci motora

Model	Otvor cilindra	Hod klipa	Kubikaža	Kapacitet rezervoara za ulje (dopuna)	Zazor svećice	Maksimalni ugao rada (@ maksimalni nivo ulja)*
XTX650, XTX675	2,56 inča (65 mm)	1,80 inča (45 mm)	9,1 kubnih inča (149 ccm)	20 oz. (0,60 l)	0,030 inča (0,76 mm)	20°
XTX775	2,75 inča (70 mm)		10,6 kubnih inča (173 ccm)			
XTX950	2,87 inča (73 mm)	1,89 inča (48 mm)	12,2 kubnih inča (200 ccm)			
XTX1100		2,11 inča (53,5 mm)	13,7 kubnih inča (224 ccm)			

*Prekoračenje maksimalnog ugla rada može da dovede do oštećenja motora zbog nedovoljnog podmazivanja.

Više pojedinosti o tome možete naći u servisnom priručniku na KohlerEngines.com.

Bilo koji i svi podaci o snazi (ks) koje daje Kohler sertifikovani su podaci o snazi u skladu sa standardima o snazi SAE J1940 i J1995. Pojedinosti o sertifikovanim podacima o snazi potražite na KohlerEngines.com.

Sistem za kontrolu emisija

Sistem za kontrolu emisije ispuštenih gasova za modele XTX650, XTX675, XTX775, XTX950, XTX1100 je EM za SAD EPA, Kaliforniju i Europu.

NAPOMENA: Modifikacija motora i njegovog sistema za kontrolu emisija poništava EPA sertifikat za usklađenost, ARB izvršni nalog i EU tip odobrenja.

KOHLER XTX Series™

XTX650, XTX675, XTX775,
XTX950, XTX1100

Bruksanvisning

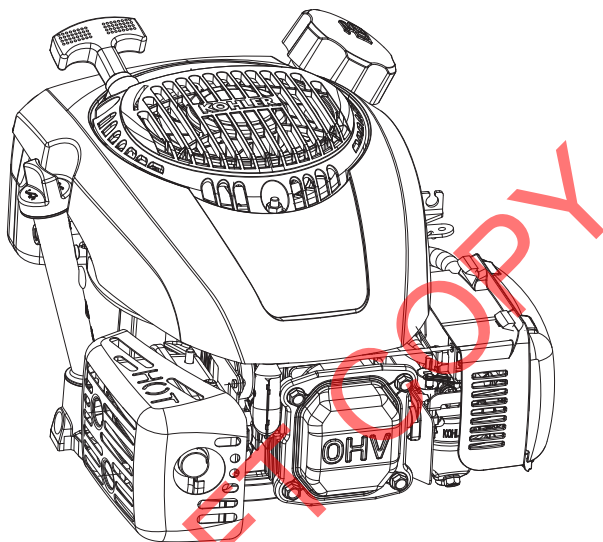

VIKTIGT:

Läs noggrant alla säkerhetsinstruktioner och försiktighetsåtgärder innan någon utrustning startas. Se även bruksanvisningen för utrustningen som denna motor kan användas till.

SV

Säkerställ att motorn är avstängd och står plant innan något underhålls- eller servicearbete inleds.

Garantivillkor finns på garantikortet ("Warranty card") och på KohlerEngines.com. Läs igenom dessa noggrant för att känna till vilka rättigheter och skyldigheter du har.

För att upprätthålla efterlevnad av tillämpliga utsläppsregler får avgassystemets mottryck inte överskrida de gränser som kan hittas på KohlerEngines.com. Sök på modellnummer och välj sedan fliken Specifikationer.

Kohler Engines har publicerat CO₂-värden på hemsidan KohlerEngines.com.

Notera motorinformation. Den behövs vid beställning av reservdelar och vid garantiärenden.

Motormodell _____
Specifikation _____
Serienummer _____
Inköpsdatum _____

Säkerhetsföreskrifter

▲ VARNING! Risk som kan leda till dödsfall, allvarlig personskada eller omfattande skada på egendom.

▲ FÖRSIKTIGT! Risk som kan leda till lindrig personskada eller skada på egendom.

OBS! används för viktig information om installation, drift eller underhåll.

	<p>▲ VARNING</p> <p>Explosivt bränsle kan orsaka brand och allvarliga brännskador.</p> <p>Fyll inte bränsletanken medan motorn är varm eller körs.</p>
--	---

Bensin är extremt lättantändligt och dess ångor kan explodera om de antänds. Förvara bensin endast i godkända behållare, i välventilerade, obebodda byggnader, på avstånd från gnistor/lågor. Bränslespill kan antändas om det kommer i kontakt med heta detaljer eller gnistor från tändningen. Använd aldrig bensin som rengöringsmedel.

	<p>▲ VARNING</p> <p>Roterande delar kan orsaka svåra personskador.</p> <p>Håll dig på behörigt avstånd när motorn är på.</p>
---	---

Håll händer, fötter, hår och kläder borta från alla rörliga delar för att förhindra skada. Låt aldrig motorn vara på då kåpor, höljen eller skydd avlägsnats.

	<p>▲ VARNING</p> <p>Kolmonoxid kan orsaka kraftigt illamående, svimning eller dödsfall.</p> <p>Undvik att andas in avgaser. Kör aldrig motorn inomhus eller i slutna utrymmen.</p>
---	---

Avgaser från motorn innehåller giftig kolmonoxid. Kolmonoxid är luktlös, färglös och kan vara dödlig om den inandas.

	<p>▲ FÖRSIKTIGT</p> <p>Elektriska stötar kan orsaka skador.</p> <p>Ta inte på ledningar när motorn är på.</p>
---	--

	<p>▲ VARNING</p> <p>Oavsiktlig start kan leda till svåra eller dödliga skador.</p> <p>Koppla ur och jorda tändstiftskablar före underhåll.</p>
	<p>Innan arbete utförs på motorn eller utrustningen ska du koppla ur motorn på följande sätt: 1) Koppla ur tändstiftskabeln/-kablarna. 2) Koppla ur den negativa (-) batterikabeln från batteriet.</p>

	<p>▲ VARNING</p> <p>Varma delar kan orsaka svåra brännskador.</p> <p>Ta inte på motorn när den är igång eller just har stängts av.</p>
	<p>Låt aldrig motorn vara på då värmesköldar eller -skydd avlägsnats.</p>

▲ VARNING: Denna produkt kan utsätta dig för kemikalier inklusive kolmonoxid och bensin som är kända i delstaten Kalifornien för att orsaka cancer och fosterskador eller andra reproduktiva skador. För mer information gå till www.P65Warnings.ca.gov.

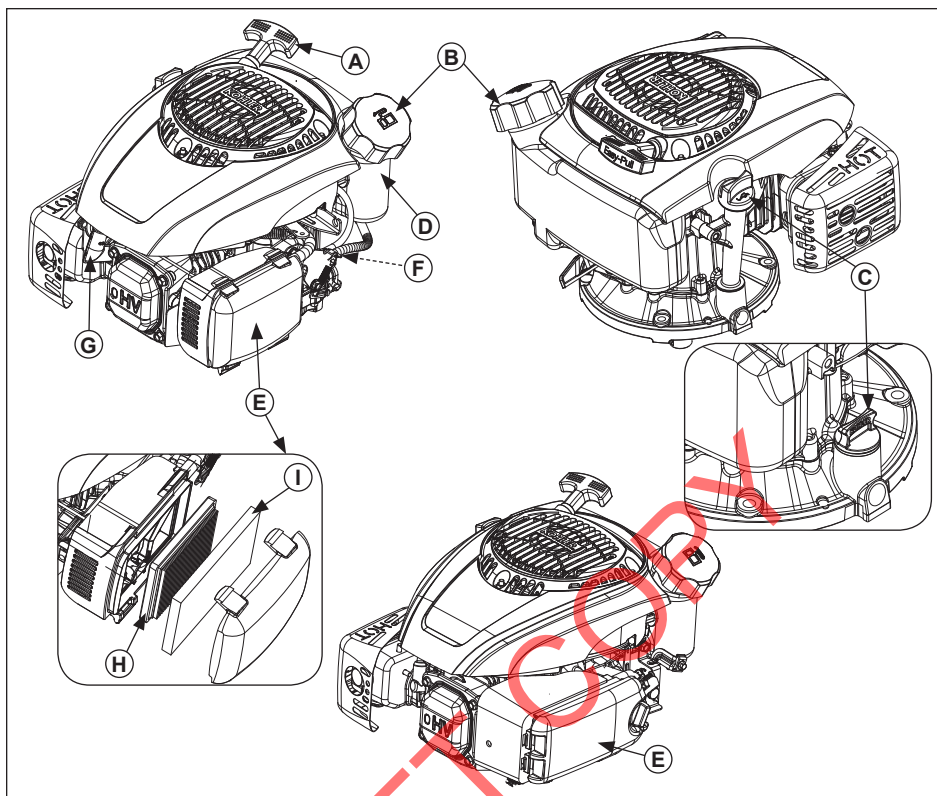

A	Starthandtag	B	Bränslelock	C	Oljepåfyllningslock/mätsticka	D	Bränsletank
E	Luftrenare	F	Bränsleavstängningsventil	G	Tändstift	H	Element
I	Pred-filter						

SV

Besök KohlerEngines.com för information om reservdelar och inköpsalternativ.

Checklista före start

1. Kontrollera oljenivån. Fyll på olja om oljenivån är låg. Fyll inte på för mycket.
2. Kontrollera bränslenivån. Fyll på bränsle om bränslenivån är låg. Kontrollera att inget läckage finns från komponenter och ledningar i bränslesystemet.
3. Kontrollera och rengör kylområden, luftintag och motorns utsida (särskilt om motorn har stått oanvänd en längre tid).
4. Kontrollera att luftrenarens komponenter och alla höljen, kåpor för utrustning och skydd sitter på plats och är ordentligt fastsatta.
5. Kontrollera gnistfångaren (om sådan finns).

Starta

	! VARNING
	Kolmonoxid kan orsaka kraftigt illamående, svimning eller dödsfall. Undvik att andas in avgaser. Kör aldrig motorn inomhus eller i slutna utrymmen.
Avgaser från motorn innehåller giftig kolmonoxid. Kolmonoxid är luktlös, färglös och kan vara dödlig om den inandas.	

	! VARNING
	Roterande delar kan orsaka svåra personskadador. Håll dig på behörigt avstånd när motorn är på.
Håll händer, fötter, hår och kläder borta från alla rörliga delar för att förhindra skada. Låt aldrig motorn vara på då kåpor, höljen eller skydd avlägsnats.	

OBS! Choke-läget för start kan variera beroende på temperatur och andra faktorer. När motorn är igång och varm, vrid choke-reglaget till OFF.

OBS! Dra ut startlinan med jämna mellanrum för att kontrollera dess skick. Om linan är fransig måste du låta en Kohler serviceverkstad ersätta den omedelbart.

1. Vrid avstängningsventilen för bränsle till läge ON (om sådan finns).

2. Vrid motorbrytaren till läge ON (om sådan finns).

3. Starta motorn så här:

a. Modeller med manuell choke:

Kall motor: Ställ gasreglaget på FAST.
Ställ choke-reglaget på CHOKE/ON.

Varm motor: Ställ gasreglaget på RUN/
FAST.

eller

b. Modeller med Smart-Choke™: denna funktion reglerar choken automatiskt vid start.

4. Manuell startanordning: Dra långsamt i starthandtaget så att du börjar känna ett motstånd. Släpp tillbaka starthandtaget och dra det sedan bestämt rakt ut för att undvika alltför stort linslitage från startanordningens linstyrning.

Elektrisk start: Nyckelomkopplare (se även bruksanvisningen för utrustningen som denna motor kan användas till). Ako je opremljen Smart-Choke™ ovde stanite, u suprotnom nastavite na korak 5.

5. Ändra choke-reglaget gradvis till läge OFF när motorn startat och blir varm. Motor/utrustningen kan användas under uppvärmningstiden, men det kan bli nödvändigt att lämna choken på delvis tills motorn är varm.

Starttips för kall väderlek

1. Använd lämplig olja för den förväntade omgivningstemperaturen.
2. Koppla bort all möjlig last.
3. Koristite sveže gorivo za zimske uslove rada. Gorivo za zimske uslove rada ima formulu za poboljšanje pokretanja motora.

Stanna

1. Minska om möjligt lasten genom att koppla bort alla tillbehör som drivs via PTO.
2. Ändra gasreglaget, om sådant finns, till långsamt eller tomgång, och stäng sedan av motorn.
3. Stäng bränsleavstängningsventilen, om sådan finns.

Driftvinkel

Se bruksanvisningen för utrustningen som denna motor kan användas till. Överskrid inte den maximala driftvinkeln när motorn används (se specifikationstabell). Motorn kan skadas på grund av otillräcklig smörjning.

Motorvarvtal

OBS! Försök inte manipulera regulatorns inställningar för att öka motorns maximala varvtal. För högt varvtal är farligt och gör att garantin blir ogiltig.



Drift på höga höjder

Om denna motor används på en höjd på 1 219 meter eller högre måste en förgasarsats för hög höjd monteras. För mer information om förgasarsatsen för hög höjd och auktoriserade återförsäljare för Kohler, se KohlerEngines.com eller ring 1-800-544-2444 (gäller USA och Kanada).

Denna motor bör användas i originalutförande under 1 219 meter.

Om motorn används med fel motorutförande på en viss höjd kan det leda till ökade utsläpp, försämrad bränsleeffektivitet och prestanda samt skador på motorn.

Underhållsinstruktioner

	 VARNING	Innan arbete utförs på motorn eller utrustningen ska du koppla ur motorn på följande sätt: 1) Koppla ur tändstiftskabeln/-kablarna. 2) Koppla ur den negativa (-) batterikabeln från batteriet.
	Oavsiktlig start kan leda till svåra eller dödliga skador. Koppla ur och jorda tändstiftskablar före underhåll.	

Normalt underhåll, byte eller reparation av utsläppskontrollanordningar och -system kan utföras av valfri reparationsanläggning eller privatperson. Garantireparationer måste dock utföras av en auktoriserad återförsäljare för Kohler – se KohlerEngines.com eller ring 1-800-544-2444 (gäller USA och Kanada).

Underhållsschema	Underhållsschema
Engines without Precleaner	Engines with Precleaner
Pre svake upotrebe	Pre svake upotrebe
<ul style="list-style-type: none"> Kontrollera oljenivån. Fyll på olja om oljenivån är låg. Fyll inte på för mycket. Kontrollera luftrenaren med avseende på smutsiga, lösa eller skadade delar. 	<ul style="list-style-type: none"> Kontrollera oljenivån. Fyll på olja om oljenivån är låg. Fyll inte på för mycket. Kontrollera luftrenaren med avseende på smutsiga, lösa eller skadade delar. Proverite da li u pred-filteru ima prljavština ili delova materijala.
Var 25:e drifttimme eller en gång per år ¹	Var 25:e drifttimme eller en gång per år ¹
<ul style="list-style-type: none"> Byt luftrenarelement. 	<ul style="list-style-type: none"> Ge service på eller byt ut förenaren.
Var 50:e drifttimme eller en gång per år ¹	Var 50:e drifttimme eller en gång per år ¹
<ul style="list-style-type: none"> Byt bränslefilter (om sådant finns). 	<ul style="list-style-type: none"> Byt luftrenarelement. Byt bränslefilter (om sådant finns).
Var 100:e drifttimme eller en gång per år ¹	Var 100:e drifttimme eller en gång per år ¹
<ul style="list-style-type: none"> Rengör gnistfångare (om sådan finns). 	<ul style="list-style-type: none"> Rengör gnistfångare (om sådan finns).
Var 125:e drifttimme eller en gång per år ¹	Var 125:e drifttimme eller en gång per år ¹
<ul style="list-style-type: none"> Byt tändstift och ställ in avstånd. 	<ul style="list-style-type: none"> Byt tändstift och ställ in avstånd.
¹ Utför dessa åtgärder oftare om motorn används under svåra, dammiga, smutsiga förhållanden.	

Rekommendationer för olja

Vi rekommenderar att Kohler olja används för bästa prestanda. Andra motoroljor av hög kvalitet (även syntetiska), klassade av API (American Petroleum Institute) som SJ eller högre, kan användas. Välj viskositet efter lufttemperatur under drift såsom visas nedan.

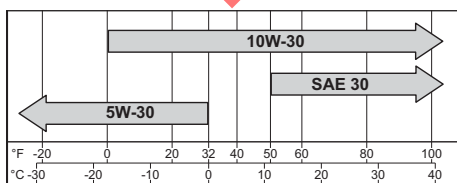

Kontrollera oljenivån

OBS! Förhindra omfattande slitage och skador på motorn genom att aldrig köra den när oljenivån är under eller över respektive streck på mätstickan. SV

Kontrollera att motorn är kall. Ta bort eventuellt skräp runt oljepåfyllningslocket/mätstickan.

1. Dra upp mätstickan och torka av oljan från den.
 - a. 1/4 vridlock: sätt tillbaka mätstickan i röret, tryck ned helt och vrid 1/4 varv.
eller
 - b. Skruvlock: sätt tillbaka mätstickan i röret, sätt locket på röret, men skruva inte på det på röret.
2. Dra upp mätstickan och kontrollera oljenivån. Oljenivån bör vara vid det övre strecket på mätstickan.
3. Om oljenivån är låg, fyll på olja upp till det övre strecket.
4. Sätt tillbaka mätstickan och skruva fast locket.

Byta olja

Za ovaj motor nisu potrebne godišnje zamene ulja, samo proverite nivo ulja pre svake upotrebe, i dodajte ulje po potrebi. Ipak, ako rešite da promenite ulje, pratite procedure navedene u nastavku.

Byt olja medan motorn är varm.

Rör för mätsticka:

1. Gör rent runt oljepåfyllningslocket/mätstickan.
2. Ta bort oljepåfyllningslocket/mätstickan. Luta motorn åt sidan med luftrenaren vänd uppåt. Tappa ur oljan i en lämplig behållare.
3. När vevhuset är helt tomt, ställ motorn upprätt.
4. Fyll på ny olja i vevhuset. Oljenivån bör vara vid det övre strecket på mätstickan.
5. Sätt tillbaka oljepåfyllningslocket/mätstickan och skruva fast ordentligt.
6. Ta hand om den gamla oljan enligt lokala förordningar.

Vevhusplugg:

1. Stäng av motorn genom att koppla ur tändstiftet.
2. Gör rent runt oljepåfyllningslocket/mätstickan. Ta bort oljepåfyllningslocket/mätstickan.
3. Ta bort vevhusets plugg i botten av motorn och låt oljan rinna ut i en lämplig behållare.
4. Lägg på gängtätning runt tre hela gängvarv på pluggen och sätt sedan tillbaka den. Dra åt till 120 in. lb. (13,6 Nm).
5. Fyll på ny olja i vevhuset. Oljenivån bör vara vid det övre strecket på mätstickan.
6. Sätt tillbaka oljepåfyllningslocket/mätstickan och skruva fast ordentligt.
7. Ta hand om den gamla oljan enligt lokala förordningar.

Bränslerekommendationer

	⚠ VARNING Explosivt bränsle kan orsaka brand och allvarliga brännskador. Fyll inte bränsletanken medan motorn är varm eller körs.
Bensin är extremt lättantändligt och dess ångor kan explodera om de antänds. Förvara bensin endast i godkända behållare, i välventilerade, obebodda byggnader, på avstånd från gnistor/lågor. Bränslespill kan antändas om det kommer i kontakt med heta detaljer eller gnistor från tändningen. Använd aldrig bensin som rengöringsmedel.	

OBS! E15, E20 och E85 är INTE godkända och ska INTE användas. Effekter av gammalt eller förorenat bränsle täcks inte av garantin.

Bränslet måste uppfylla följande krav:

- Ren, färsk, blyfri bensin.
- Oktantal 87 (R+M)/2 eller högre.
- Oktantal enligt Research-metoden (RON) 90 eller högre.
- Gasohol (upp till 10 % etylalkohol, 90 % blyfri bensin) får också användas.
- Blandningar bestående av metyl-tertiär-butyl-eter (MTBE) och blyfri bensin (upp till 15 % MTBE per volymenhet) är godkända.
- Tillsätt ingen olja till bensinen.
- Håll inte i för mycket bränsle i tanken.
- Använd inte bensin som är äldre än 30 dagar.

Fylla på bränsle

	⚠ VARNING Explosivt bränsle kan orsaka brand och allvarliga brännskador. Fyll inte bränsletanken medan motorn är varm eller körs.
Bensin är extremt lättantändligt och dess ångor kan explodera om de antänds. Förvara bensin endast i godkända behållare, i välventilerade, obebodda byggnader, på avstånd från gnistor/lågor. Bränslespill kan antändas om det kommer i kontakt med heta detaljer eller gnistor från tändningen. Använd aldrig bensin som rengöringsmedel.	



Kontrollera att motorn är kall.

1. Rengör runt bränslelocket.
2. Ta bort bränslelocket. Fyll upp till basen av påfyllningshalsen. Håll inte i för mycket bränsle i tanken. Lämna utrymme för bränslet att expandera.
3. Sätt tillbaka bränslelocket och dra åt ordentligt.

Bränsleledning

Bränsleledningar med låg genomsläpplighet måste användas på alla förgasarmotorer från Kohler Co. för att lagkrav från EPA och CARB ska uppfyllas.

Tändstift

	 FÖRSIKTIGT
	Elektriska stötar kan orsaka skador. Ta inte på ledningar när motorn är på.

Rengör urtaget för tändstiftet. Ta bort och byt ut tändstiftet.

1. Kontrollera elektrodavståndet med ett bladmått. Justera avståndet enligt specifikationstabellen.
2. Montera tändstiftet i topplocket.
3. Dra åt till 20 ft. lb. (27 Nm).

Luftrenare

OBS! Om motorn körs med lösa eller skadade luftrenarkomponenter kan det snabbt vålla slitage och skador. Byt ut böjda eller skadade delar.

OBS! Papperselement kan inte blåsas bort med tryckluft.

Otpustite ručicu ili otkačite držače i uklonite poklopac filtera za vazduh.

Förrenare (om sådan finns)

1. Ta bort förrenaren.
2. Byt ut förrenaren eller tvätta den ren i varmt vatten och rengöringsmedel. Skölj och låt lufttorka.
3. Montera tillbaka förrenaren på kåpan genom att rikta förrenarens hål mot skruven på den övre kåpan.

Papperselement:

1. Ta bort papperselementet från botten och byt ut det.
2. Montera elementet med den veckade sidan utåt och placera gummitätningen på bottenkanterna.

Skumplastelement:



1. Ta bort skumplastelementet från botten och byt ut det.
2. Montera elementet med skumplastsidan utåt och placera gummitätningen på bottenkanterna.

Vratite poklopac vazdušnog filtera i pričvrstite ručicom ili držačima.

Vevhusventilationsslang

Säkerställ att båda ändarna av vevhusventilationsslangen är korrekt anslutna.

Luftkylning

	 VARNING
	Varma delar kan orsaka svåra brännskador. Ta inte på motorn när den är igång eller just har stängts av.
Låt aldrig motorn vara på då värmesköldar eller -skydd avlägsnats.	

God kylning är nödvändig. Rengör galler, kylflänsar och andra yttre ytor för att förhindra överhettning. Undvik att spruta vatten på kablar och elektriska komponenter. Se Underhållsschema.

Reparationer/reservdelar

Vi rekommenderar att en auktoriserad återförsäljare för Kohler anlitas för underhåll, service och reservdelar till motorn. För mer information om auktoriserade återförsäljare för Kohler, se KohlerEngines.com eller ring 1-800-544-2444 (gäller USA och Kanada).

Förvaring

Om motorn inte ska användas på två månader, gör så här:

1. Håll i Kohler PRO Series bränslebehandling eller motsvarande i bränsletanken. Kör motorn 2–3 minuter så att en stabil bränsleblandning finns i bränslesystemet (fel på grund av obehandlat bränsle täcks inte av garantin).
2. Byt olja medan motorn fortfarande är varm efter drift. Ta bort tändstift(en) och håll cirka 3 cl (1 oz.) motorolja i varje cylinder. Sätt tillbaka tändstift(en) och dra sakta motorn runt så att oljan fördelas.
3. Lossa den negativa (-) batterikabeln.
4. Förvara motorn på en ren och torr plats.

Felsökning

Försök inte reparera eller ersätta stora motorkomponenter eller objekt som kräver särskild tidsinställning eller justering. Sådana arbeten bör utföras av en auktoriserad återförsäljare för Kohler.

Problem	Möjlig orsak							
	Inget bränsle	Fel bränsle	Smuts i bränsleledningen	Smutsigt skräp-skydd	Felaktig oljenivå	Motor överbelastad	Smutsig luftrenare	Defekt tändstift
Startar inte	•	•	•		•	•	•	•
Svår att starta		•	•		•	•	•	•
Stannar plötsligt	•		•	•	•	•	•	•
Bristande effekt		•	•	•	•	•	•	•
Opålitlig drift		•	•	•		•	•	•
Knackningar eller annat o ljud		•		•		•		•
Tändningsmissar eller feltändningar		•	•	•			•	•
Baktändning		•	•			•	•	•
Överhettning		•	•	•	•	•	•	
Hög bränsleförbrukning						•	•	•

Motorspecifikationer

Modell	Cylinderhåll	Slaglängd	Slagvolym	Oljebolym (påfyllning)	Tändstiftsgap	Maximal driftvinkel (med full oljenivå)*
XTX650, XTX675	2,56 in. (65 mm)	1,80 in. (45 mm)	9,1 cu. in. (149 cc)	20 oz. (0,60 L)	0,030 in. (0,76 mm)	20°
XTX775	2,75 in. (70 mm)		10,6 cu. in. (173 cc)			
XTX950	2,87 in. (73 mm)	1,89 in. (48 mm)	12,6 cu. in. (200 cc)			
XTX1100		2,11 in. (53,5 mm)	13,7 cu. in. (224 cc)			

*Om den maximala driftvinkeln överskrids när motorn används kan detta orsaka motorskador på grund av otillräcklig smörjning.

Ytterligare specifikationer och information finns i servicehandboken på KohlerEngines.com.

Alla effektuppgifter (hp) från Kohler är certifierade enligt standarderna SAE J1940 och J1995. Uppgifter om certifierad effekt finns på KohlerEngines.com.

Utsläppskontrollsystem

Kontrollsystemet för avgasutsläpp för modellerna XTX650, XTX675, XTX775, XTX950, XTX1100 är EM för USA (EPA), Kalifornien och Europa.

OBS! Manipulering av motorn och dess utsläppskontrollsystem gör att EPA-intyget om överensstämmelse, ARB:s dekret samt EU-typgodkännande ej längre är giltiga.

KOHLER XTX Series™

XTX650, XTX675, XTX775,
XTX950, XTX1100

Kullanıcı Kılavuzu

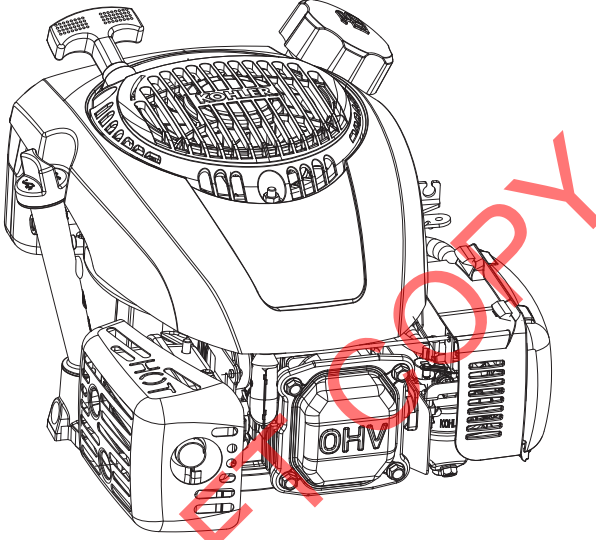

ÖNEMLİ:

Donanımı çalıştırmadan önce tüm güvenlik önlemlerini ve talimatlarını dikkatli bir şekilde okuyun. Bu motorun güç sağladığı donanımın çalışma talimatına başvurun.

Motorun durdurulduğundan emin olun ve herhangi bir bakım veya hizmet gerçekleştirmeden önce motoru düz konuma getirin.

Garanti kapsamı, garanti kartında ve KohlerEngines.com adresinde belirtilmiştir. Özel hak ve yükümlülüklerinizi içerdiğinden Garanti kapsamını lütfen dikkatli bir şekilde inceleyin.

Geçerli emisyon yönetmelikleri ile uyum sağlamak için egzoz sistemi geri basıncı, KohlerEngines.com'dan ulaşabileceğiniz sınırları aşmaz. Model Numarasına göre arama yaptıktan sonra Özellikler sekmesini açın.

Kohler Engines, CO₂ değerlerini KohlerEngines.com web sitesinde yayınlamıştır.

Parça sipariş ederken veya garanti kapsamı edinirken başvurmak için motor bilgilerinizi kaydedin.

Motor Modeli _____
Özellikler _____
Seri Numarası _____
Satın Alınma Tarihi _____

Güvenlik Önlemleri

⚠ UYARI: Ölüm, ciddi yaralanma veya önemli derecede mal zararına neden olabilecek bir tehlike.

⚠ DİKKAT: Kişilerin hafif biçimde yaralanmasına veya mal zararına neden olabilecek bir tehlike.

NOT: kişileri önemli kurulum, çalıştırma veya bakım bilgileri konusunda bilgilendirmek üzere kullanılır.

	⚠ UYARI Patlayıcı Yakıt yangınlarına ve ciddi yanıklara neden olabilir. Motor sıcakken veya çalışır durumda yakıt haznesini doldurmayın.
Benzin yüksek derecede yanıcıdır ve ateşlendiğinde buharları patlamaya neden olabilir. Benzini sadece onaylanmış konteynırlarda, iyi havalandırılmış, oturulmayan binalarda, kıvılcım ve alevden uzakta saklayın. Dökülen yakıt sıcak parçalarla veya ateşlemeden kaynaklanan kıvılcımlarla temas ettiğinde alev alabilir. Benzini asla temizlik maddesi olarak kullanmayın.	

	⚠ UYARI Karbon Monoksit ciddi bulantıya, baygınlığa veya ölüme neden olabilir. Egzoz dumanlarını solumaktan kaçınınız. Motoru asla iç mekanlarda ya da kapalı alanlarda çalıştırmayınız.
Motor egzoz gazları zehirli karbon monoksit içerir. Karbon monoksit kokusuz ve rensizdir, bulunduğu anda ölüme neden olabilir.	

	⚠ UYARI Kazara Çalıştırılması ciddi yaralanmaya veya ölüme neden olabilir. Bakım öncesinde bağlantıyı kesin ve buji başını (başlarını) topraklayın.
Motor veya donanım üstünde çalışmaya başlamadan önce motoru aşağıdaki gibi devre dışı bırakın: 1) Buji başını (başlarını) çıkartın. 2) Negatif (-) uçlu batarya kablosunu bataryadan ayırın.	

	⚠ UYARI Dönen Parçalar ciddi yaralanmalara neden olabilir. Motor çalışır haldeyken uzak durun.
Yaralanmaları önlemek için elleri, ayakları, saçları ve kıyafetleri hareket eden tüm parçalardan uzak tutun. Kapaklar, kılıflar veya koruyucular çıkarılmışken motoru asla çalıştırmayınız.	

	⚠ DİKKAT Elektrik Çarpması yaralanmaya neden olabilir. Motor çalışırken kabloları dokunmayınız.
---	--

	⚠ UYARI Sıcak Parçalar ciddi yaralanmalara neden olabilir. Çalışırken veya yeni durdurulduğunda motoru ellemeyiniz.
Isı kalkanı veya koruyucular çıkarılmışken motoru asla çalıştırmayınız.	

⚠ UYARI: Bu ürün sizi, Kaliforniya Eyaleti tarafından kanser ve doğum kusurları veya üreme sistemi üzerinde diğer zararlılara neden olduğu bilinen karbon monoksit ve benzeri dahil olmak üzere kimyasallara maruz bırakabilir. Daha fazla bilgi için www.P65Warnings.ca.gov.

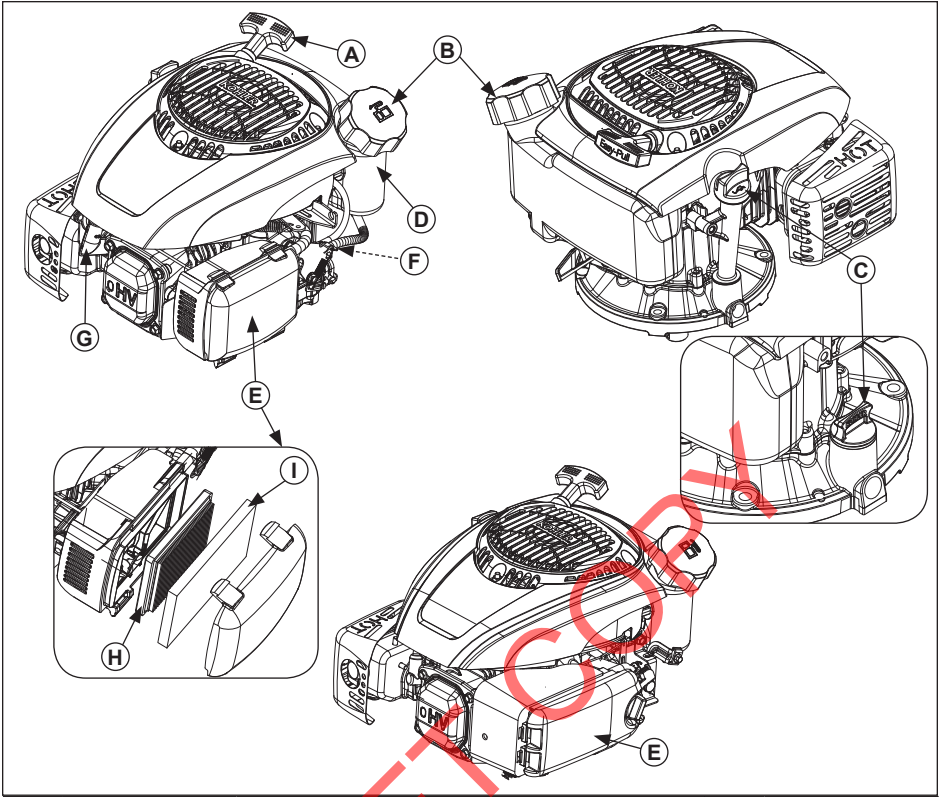

A	Başlatıcı Tutacağı	B	Yakıt Kapağı	C	Yağ Dolum Kapağı/Yağ Seviye Çubuğu	D	Yakıt Haznesi
E	Hava Temizleyicisi	F	Yakıt Kesme Valfi	G	Buji	H	Eleman
I	Ön Temizleyici						

Servis parçaları bilgileri ve satın alma opsiyonları için KohlerEngines.com adresini ziyaret edin.

TR

Başlatma Öncesi Kontrol Listesi

1. Yağ seviyesini kontrol edin. Yağ seviyesi düşükse ekleme yapın. Aşırı doldurmayın.
2. Yakıt seviyesini kontrol edin. Yakıt seviyesi düşükse ekleme yapın. Yakıt sistemi bileşenlerinde ve hatlarda sızıntı olup olmadığını kontrol edin.
3. Soğutma alanlarını, hava giriş bölgelerini ve motorun dış yüzeylerini (özellikle saklama sonrasında) kontrol edin ve temizleyin.
4. Hava temizleyicisi bileşenlerinin ve tüm kılıfların, donanım kapaklarının ve koruyucuların yerinde olduğunu ve iyice sıkıştırıldığını kontrol edin.
5. Kivircim önleyiciyi (varsa) kontrol edin.

Başlatma



UYARI

Karbon Monoksit ciddi bulantıya, baygınlığa veya ölüme neden olabilir. Egzoz dumanlarını solumaktan kaçının. Motoru asla iç mekanlarda ya da kapalı alanlarda çalıştırmayın.

Motor egzoz gazları zehirli karbon monoksit içerir. Karbon monoksit kokusuz ve rensizdir, solunduğunda ölüme neden olabilir.



UYARI

Dönen Parçalar ciddi yaralanmalara neden olabilir. Motor çalışır haldeyken uzak durun.

Yaralanmaları önlemek için elleri, ayakları, saçları ve kıyafetleri hareket eden tüm parçalardan uzak tutun. Kapaklar, kılıflar veya koruyucular çıkarılmışken motoru asla çalıştırmayın.

NOT: Başlatma için jikle konumu, sıcaklığa ve diğer etkenlere bağlı olarak değişebilir. Motor çalışmaya başladığında ve ısındığında jikleyi KAPALI konumuna getirin.

NOT: Başlatıcı ipini düzenli olarak çekerek durumunu kontrol edin. İp yıpranmışsa bir Kohler yetkili satıcısı tarafından hemen değiştirilmesini sağlayın.

1. Yakıt kesme valfini AÇIK konumuna getirin (varsa).
2. Motor açma/kapama anahtarını AÇIK konumuna getirin (varsa).
3. Motoru aşağıdaki gibi çalıştırın:

a. Manuel Jikleli Modeller:

Soğuk motor: Gaz kelebeği kumandasını HIZLI konumuna getirin. Jikle kumandasını JİKLE/AÇIK konumuna çekin.

Sıcak motor: gaz kelebeği kumandasını ÇALIŞTIR/HIZLI konumuna getirin.

veya

b. Akıllı Jikleli Modeller: bu özellik jikleyi başlangıçta otomatik olarak ayarlar.

4. Geri Çekilebilir Başlatıcı: Başlatıcı tutacağınızı tam sıkıştırma geçilene kadar yavaşça çekin – DURUN! Başlatıcı tutacağınızı geri bırakın; başlatıcı ipi kılavuzundan dolayı ipin fazla aşınmasını önlemek için düz olarak sıkıca çekin.

Elektrikli Başlatıcı: Anahtar (bu motorun güç sağladığı donanımın çalıştırma talimatlarına başvurun). Smart-Choke™ varsa bu adımda durun. Aksi takdirde adım 5'e devam edin.

5. Motor çalıştırdıktan ve ısındıktan sonra jikle kumandasını yavaş yavaş KAPALI konumuna çevirin. Motor/donanım, ısınma süresi boyunca çalıştırılabilir ancak motor ısınana dek jiklenin kısmen açık bırakılması gerekebilir.

Soğuk Havada Başlatma İpuçları

1. Beklenen sıcaklık için uygun yağı kullanın.
2. Olası tüm harici yükleri devreden çıkarın.
3. Taze kış sınıfı yakıtı kullanın. Kış sınıfı yakıt, başlatmanın iyileştirilmesine yönelik olarak tasarlanmıştır.

Durdurma

1. Mümkünse, PTO ile işleyen tüm ataşmanları devreden çıkararak yükü indirin.
2. Varsa, gaz kelebeği kumandasını yavaş veya düşük rölanli konumuna getirin; motoru durdurun.
3. Varsa, yakıt kesme valfini kapatın.

Çalışma Açısı

Bu motorun güç sağladığı donanımın çalıştırma talimatlarına başvurun. Bu makineyi maksimum çalışma açısını aşarak çalıştırmayın; özellikler tablosuna bakın. Motor hasarı, yetersiz yağlama sonucu oluşabilir.

Motor Hızı

NOT: Maksimum motor hızını arttırmak için regülatör ayarını kurcalamayın. Aşırı hız tehlikelidir ve garantiyi hükümsüz kılar.

Yüksek Rakımda Çalıştırma

Bu motor, 4000 ft'lik (1219 metre) veya daha yüksek bir rakımda çalıştırıldığında, yüksek rakım karbüratör kiti gerektirir. Yüksek rakım karbüratör kiti ile ilgili bilgi edinmek veya Kohler yetkili satıcısı bulmak için KohlerEngines.com adresini ziyaret edin ya da 1-800-544-2444 (ABD ve Kanada) numaralı telefonu arayın.

Bu motor, 4000 ft'lik (1219 metre) altındaki kendi orijinal konfigürasyonunda çalıştırılmalıdır.

Bu motoru verilen bir rakımda yanlış bir motor konfigürasyonunda çalıştırmak, emisyonları artırabilir, yakıt verimliliğini ve performansı azaltabilir ve motora hasar ile sonuçlanabilir.

Bakım Talimatları

	UYARI	Motor veya donanım üstünde çalışmaya başlamadan önce motoru aşağıdaki gibi devre dışı bırakın: 1) Buji başını (başlarını) çıkartın. 2) Negatif (-) uçlu batarya kablolarunu bataryadan ayırın.
	Kazara Çalıştırılması ciddi yaralanmaya veya ölüme neden olabilir. Bakım öncesinde bağlantıyı kesin ve buji başını(başlarını) topraklayın.	

Emisyon kontrol aygıt ve sistemlerinin normal bakımı, değişimi veya onarımı herhangi bir tamir işletmesinde veya bir tamirci tarafından yapılabilir ancak garanti kapsamındaki onarımlar KohlerEngines.com adresinden veya 1-800-544-2444 (ABD ve Kanada) numaralı hattan ulaşılabilen Kohler yetkili satıcısı tarafından gerçekleştirilmelidir.

Bakım Çizelgesi	Bakım Çizelgesi
Ön temizleyicisi olmayan motorlar	Ön temizleyicisi olan motorlar
Her Kullanımdan Önce	Her Kullanımdan Önce
<ul style="list-style-type: none">Yağ seviyesini kontrol edin. Yağ seviyesi düşükse ekleme yapın. Aşırı doldurmayın.Hava temizleyicisini kire, gevşemeye veya hasarlı parçalara karşı kontrol edin.	<ul style="list-style-type: none">Yağ seviyesini kontrol edin. Yağ seviyesi düşükse ekleme yapın. Aşırı doldurmayın.Hava temizleyicisini kire, gevşemeye veya hasarlı parçalara karşı kontrol edin.Kirli veya yırtık malzemeler için ön temizleyiciyi kontrol edin.
Her 25 Saatte Bir veya Her Yıl ¹	Her 25 Saatte Bir veya Her Yıl ¹
<ul style="list-style-type: none">Hava temizleyicisi elemanını değiştirin.	<ul style="list-style-type: none">Ön temizleyiciye bakım yapın/Ön temizleyiciyi değiştirin.
Her 50 Saatte Bir veya Her Yıl ¹	Her 50 Saatte Bir veya Her Yıl ¹
<ul style="list-style-type: none">Yakıt filtresini (mevcutsa) değiştirin.	<ul style="list-style-type: none">Hava temizleyicisi elemanını değiştirin.Yakıt filtresini (mevcutsa) değiştirin.
Her 100 Saatte Bir veya Her Yıl ¹	Her 100 Saatte Bir veya Her Yıl ¹
<ul style="list-style-type: none">Kıvılcım önleyicisi (varsa) kontrol edin.	<ul style="list-style-type: none">Kıvılcım önleyicisi (varsa) kontrol edin.
Her 125 Saatte Bir veya Her Yıl ¹	Her 125 Saatte Bir veya Her Yıl ¹
<ul style="list-style-type: none">ujyü değiştirin ve boşluğu ayarlayın.	<ul style="list-style-type: none">ujyü değiştirin ve boşluğu ayarlayın.
¹ Ağır, tuzlu ve kirli şartlarda bu prosedürleri daha sık uygulayın.	

Yağ Önerileri

En iyi performans için Kohler yağlarının kullanılmasını öneririz. API (Amerikan Petrol Enstitüsü) hizmet sınıfı SJ ya da daha üstü yüksek kaliteli diğer temizleyici yağlar (sentetik dahil) kabul edilebilir. Viskoziteyi, tabloda gösterildiği gibi çalıştırma sırasındaki hava sıcaklığını temel olarak seçin.

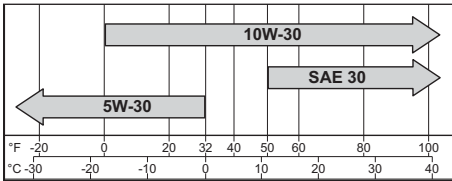

Yağ Seviyesini Kontrol Edin

NOT: Aşırı motor aşınmasını ve hasarını önlemek için yağ seviyesi, yağ seviye çubuğundaki gösterge çalıştırma aralığının altında veya üstündeyken motoru asla çalıştırmayın.

Motorun soğuk olduğundan emin olun. Yağ dolmuş kapağı/yağ seviye çubuğu alanlarındaki kiri temizleyin.

- Yağ seviye çubuğunu çıkartın; yağı temizleyin.
 - 1/4 dönüşlü kapak: yağ seviye çubuğunu yeniden tüpe yerleştirin; aşağı doğru tamamen bastırın ve 1/4 tur çevirin.
veya
 - Vidalı kapak: yağ seviye çubuğunu yeniden tüpe yerleştirin; kapağı tüpün üstüne koyun, kapağı tüpe takmayın.
- Yağ seviye çubuğunu çıkartın; yağ seviyesini kontrol edin. Seviye, yağ seviye çubuğundaki göstergenin üstünde olmalıdır.
- Yağ, göstergenin altında ise gösterge işaretinin üstüne çıkması için yağ ekleyin.
- Yağ seviye çubuğunu yeniden takın ve sağlamlaştırın.

Yağ Değişimi

Bu motor için yıllık yağ değişimleri gerekmez. Her kullanımdan önce yağ seviyesinin kontrol edilmesi ve gerekiyorsa ekleme yapılması yeterlidir. Ancak, yağı değiştirmeye karar vererseniz aşağıdaki prosedürü izleyin.

Motor sıcakken yağı değiştirin.

Yağ seviye çubuğu tüpü:

1. Yağ dolm kapağı/yağ seviye çubuğu etrafını temizleyin.
2. Yağ dolm kapağını/yağ seviye çubuğunu çıkartın. Motoru hava temizleyicisi yukarı bakacak şekilde yan tarafa eğin. Yağı uygun bir kaba boşaltın.
3. Yağ karteri tamamen boşaltıldıktan sonra motoru dik olarak yerleştirin.
4. Yağ karterini yeni yağ ile doldurun. Seviye, yağ seviye çubuğundaki göstergenin üstünde olmalıdır.
5. Yağ dolm kapağını/yağ seviye çubuğunu yerine yerleştirin ve iyice sıkın.
6. Kullanılmış yağı, yerel düzenlemelere bağlı olarak elden çıkarın.

Yağ karteri tıpası:

1. Bujiyi ayırarak motoru devre dışı bırakın.
2. Yağ dolm kapağı/yağ seviye çubuğu etrafını temizleyin. Yağ dolm kapağını/yağ seviye çubuğunu çıkartın.
3. Motorun üstündeki yağ karteri tıpasını çıkartın; yağı uygun bir kaba boşaltın.
4. Boşaltma tıpasının üç tam ivli vidasının etrafına yiv sızdırmazlık malzemesi uygulayın; boşaltma tıpasını yeniden takın. 120 in. lb. tork uygulayın (13,6 N·m).
5. Yağ karterini yeni yağ ile doldurun. Seviye, yağ seviye çubuğundaki göstergenin üstünde olmalıdır.
6. Yağ dolm kapağını/yağ seviye çubuğunu yerine yerleştirin ve iyice sıkın.
7. Kullanılmış yağı, yerel düzenlemelere bağlı olarak elden çıkarın.

Yakıt Önerileri

	UYARI Patlayıcı Yakıt yangınlarına ve ciddi yanıklara neden olabilir. Motor sıcakken veya çalışır durumda yakıt haznesini doldurmayın.
Benzin yüksek derecede yanıcıdır ve ateşlendiğinde buharları patlamaya neden olabilir. Benzini sadece onaylanmış konteynırlarda, iyi havalandırılmış, oturulmayan binalarda, kıvılcım ve alevden uzakta saklayın. Dökülen yakıt sıcak parçalarla veya ateşlemeden kaynaklanan kıvılcımlarla temas ettiğinde alev alabilir. Benzini asla temizlik maddesi olarak kullanmayın.	

NOT: E15, E20 ve E85 ONAYLANMAMIŞTIR ve KULLANILMAMALIDIR; eski, bozuk veya kirlı yakıtların yaptığı etkiler garanti kapsamında değildir.

Yakıt şü gereksinimleri karşılmalıdır:

- Temiz, taze, kurşunsuz benzin.
- 87 (R+M)/2 veya daha yüksek oktan değeri.
- Minimum Araştırma Oktan Sayısı (RON) 90 oktan olmalıdır.
- En fazla %10 oranında etil alkol, %90 kurşunsuz benzin kabul edilebilir.
- Metil Tersiyer Bütil Eter (MTBE) ve kurşunsuz benzin karışımı (hacimce maks. %15 MTBE) onaylanmıştır.
- Benzine yağ eklemeyin.
- Yakıt haznesini aşırı doldurmayın.
- 30 günden daha eski olan benzin kullanmayın.

Yakıt Ekleyin

	UYARI Patlayıcı Yakıt yangınlarına ve ciddi yanıklara neden olabilir. Motor sıcakken veya çalışır durumda yakıt haznesini doldurmayın.
Benzin yüksek derecede yanıcıdır ve ateşlendiğinde buharları patlamaya neden olabilir. Benzini sadece onaylanmış konteynırlarda, iyi havalandırılmış, oturulmayan binalarda, kıvılcım ve alevden uzakta saklayın. Dökülen yakıt sıcak parçalarla veya ateşlemeden kaynaklanan kıvılcımlarla temas ettiğinde alev alabilir. Benzini asla temizlik maddesi olarak kullanmayın.	

Motorun soğuk olduğundan emin olun.

1. Yakıt kapağı etrafındaki bölgeyi temizleyin.
2. Yakıt kapağını çıkartın. Doldurma boynunun altına kadar doldurun. Yakıt haznesini aşırı doldurmayın. Yakıtın genleşmesi için boşluk bırakın.
3. Yakıt kapağını yeniden takın ve iyice sıkın.

Yakıt Hortumu

EPA ve CARB düzenleyici uyumluluğunun sağlanması için karbüratörlü Kohler Co. motorlarında düşük geçirgenliğe sahip yakıt hortumu takılı olmalıdır.

Bujiler



⚠ DİKKAT

Elektrik Çarpması yaralanmaya neden olabilir.

Motor çalışırken kablolarla dokunmayın.

Buji boşluğunu temizleyin. Bujiyi çıkartın ve değiştirin.

1. Tel aralık ölççeği kullanarak boşluğu kontrol edin. Boşluğu ayarlayın, ayar için özellikler tablosuna bakın.
2. Bujiyi silindir başına takın.
3. Bujiyeye 20 ft. lb. (27 N·m) tork uygulayın.

Hava Temizleyicisi

NOT: Motorun gevşek veya hasarlı hava temizleyicisi bileşenleri ile çalıştırılması erken aşınmaya ve arızaya neden olabilir. Bükülmüş veya hasarlı bileşenlerin hepsini değiştirin.

NOT: Kağıt eleman, basınçlı havayla şişirilemez.

Düğmeyi gevşetin veya mandalları sökün ve hava temizleyicisi kapağını çıkartın.

Ön temizleyici (varsa):

1. Ön temizleyiciyi çıkartın.
2. Ön temizleyiciyi değiştirin veya sıcak suda deterjanla yıkayın. Durulayın ve doğal olarak kurumasını bekleyin.
3. Ön temizleyicideki deliği üst kapaktaki düğme ile hizalayarak ön temizleyiciyi kapağa yeniden takın.

Kağıt Eleman:

1. Kağıt elemanı tabandan çıkartın ve değiştirin.
2. Elemanı, katlanmış tarafı dışa bakacak şekilde takın ve kauçuk contayı tabanın kenarlarına oturtun.

Köpük Eleman:

1. Köpük elemanı tabandan çıkartın ve değiştirin.
2. Elemanı, köpük tarafı dışa bakacak şekilde takın ve kauçuk contayı tabanın kenarlarına oturtun.

Hava temizleyicisi kapağını yeniden takın ve düğme veya mandal ile sabitleyin.

Havalandırma Tüpü

Havalandırma tüpünün her iki ucunun da doğru bağlandığından emin olun.

Havayla Soğutma



⚠ UYARI

Sıcak Parçalar ciddi yanıklara neden olabilir.

Çalışırken veya yeni durdurulduğunda motora ellemeyin.

Isı kalkanı veya koruyucular çıkarılmışken motora asla çalıştırmayın.

Uygun soğutma önemlidir. Aşırı ısınmayı önlemek için ızgaraları, soğutma kanatçıklarını ve motorun diğer dış yüzeylerini temizleyin. Kablo tesisatına veya diğer elektrik bileşenlerine su sıçramasını önleyin. Bakım Çizelgesine bakın.

Onarımlar/Servis Parçaları

Motorun tüm bakımı, servis ve değiştirme parçaları için bir Kohler yetkili satıcısı ile iletişim kurmanızı öneririz. Kohler yetkili satıcısı bulmak için KohlerEngines.com adresini ziyaret edin veya 1-800-544-2444 (ABD ve Kanada) hattını arayın.

Saklama

Motor, 2 ay veya daha fazla bir süre boyunca servis dışı olacaksa aşağıdaki prosedürü uygulayın.

1. Yakıt haznesine Kohler PRO Serisi yakıt katkısı veya ona eşdeğer olan bir katkıyı ekleyin. Kararlı hale getirilmiş yakıtı yakıt sistemine almak için moturu 2-3 dakika çalıştırın (işlenmemiş yakıt nedeniyle oluşan arızalar garanti kapsamında değildir).
2. Yeni durdurulmuş halen sıcak olan motorun yağını değiştirin. Bujileri çıkartın ve silindirlere 1 oz. kadar motor yağı dökün. Bujileri değiştirin ve yağı dağıtmak için yavaşça motor marşına basın.
3. Negatif (-) batarya kablosunun bağlantısını kesin.
4. Motoru temiz ve kuru bir yerde saklayın.

TR

Sorun Giderme

Temel motor bileşenlerine veya özel bir zamanlama veya ayar prosedürü gerektiren herhangi bir parçaya bakım yapmayın ve de deęiřtirmeyin. Bu iřlem Kohler yetkili satıcısı tarafından gerekleřtirilmelidir.

Sorun	Olası Nedeni							
	Yakıt Yok	Uygun olmayan Yakıt	Yakıt Hortumunda Kirlenme	Izgarada Kirli Atıklar	Yaę Seviyesi Doğru Deęil	Motor Ařırı Yüklenmiř	Hava Temizleyicisi Kirli	Buji Arızalı
alıřmaya Bařlamıyor	•	•	•		•	•	•	•
Zor alıřtırılıyor		•	•		•	•	•	•
Aniden Duruyor	•		•	•	•	•	•	•
Gü Yok		•	•	•	•	•	•	•
Düzensiz alıřıyor		•	•	•		•	•	•
Vuruntu veya Uęultu		•		•		•		•
Tekliyor veya Ateř almıyor		•	•	•			•	•
Erken ateřleme yapıyor		•	•			•	•	•
Ařırı ısınıyor		•	•	•	•	•	•	
Yüksek Yakıt Tüketimi						•	•	•

Motor Özellikleri

Model	İ ap	Strok	Silindir hacmi	Yaę Kapasitesi (Yeniden dolum)	Buji Bořluęu	Maksimum alıřma Aısı (dolu yaę seviyesinde)*
XTX650, XTX675	2,56 in (65 mm)	1,80 in (45 mm)	9,1 cu. in (149 cc)	20 oz. (0,60 L)	0,030 in (0,76 mm)	20°
XTX775	2,75 in (70 mm)		10,6 cu. in (173 cc)			
XTX950	2,87 in (73 mm)	1,89 in (48 mm)	12,2 cu. in (200 cc)			
XTX1100		2,11 in (53,5 mm)	13,7 cu. in (224 cc)			

*Maksimum alıřma aısının ařılması, motorun yetersiz yaęlama nedeniyle hasar görmesine neden olabilir.

Ek özellik bilgileri, KohlerEngines.com adresindeki servis kılavuzunda bulunabilir.

Kohler'in tüm beygir gücü (hp) referansları Tescilli Gü Deęerleridir ve SAE J1940 & J1995 hp standartlarına göre dir. Tescilli Gü Deęerleri ile ilgili ayrıntılar KohlerEngines.com adresinde bulunabilir.

Emisyon Kontrol Sistemi

XTX650, XTX675, XTX775, XTX950, XTX1100 modellerinin Egzoz Emisyon Kontrol Sistemi ABD EPA, Kaliforniya ve Avrupa için EM'dir.

NOT: Motor ve emisyon kontrol sistemine müdahalede bulunmak, Çevre Koruma Ajansı (EPA) Uygunluk Belgesi'ni, ARB Kararnamesi'ni ve AB tip onayını geersiz kılar.

KOHLER XTX Series™

XTX650, XTX675, XTX775,
XTX950, XTX1100

Керівництво користувача

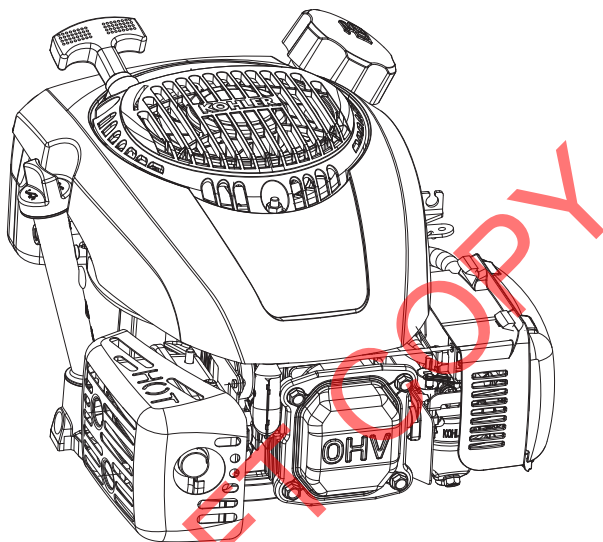

ВАЖЛИВО.

Уважно прочитайте всі застережні заходи й інструкції, перш ніж розпочинати роботу з обладнанням. Ознайомтеся з інструкціями з експлуатації обладнання, яке працює від двигуна.

Переконайтеся, що двигун вимкнено та врівняно, перш ніж виконувати будь-які операції технічного обслуговування чи ремонту.

Гарантійні зобов'язання викладені в гарантійному талоні та на сайті KohlerEngines.com. Уважно ознайомтеся із ними, оскільки вони описують ваші конкретні права та обов'язки.

Щоб відповідати вимогам чинним нормативів із викидів, зворотний тиск вихлопної системи не має перевищувати меж, наведених на сайті KohlerEngines.com. Виконайте пошук за номером моделі, а потім перейдіть на вкладку технічних характеристик.

Компанія Kohler Engines опублікувала значення викидів CO₂ на сайті KohlerEngines.com.

Випишіть інформацію про двигун — вона використовується при замовленні деталей і гарантійного обслуговування.

Модель двигуна _____
Технічна характеристика _____
Серійний номер _____
Дата придбання _____

Техніка безпеки

⚠ ПОПЕРЕДЖЕННЯ: загроза, що може призвести до смерті, серйозної травми чи значного ушкодження майна.

⚠ ЗАСТЕРЕЖЕННЯ: загроза, що може призвести до незначного травмування чи ушкодження майна.

ПРИМІТКА: використовується для повідомлення важливої інформації щодо монтажу, експлуатації чи технічного обслуговування.

	<p>⚠ ПОПЕРЕДЖЕННЯ</p> <p>Вибухонебезпечне пальне може спричинити пожежі та сильні опіки.</p> <p>Не наповнюйте паливний бак, якщо двигун гарячий або працює.</p>
<p>Бензин є надзвичайно вогненебезпечним, і його пари в разі займання можуть призвести до вибуху. Зберігайте бензин лише в призначених для цього ємностях у добре вентильованих нежитлових приміщеннях подалі від джерел іскор чи відкритого вогню. Розлите пальне може зайнятися в результаті контакту з гарячими деталями чи іскрами запалювання. Ні в якому разі не користуйтеся бензином як засобом для чищення.</p>	

	<p>⚠ ПОПЕРЕДЖЕННЯ</p> <p>Монооксид вуглецю може спричинити нудоту, непритомність або призвести до смерті.</p> <p>Не вдихайте вихлопні гази. Ніколи не запускайте двигун у закритих приміщеннях.</p>
<p>В вихлопних газах двигуна міститься отруйний монооксид вуглецю. Він являє собою безбарвний газ без запаху, вдихання якого може призвести до смерті.</p>	

	<p>⚠ ПОПЕРЕДЖЕННЯ</p> <p>Випадковий пуск може призвести до серйозних травм або смерті.</p> <p>Перш ніж проводити роботи з обслуговування, від'єднайте та заземліть провідник свіч(и) запалювання.</p>
<p>Перш ніж виконувати роботи з обслуговування двигуна чи обладнання, відключіть двигун, як описано нижче. 1) Від'єднайте провідник свіч(и) запалювання. 2) Від'єднайте негативний (-) кабель акумулятора від акумулятора.</p>	

	<p>⚠ ПОПЕРЕДЖЕННЯ</p> <p>Обертові деталі можуть спричинити серйозні травми.</p> <p>Під час роботи двигуна дотримуйтеся дистанції.</p>
<p>Щоб уникнути травмування, тримайте руки, ноги, волосся та одяг подалі від усіх рухомих деталей. У жодному разі не користуйтеся двигуном, якщо знято кришки, кожухи чи захисні пристрої.</p>	

	<p>⚠ ЗАСТЕРЕЖЕННЯ</p> <p>Електричний струм може нанести серйозну травму.</p> <p>Під час роботи двигуна не доторкайтесь до проводки.</p>
---	--

	<p>⚠ ПОПЕРЕДЖЕННЯ</p> <p>Гарячі деталі можуть стати причиною сильних опіків.</p> <p>Не торкайтесь до двигуна під час роботи або одразу після зупинки.</p>
<p>У жодному разі не користуйтеся двигуном, якщо знято теплові екрани чи захисні пристрої.</p>	

⚠ ПОПЕРЕДЖЕННЯ: Використовуючи цей продукт, ви можете піддаватися впливу хімічних речовин, зокрема монооксиду вуглецю й бензолу, що, як вважається у штаті Каліфорнія, викликають рак, вроджені вади розвитку або порушення репродуктивної функції. Додаткову інформацію див. на сайті www.P65Warnings.ca.gov.

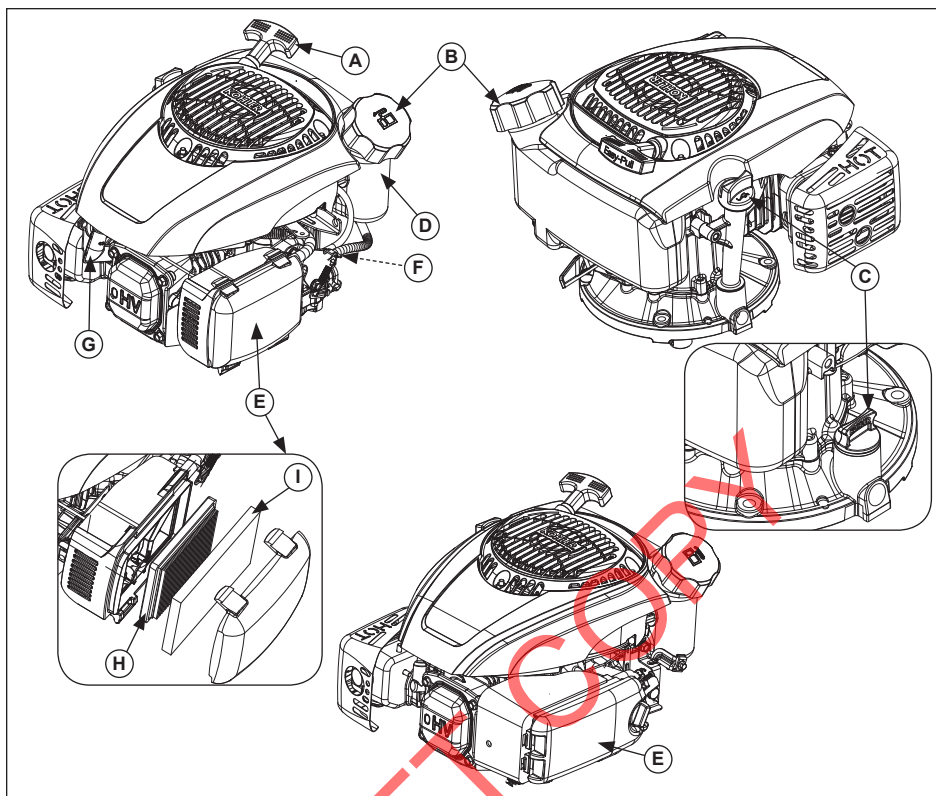

A	Ручка стартера	B	Паливна кришка	C	Кришка горловини для заливання мастила / рівномірний щуп	D	Паливний бак
E	Повітряний фільтр	F	Відсічний паливний клапан	G	Свічка запалювання	H	Елемент
I	Фільтр попередньої очистки						

Завітайте на KohlerEngines.com, щоб отримати інформацію про запасні деталі та варіанти придбання.



UK

Контрольний список перевірки двигуна перед пуском

1. Перевірте рівень мастила. Додайте мастило, якщо рівень низький. Не допускайте переливу пального.
2. Перевірте рівень пального. Додайте пальне, якщо рівень низький. Перевірте компоненти та лінії системи подачі пального на предмет протікання.
3. Перевірте й очистіть поверхні охолодження, повітрязабірники та зовнішні поверхні двигуна (особливо після тривалого зберігання на складі).
4. Переконайтеся, що компоненти повітряного фільтра, а також усі кожухи, кришки обладнання та захисні пристрої встановлено та надійно закріплено.
5. Перевірте іскрогасник (якщо обладнано).

Пуск

	ПОПЕРЕДЖЕННЯ
	Монооксид вуглецю може спричинити нудоту, непритомність або призвести до смерті. Не вдихайте вихлопні гази. Ніколи не запускайте двигун у закритих приміщеннях.
В вихлопних газах двигуна міститься отруйний монооксид вуглецю. Він являє собою безбарвний газ без запаху, вдихання якого може призвести до смерті.	

	ПОПЕРЕДЖЕННЯ
	Обертові деталі можуть спричинити серйозні травми. Під час роботи двигуна дотримуйтеся дистанції.
Щоб уникнути травмування, тримайте руки, ноги, волосся та одяг подалі від усіх рухомих деталей. У жодному разі не користуйтеся двигуном, якщо знято кришки, кожухи чи захисні пристрої.	

ПРИМІТКА. Положення повітряної заслінки для запуску може бути різним, залежно від температури й інших факторів. Коли двигун працює та прогрітий, установіть повітряну заслінку в положення OFF (Вимк.).

ПРИМІТКА. Періодично витягайте пусковий трос, щоб перевірити його стан. Якщо трос зносився, негайно замініть його в уповноваженого дилера компанії Kohler.

1. Установіть відсічний паливний клапан у положення ON (Увімк.) (якщо обладнано).
2. Установіть перемикач двигуна в положення ON (Увімк.) (якщо обладнано).
3. Запустіть двигун, як описано нижче.

- a. Моделі з ручною повітряною заслінкою:

Холодний двигун: установіть механізм керування дросельною заслінкою в положення FAST (Швидко). Установіть механізм керування повітряною заслінкою в положення CHOKE/ON (Повітряна заслінка увімк.).

Прогрітий двигун: установіть механізм керування дросельною заслінкою в положення RUN/FAST (Дія/швидко).

or

- b. Моделі з функцією Smart-Choke™: ця функція автоматично регулює повітряну заслінку при запуску.
4. Запуск висувним стартером: Повільно потягніть ручку стартера та зупиніться, щойно минувши положення компресії. Поверніть ручку стартера на місце; швидко потягніть ручку догори, щоб уникнути надлишкового зносу канату в направляючому пристрої.

Запуск електричним стартером: Пусковий вимикач (ознайомтеся з інструкціями з експлуатації обладнання, яке працює від двигуна). Якщо двигун обладнаний системою Smart-Choke™, то слід на цьому зупинитися, у іншому випадку перейдіть до кроку 5.

5. Повільно поверніть механізм керування повітряною заслінкою в положення OFF (Вимк.), коли двигун запуститься та прогріється. Двигун/обладнання можна використовувати під час періоду прогрівання, однак може довестися залишити повітряну заслінку частково відкритою до завершення прогрівання двигуна.

Поради щодо запуску в холодну погоду

1. Використовуйте мастило, яке відповідає очікуваній температурі.
2. Відключіть усі можливі джерела зовнішнього навантаження.
3. Використовуйте свіже пальне зимового сорту. Зимове пальне має формулу, що полегшує запуск.

Зупинка

1. Якщо можливо, зменште навантаження, відключивши всі додаткові компоненти, що працюють від привідного валу.
2. Якщо двигун обладнано дросельною заслінкою, переведіть її у положення повільного руху чи зупинки; зупиніть двигун.
3. За необхідності закрийте відсічний паливний клапан.

Робочий кут нахилу

Ознайомтеся з інструкціями з експлуатації обладнання, яке працює від двигуна. Не використовуйте цей двигун, якщо перевищено максимальний кут експлуатації; див. таблицю технічних характеристик. Недостатній рівень змащення може призвести до пошкодження двигуна.

Швидкість обертання двигуна

ПРИМІТКА. Не змінюйте настройки регулятора оборотів, щоб підвищити максимальну швидкість обертання двигуна. Перевищення швидкості обертання небезпечне й призведе до скасування гарантії.

Експлуатація на великій висоті

При експлуатації цього двигуна на висоті 4000 футів (1219 м) або вище потрібен карбюраторний комплект для експлуатації на великій висоті. Щоб отримати інформацію про карбюраторний комплект для експлуатації на великій висоті чи знайти уповноваженого дилера компанії Kohler, завітайте на KohlerEngines.com або зателефонуйте за номером 1-800-544-2444 (США та Канада).

В оригінальній конфігурації цей двигун має експлуатуватися на висоті нижче 4000 футів (1219 м).

Експлуатація двигуна в неправильній конфігурації на даній висоті може призвести до збільшення викидів, зменшення ефективності використання та витрати палива, а також стати причиною пошкоджень двигуна.

Інструкції з технічного обслуговування

	ПОПЕРЕДЖЕННЯ	<p>Перш ніж виконувати роботи з обслуговування двигуна чи обладнанням, відключіть двигун, як описано нижче. 1) Від'єднайте провідник свіч(і) запалювання. 2) Від'єднайте негативний (-) кабель акумулятора від акумулятора.</p>
	<p>Випадковий пуск може призвести до серйозних травм або смерті.</p> <p>Перш ніж проводити роботи з обслуговування, від'єднайте та заземліть провідник свіч(і) запалювання.</p>	

Стандартне технічне обслуговування, заміна чи ремонт пристроїв і систем для зменшення токсичності вихлопів можуть здійснюватися будь-якими ремонтними службами чи фахівцями, однак ремонтні роботи, на які поширюється гарантійне обслуговування, можуть виконуватися лише уповноваженими дилерами компанії Kohler, з інформацією про яких можна ознайомитися на веб-сайті KohlerEngines.com або за телефоном 1-800-544-2444 (США та Канада).

Графік технічного обслуговування	Графік технічного обслуговування
Двигуни без фільтра попередньої очистки	Двигуни з фільтром попередньої очистки
Перед кожним використанням	Перед кожним використанням
<ul style="list-style-type: none"> Перевірте рівень мастила. Додайте мастило, якщо рівень низький. Не допускайте переливу пального. Перевірте повітряний фільтр на предмет забруднених, розхитаних або пошкоджених деталей. 	<ul style="list-style-type: none"> Перевірте рівень мастила. Додайте мастило, якщо рівень низький. Не допускайте переливу пального. Перевірте повітряний фільтр на предмет забруднених, розхитаних або пошкоджених деталей. Перевірити фільтр попередньої очистки на відсутність забруднень чи сторонніх матеріалів.
Що 25 годин або раз на рік ¹	Що 25 годин або раз на рік ¹
<ul style="list-style-type: none"> Замініть фільтрувальний елемент повітряного фільтра. 	<ul style="list-style-type: none"> Виконайте обслуговування/заміну фільтра попередньої очистки.
Що 50 годин або раз на рік ¹	Що 50 годин або раз на рік ¹
<ul style="list-style-type: none"> Замініть фільтр для пального (якщо обладнано). 	<ul style="list-style-type: none"> Замініть фільтрувальний елемент повітряного фільтра. Замініть фільтр для пального (якщо обладнано).
Що 100 годин або раз на рік ¹	Що 100 годин або раз на рік ¹
<ul style="list-style-type: none"> Перевірте іскрогасник (якщо обладнано). 	<ul style="list-style-type: none"> Перевірте іскрогасник (якщо обладнано).
Що 125 годин або раз на рік ¹	Що 125 годин або раз на рік ¹
<ul style="list-style-type: none"> Замініть свічу запалювання і задайте проміжок. 	<ul style="list-style-type: none"> Замініть свічу запалювання і задайте проміжок.
¹ Виконуйте ці процедури частіше, якщо експлуатація здійснюється в складних, запилених, забруднених умовах.	

Рекомендації щодо мастила

Для найвищої продуктивності рекомендуємо використовувати мастило Kohler. Також допускається використання інших високоякісних мийних масел (у тому числі синтетичних), які відповідають категорії обслуговування API (American Petroleum Institute — Американський інститут нафтопродуктів) SJ або вище. Вибирайте в'язкість відповідно до температури повітря на момент експлуатації, як показано в таблиці нижче.

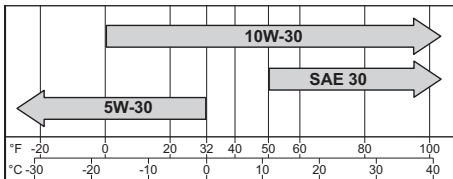

Перевірте рівень мастила

ПРИМІТКА. Щоб запобігти надмірному зносу чи пошкодженню двигуна, не використовуйте двигун із рівнем мастила, нижчим або вищим за індикатор робочого режиму на рівномірному шупі.

Переконайтеся, що двигун холодний. Очистіть кришку горловини для заливання мастила / рівномірний шуп від сторонніх речовин.

1. Витягніть рівномірний шуп; витріть з нього мастило.

a. 1/4-поворотна кришка: знову вставте рівномірний шуп до трубки; затисніть вниз до упору та поверніть на 1/4 повороту.

або

b. Гвинтова кришка: знову вставте рівномірний шуп до трубки; встановіть кришку на трубку, але не закручіть.

2. Витягніть рівномірний шуп; перевірте рівень мастила. Мастило має бути на верхньому рівні індикатора на рівномірному шупі.

3. Якщо індикатор показує низький рівень мастила, додайте мастила до верхньої позначки індикатора.

4. Встановіть рівномірний шуп на місце та закріпіть його.

Заміна мастила

Такий двигун не потребує щорічної заміни оливи, потрібно просто перевіряти рівень оливи перед кожним використанням та долити в разі необхідності. Проте, якщо ви вирішили замінити оливу, то дотримуйтеся наступних інструкцій.

Виконуйте заміну мастила, коли двигун прогрітий.

Трубка рівнемірною щупа:

1. Очистіть поверхню довкола кришки горловини для заливання мастила / рівнемірною щупа.
2. Зніміть кришку горловини для заливання мастила / рівнемірний щуп. Покладіть двигун на бік, повітряним фільтром дотра. Злийте мастило до відповідного контейнера.
3. Повністю зливши мастило з картера, поставте двигун прямо.
4. Заповніть картер новим мастилом. Мастило має бути на верхньому рівні індикатора на рівнемірному щупі.
5. Установіть на місце кришку горловини для заливання мастила/рівнемірною щупа і надійно затягніть її.
6. Утилізуйте використане мастило відповідно до місцевих нормативних документів.

Свіча картера:

1. Заблокуйте двигун, від'єднавши свічу запалювання.
2. Очистіть поверхню довкола кришки горловини для заливання мастила / рівнемірною щупа. Зніміть кришку горловини для заливання мастила / рівнемірний щуп.
3. Зніміть свічу картера в нижній частині двигуна; злийте мастило до відповідного контейнера.
4. Нанесіть різьбовий герметик на три повних різьби зливної пробки. Затягніть до 120 дюйм-фунтів (13,6 н/м²).
5. Заповніть картер новим мастилом. Мастило має бути на верхньому рівні індикатора на рівнемірному щупі.
6. Установіть на місце кришку горловини для заливання мастила/рівнемірною щупа і надійно затягніть її.
7. Утилізуйте використане мастило відповідно до місцевих нормативних документів.

Рекомендації щодо пального

	ПОПЕРЕДЖЕННЯ Вибухонебезпечне пальне може спричинити пожежі та сильні опіки. Не наповнюйте паливний бак, якщо двигун гарячий або працює.
<p>Бензин є надзвичайно вогнебезпечним, і його пари в разі займання можуть призвести до вибуху. Зберігайте бензин лише в призначених для цього ємностях у добре вентильованих нежитлових приміщеннях подалі від джерел іскор чи відкритого вогню. Розлите пальне може зайнятися в результаті контакту з гарячими деталями чи іскрами запалювання. Ні в якому разі не користуйтеся бензином як засобом для чищення.</p>	

ПРИМІТКА. E15, E20 і E85 НЕ затверджено та НЕ МОЖУТЬ використовуватися; неможливо гарантувати ефективність старого, відпрацьованого чи забрудненого пального.

Пальне має відповідати переліченим нижче вимогам.

- Чистий, свіжий, неетилований бензин.
- Октанове число 87 (R+M)/2 або більше.
- Октанове число бензину за дослідницьким методом (RON) 90 октанових мінімумів.
- Бензин із вмістом 10% етилового спирту, допускається на 90% неетилованого пального.
- Ухвалено метилтретбутиловий ефір (MTBE) і суміш неетилованого пального (макс. 15% MTBE за об'ємом).
- Не додавайте мастило до бензину.
- Не переповнюйте паливний бак.
- Не використовуйте бензин, старший за 30 днів.

Додавання пального

	ПОПЕРЕДЖЕННЯ Вибухонебезпечне пальне може спричинити пожежі та сильні опіки. Не наповнюйте паливний бак, якщо двигун гарячий або працює.
<p>Бензин є надзвичайно вогнебезпечним, і його пари в разі займання можуть призвести до вибуху. Зберігайте бензин лише в призначених для цього ємностях у добре вентильованих нежитлових приміщеннях подалі від джерел іскор чи відкритого вогню. Розлите пальне може зайнятися в результаті контакту з гарячими деталями чи іскрами запалювання. Ні в якому разі не користуйтеся бензином як засобом для чищення.</p>	



Переконайтеся, що двигун холодний.

1. Очистіть поверхню довкола паливної кришки.
2. Зніміть паливну кришку. Заповніть до основи горловини наливного отвору. Не переповнюйте паливний бак. Залиште простір для розширення пального.
3. Установіть паливну кришку на місце та надійно затягніть її.

Паливопровід

На двигуни Kohler Co. з карбюраторами необхідно встановити паливний трубопровід з низьким рівнем проникнення, щоб забезпечити відповідність вимогам EPA і CARB.

Свічі запалювання

	 ЗАСТЕРЕЖЕННЯ
	Електричний струм може нанести серйозну травму. Під час роботи двигуна не доторкайтеся до проводки.

Очистіть виточку свіч запалювання. Змініть і замініть свічу.

1. Перевірте зазор за допомогою дротового калібру. Відрегулюйте зазор (див. таблицю технічних характеристик).
2. Вставте свічу до кришки циліндра.
3. Затягніть свічу до 20 дюйм-фунтів (27 н/м²).

Повітряний фільтр

ПРИМІТКА. Експлуатація двигуна з розхитаними чи пошкодженими компонентами повітряного фільтра може призвести до передчасного зносу та несправності. Замініть усі зігнуті чи пошкоджені компоненти.

ПРИМІТКА. Паперові елементи не можна видувати стиснутим повітрям.

Ослабте гвинти або зніміть фіксатори з гачків та відкрийте кришку повітряного фільтра.

Фільтр попередньої очистки (якщо обладнано):

1. Зніміть фільтр попередньої очистки.
2. Замініть або вимийте фільтр попередньої очистки теплою водою з мийним засобом. Промийте та дайте висохнути на відкритому повітрі.
3. Встановіть фільтр попередньої очистки до кришки, вирівнявши отвір фільтра з ручкою на верхній кришці.

Паперовий елемент:

1. Зніміть паперовий елемент з корпусу та замініть його.
2. Установіть елемент гофрованою стороною **назовні** та натягніть гумову прокладку на краї корпусу.

Поролоновий елемент:



1. Зніміть поролоновий елемент з корпусу та замініть його.
2. Установіть елемент поролоною стороною **назовні** та натягніть гумову прокладку на краї корпусу.

Установіть повітряний фільтр на місце та закріпіть гвинтами або фіксаторами.

Вентиляційна труба

Переконайтеся, що обидві сторони вентиляційної труби правильно підключено.

Охолодження повітря

	 ПОПЕРЕДЖЕННЯ
	Гарячі деталі можуть стати причиною сильних опіків. Не торкайтеся до двигуна під час роботи або одразу після зупинки.
У жодному разі не користуйтеся двигуном, якщо знято теплові екрани чи захисні пристрої.	

Важливо підтверджувати належне охолодження. Щоб запобігти перегріванню, очищуйте екрани, ребра охолодження і інші зовнішні поверхні двигуна. Не допускайте потрапляння води на електромережу чи будь-які електричні компоненти. Див. графік технічного обслуговування.

Ремонтні роботи / запасні деталі

Рекомендуємо звертатися до уповноваженого дилера компанії Kohler щодо всіх операцій технічного обслуговування, ремонту та заміни деталей двигуна. З інформацією про уповноважених дилерів компанії Kohler можна ознайомитися на веб-сайті KohlerEngines.com або за телефоном 1-800-544-2444 (США та Канада).

Зберігання

Якщо двигун не використовуватиметься 2 місяці чи довше, дотримуйтеся описаної нижче процедури.

1. Додайте до паливного бака засіб для очищення пального Kohler серії PRO чи еквівалентний. Запустіть двигун на 2–3 хвилини, щоб стабілізоване пальне потрапило до системи подачі пального (гарантія не поширюється на збій через неочищене пальне).
2. Замініть мастило, поки двигун ще прогрітий після роботи. Вийміть свічі запалювання та налійте в циліндри близько 1 унції машинного мастила. Замініть свічі запалювання і повільно запустіть двигун, щоб мастило розповсюдилось.
3. Від'єднайте негативний (-) кабель акумулятора.
4. Зберігайте двигун у чистому сухому місці.

UK

Пошук та усунення несправностей

Не намагайтеся виконувати обслуговування чи заміну головних елементів двигуна, а також будь-яких інших деталей, які потрібно спеціально синхронізувати чи регулювати. Ці операції мають виконуватися уповноваженим дилером компанії Kohler.

Проблема	Можлива причина							
	Немає пального	Пальне невідповідного типу	Забруднення паливопроводу	Забився фільтр грубих забруднень	Неправильний рівень мастила	Перевантаження двигуна	Забруднився повітряний елемент	Несправна свіча запалювання
Двигун не заводиться	•	•	•		•	•	•	•
Заводиться важко		•	•		•	•	•	•
Раптово глухне	•		•	•	•	•	•	•
Недостатня потужність		•	•	•	•	•	•	•
Працює нестабільно		•	•	•		•	•	•
Стукіт чи свист		•		•		•		•
Пропуски чи перебої		•	•	•			•	•
Хлопки в циліндрах		•	•			•	•	•
Перегрів		•	•	•	•	•	•	•
Споживає багато пального						•	•	•

Технічні характеристики двигуна

Модель	Діаметр	Робочий ход	Об'єм	Об'єм мастила (при заміні)	Зазор у свічі запалювання	Максимальний кут експлуатації (при повному рівні мастила)*
ХТХ650, ХТХ675	2,56 дюйма (65 мм)	1,80 дюйма (45 мм)	9,1 куб. дюйма (149 куб. см)	20 унцій (0,60 л)	0,030 дюйма (0,76 мм)	20°
ХТХ775	2,75 дюйма (70 мм)		10,6 куб. дюйма (173 куб. см)			
ХТХ950	2,87 дюйма (73 мм)	1,89 дюйма (48 мм)	12,2 куб. дюйма (200 куб. см)			
ХТХ1100		2,11 дюйма (53,5 мм)	13,7 куб. дюйма (224 куб. см)			

*Перевищення максимального кута експлуатації може призвести до пошкодження двигуна через недостатнє змащення.

Із додатковою інформацією щодо технічних характеристик можна ознайомитися в інструкції з технічного обслуговування на веб-сайті KohlerEngines.com.

Усі згадки потужності в кінських силах (к. с.) компанії Kohler є сертифікованою номінальною потужністю та відповідають стандартам потужності в кінських силах SAE J1940 і J1995. З інформацією щодо сертифікованої номінальної потужності можна ознайомитися на веб-сайті KohlerEngines.com.

Система контролю викидів

У якості системи обмеження викиду відпрацьованих газів для моделей ХТХ650, ХТХ675, ХТХ775, ХТХ950, ХТХ1100 використовується EM EPA у США, штаті Каліфорнія та Європі.

ПРИМІТКА. Втручання у двигун і його систему контролю викидів анулює сертифікат відповідності EPA, розпорядження ARB та сертифікат обладнання ЄС.