

№	Артикул	Наименование	Кол
1	60100030000	Болт	1
2	70040070000	Шайба	1
3	70130350000	Нож	1
4	70140400000	Адаптер	1
5		Болт М8×25	1
6		Болт М8×30	2
7	20660130000	Кожух ремня	1
9		Болт М6×12	2
10		Гайка	4
11		Корпус	1
12	60410080000	Пружина	1
13	70180270000	Тяга	1
14		Штифт	4
15		Гайка	12
16		Болт М6×16	6
17		Кронштейн	1
18	909-402-007	Двигатель Т6	1
19	20460030000	Вставка	1
20	20460010000	Штуцер	1
21	60370020000	Кольцо	1
22		Втулка	1
23	20160230000	Заглушка для мульчирования	1
24		Пластина зубчатая	1
25		Кронштейн правый	1
26		Болт М8×15	2
27	70030060000	Ось	1
28	60390070000		1
29	20120080000	Крышка	1
30	20110100000	Дефлектор	1
31		Пластина	1
32		Винт М6×10	2
<b>Газонокосилка</b>		Модель	
		<b>LM46-60DE</b>	
Technical department		Assembly drawing	
Engineer, chief designer		John Emerson Jr.	
DYNAMIC DRIVE EQUIPMENT, USA		Page 1	

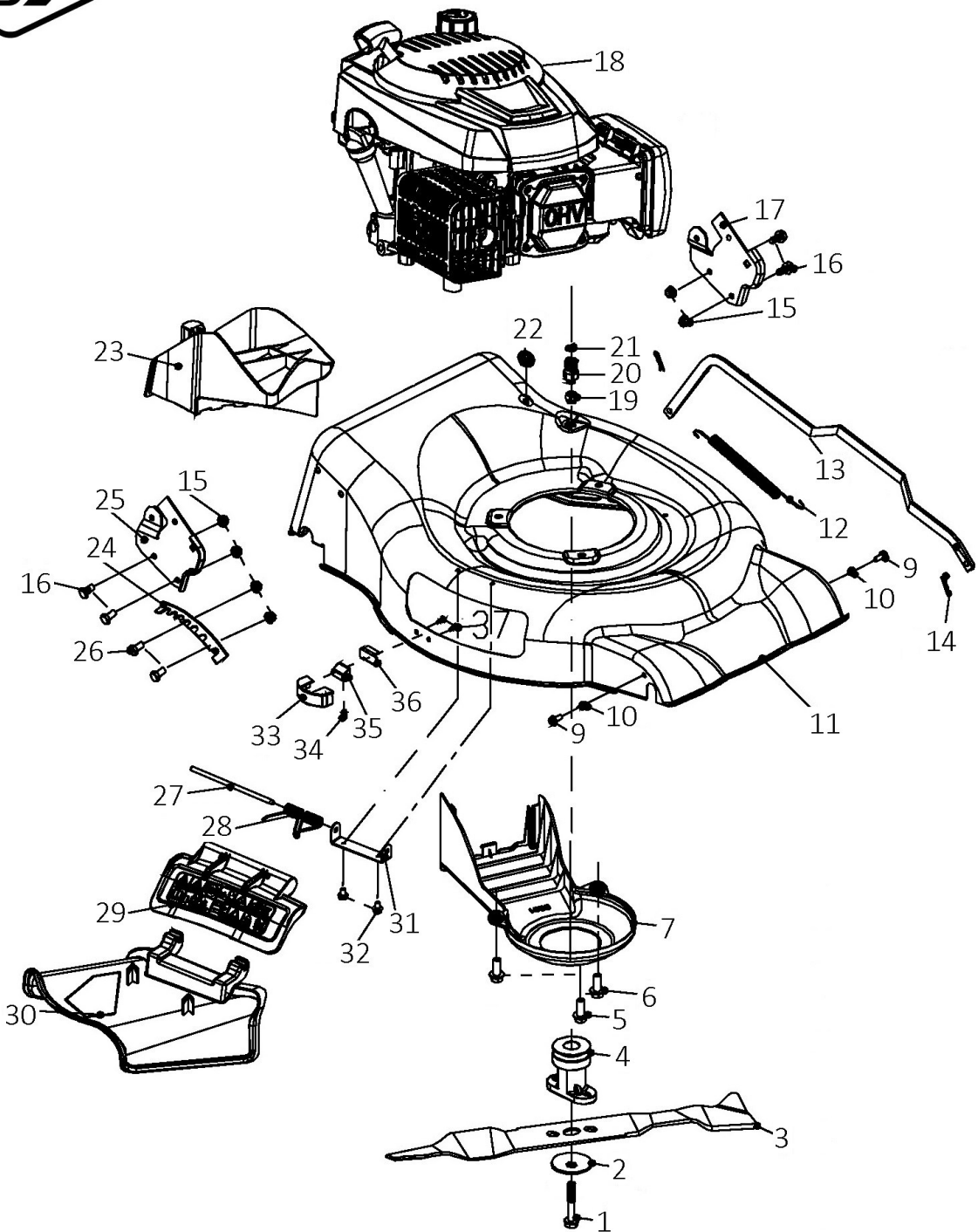

№	Артикул	Наименование	Кол
33		Держатель	1
34	60380600000	Пружина	1
35		Деталь	1
36		Деталь	1

<b>Газонокосилка</b>		Модель
		<b>LM46-60DE</b>
Technical department	Assembly drawing	
Engineer, chief designer	John Emerson Jr.	
DYNAMIC DRIVE EQUIPMENT, USA	Page 2	

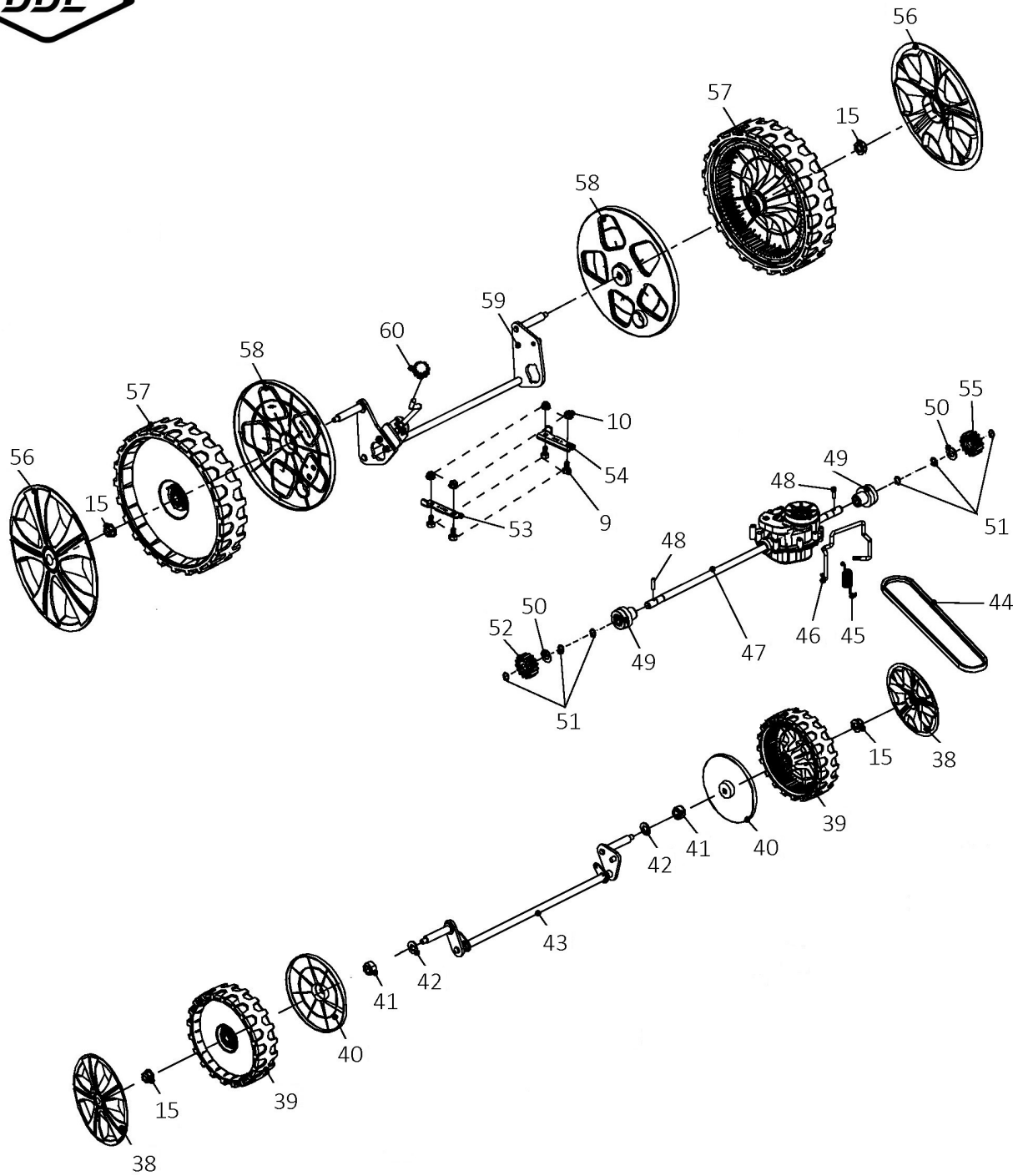

№	Артикул	Наименование	Кол
15	90-0032	Подшипник	4
38		Колпак	2
39	20880161000	Колесо	2
40		Колпак внутренний	2
41		Втулка	2
42		Шайба	2
43	70840170000	Ось передняя	1
44	60320210000	Ремень Li660	1
45		Пружина	1
46	70050230000	Скоба	1
47	70860370000	Редуктор	1
48		Штифт	2
49		Втулка	2
50		Шайба	2
51	60240060000	Шайба	6
52		Шестерня правая	1
53		Пластина	1
54		Пластина	1
55		Шестерня левая	1
56		Колпак	2
57		Колесо	2
58		Колпак	2
59		Ось задняя	1
60	20270010280	Рукоятка	1

<b>Газонокосилка</b>		Модель	
		<b>LM46-60DE</b>	
Technical department		Assembly drawing	
Engineer, chief designer		John Emerson Jr.	
DYNAMIC DRIVE EQUIPMENT, USA			Page 3

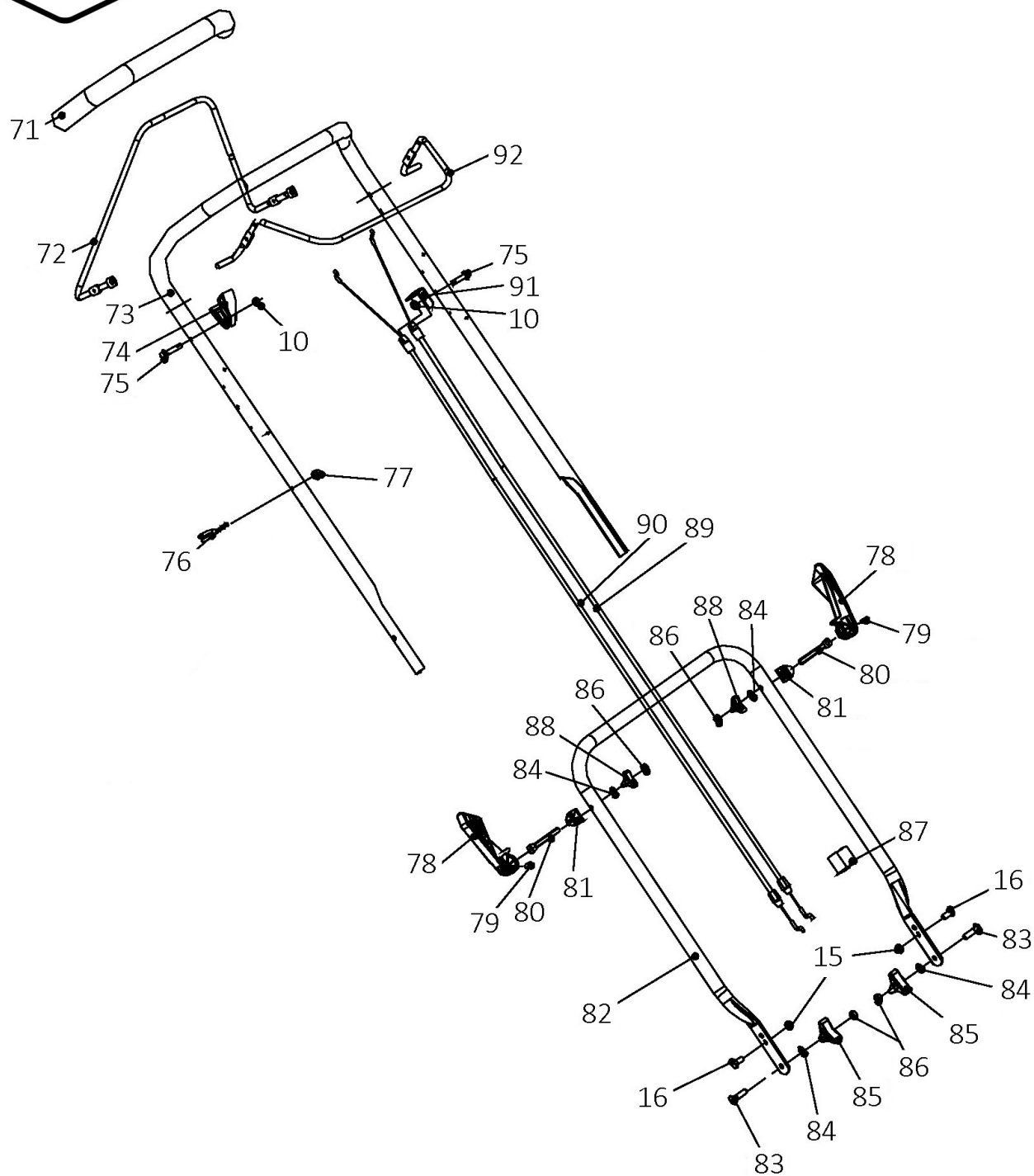

№	Артикул	Наименование	Кол
71		Накладка	1
72	70550100280	Рычаг	1
73		Ручка верхняя часть	1
74	20030030000	Кронштейн	1
75		Болт М6×30	2
76		Держатель	1
77		Гайка	1
78	20580020050	Рычаг	2
79		Штифт	2
80	70220020000	Шток	2
81	70050180000	Фиксатор	2
82	70520210130	Ручка нижняя	1
83	60040090000	Болт М8×30	2
84		Прокладка	4
85		Барашек	2
86	60140080000	Гайка	4
87	20240020000	Держатель	1
88	20040140280	Барашек	2
89	70810040000	Трос тормоза	1
90	70780080000	Трос привода	1
91	70050120000	Держатель	1
92	70540083280	Рычаг	1

<b>Газонокосилка</b>		Модель	
		<b>LM46-60DE</b>	
Technical department		Assembly drawing	
Engineer, chief designer		John Emerson Jr.	
DYNAMIC DRIVE EQUIPMENT, USA		Page 4	

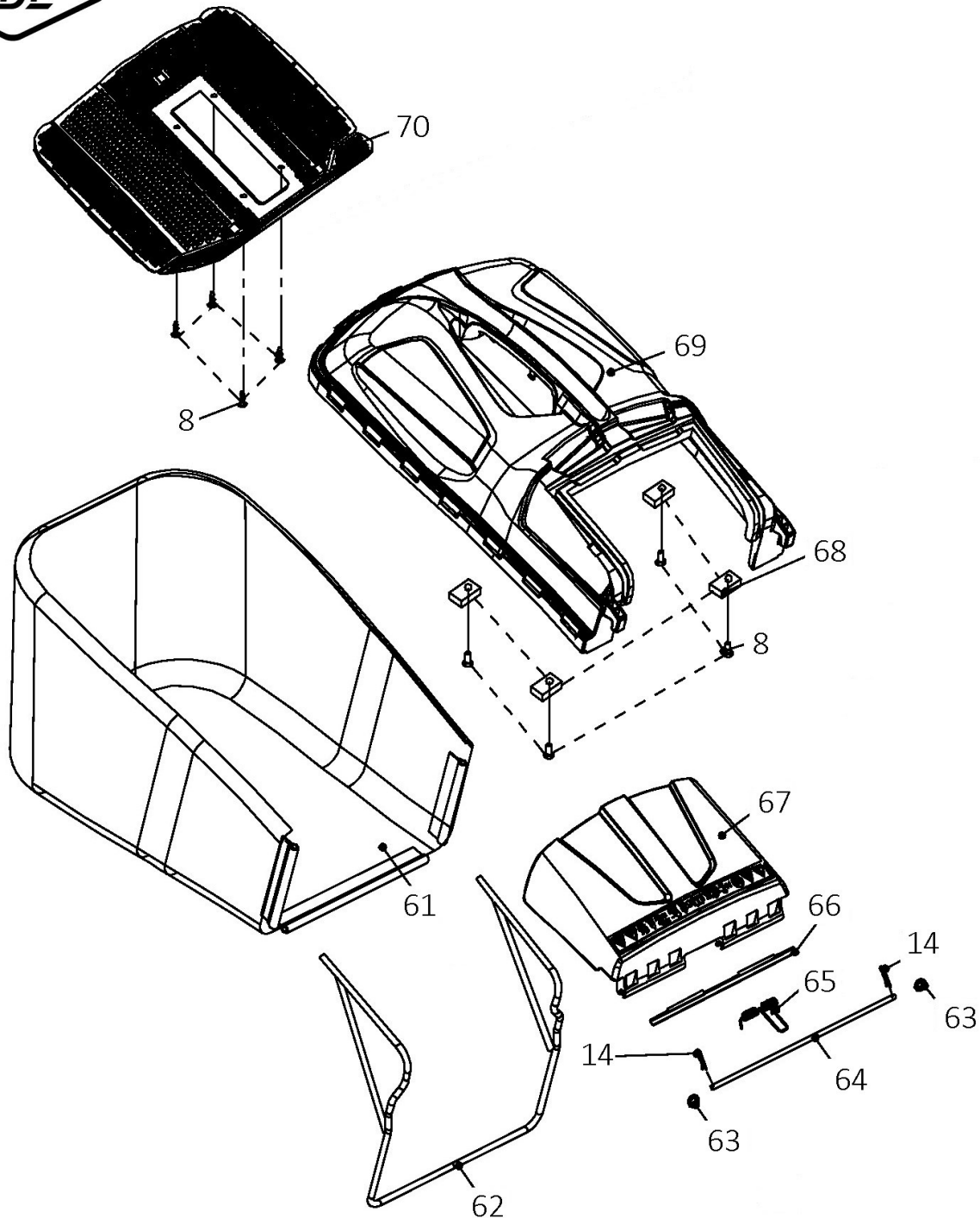

№	Артикул	Наименование	Кол
61	20050080085	Травосборник	1
62		Каркас	1
63		Шайба	2
64		Ось	1
65	60380240000	Пружина	1
66	20750070000	Планка	1
67		Крышка травосборника	1
68		Пластина	4
69		Травосборник верхняя часть	1
70	21010010290	Фильтр травосборника	1

<b>Газонокосилка</b>		Модель	
		<b>LM46-60DE</b>	
Technical department		Assembly drawing	
Engineer, chief designer		John Emerson Jr.	
DYNAMIC DRIVE EQUIPMENT, USA		Page 5	



DDE

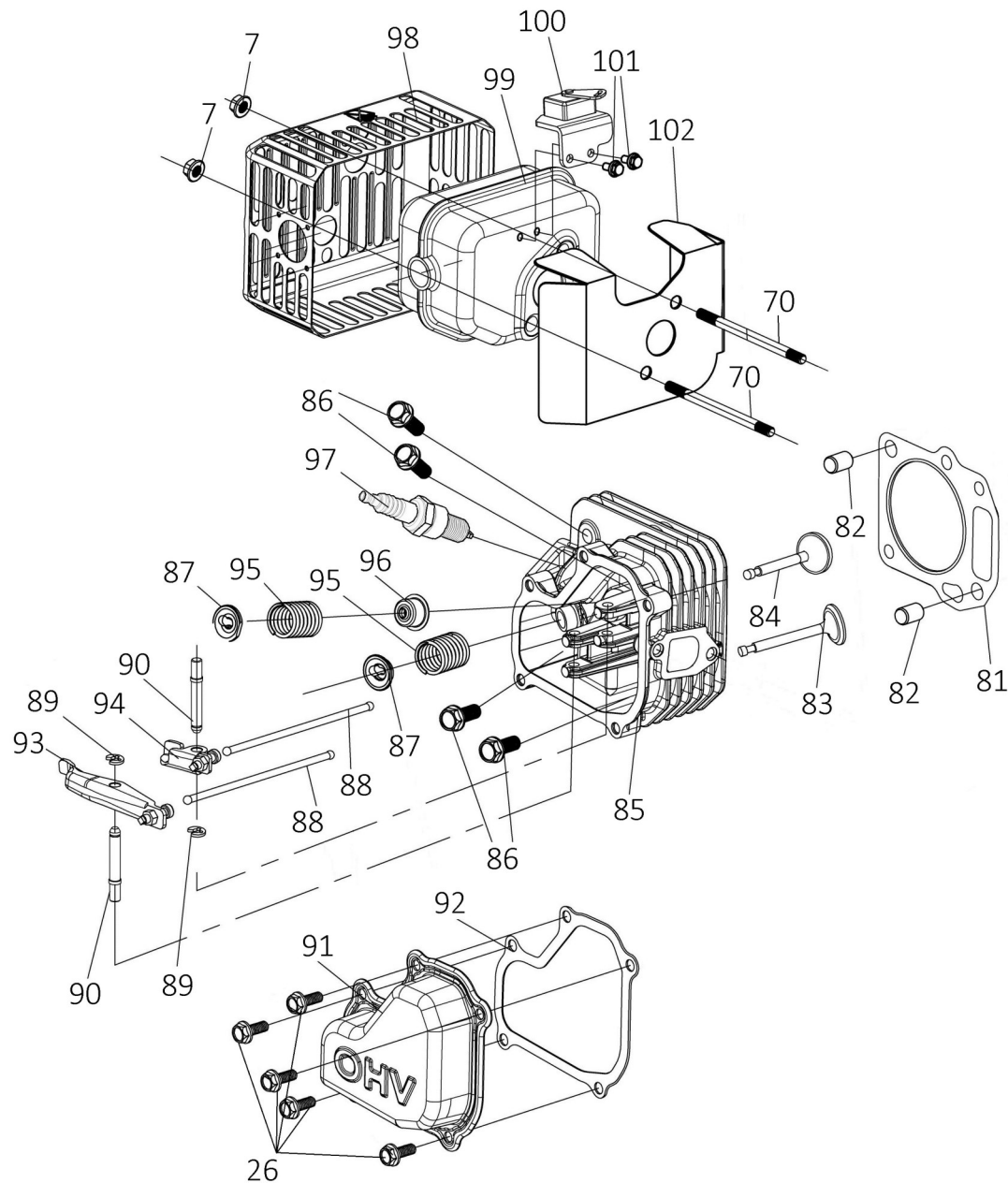

№	Артикул	Наименование	Кол
70		Шпилька карбюратора M6×94	4
81	75720100000	Прокладка головки	1
82		Штифт	2
83		Клапан выпускной	1
84		Клапан впускной	1
85		Головка цилиндра	1
86		Болт M8×45	4
87		Стопор пружины	2
88		Толкатель	2
89		Шайба	2
90		Вал коромысла	2
91		Крышка головки	1
92		Прокладка головки	1
93		Коромысло выпускного клапана	1
94	75230030000	Коромысло впускного клапана	1
95		Пружина клапана	2
96	60360130000	Колпачок маслоъемный	1
97	LR5YC	Свеча зажигания	1
98		Кожух глушителя	1
99	75540120000	Глушитель	1
100		Регулятор	1
101		Болт M5×10	2
102		Щиток глушителя	1
<b>Газонокосилка</b>		Модель	
		<b>LM46-60DE</b>	
Technical department		Assembly drawing	
Engineer, chief designer		John Emerson Jr.	
DYNAMIC DRIVE EQUIPMENT, USA		Page 7	

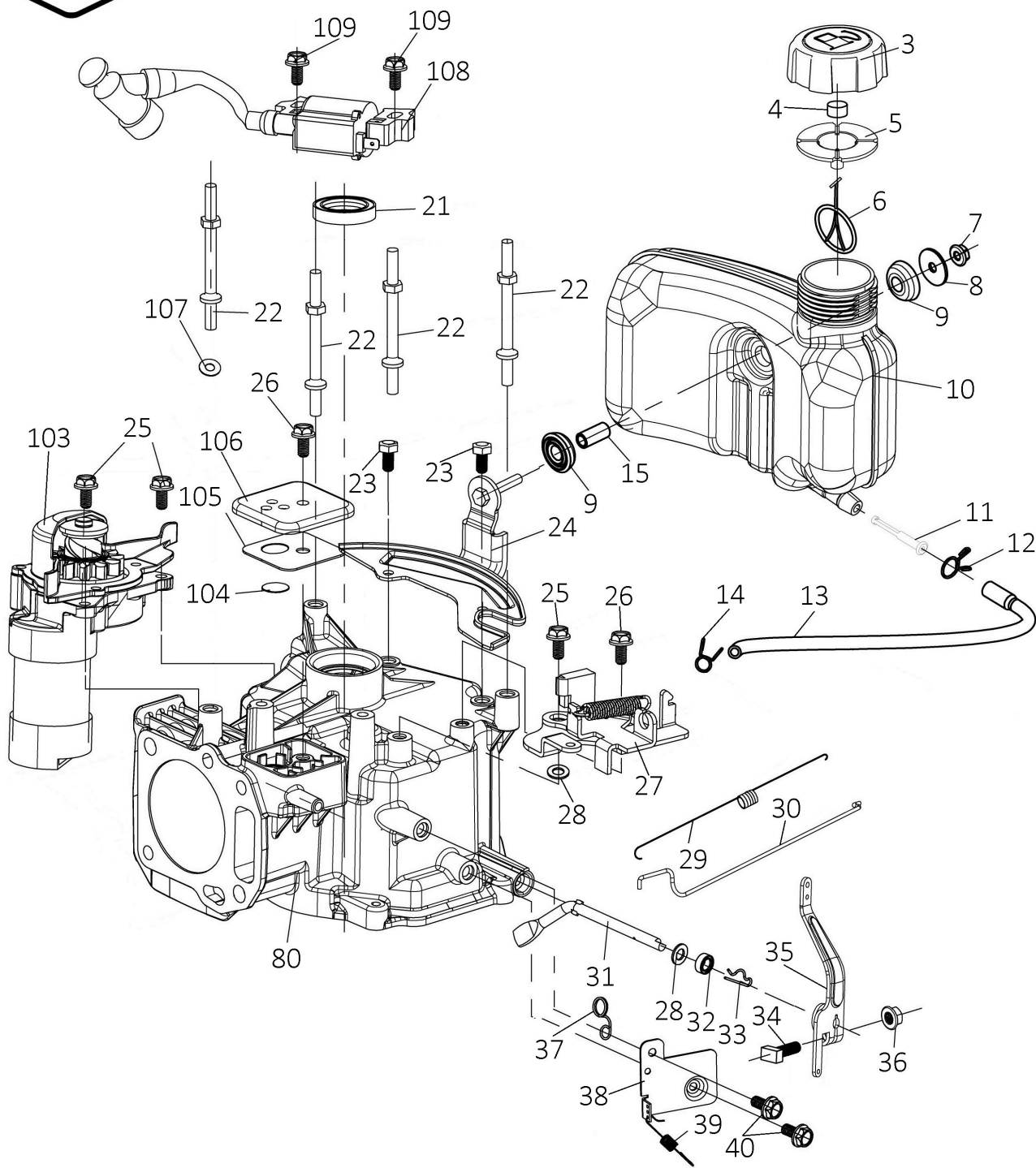

№	Артикул	Наименование	Кол
3		Пробка топливного бака	1
4	80010070000	Сапун	1
5		Прокладка	1
6	25250010000	Тросик	1
7		Гайка М6	3
8		Шайба	1
9		Амортизатор	2
10	25180230000	Бак топливный	1
11		Фильтр	1
12		Зажим	1
13	25160010000	Шланг топливный	1
14		Зажим	1
15		Втулка	1
21	60360090000	Сальник 22×35×7	1
22		Болт	3
23		Болт М6×12	2
24		Кронштейн	1
25		Болт М6×18	3
26		Болт М6×14	7
27		Узел тормозной	1
28		Шайба	3
29	60410770000	Пружина регулятора	1
30	75160060000	Тяга регулятора	1
31		Вал регулятора	1
32		Сальник 6×11×4	1
33		Шплинт	1
34		Болт М6×23	1
35		Рычаг регулятора	1
36		Гайка М6	3
37		Зажим	1
38		Заслонка	1
		Газонокосилка	Модель
			<b>LM46-60DE</b>
Technical department		Assembly drawing	
Engineer, chief designer		John Emerson Jr.	
DYNAMIC DRIVE EQUIPMENT, USA		Page 8	



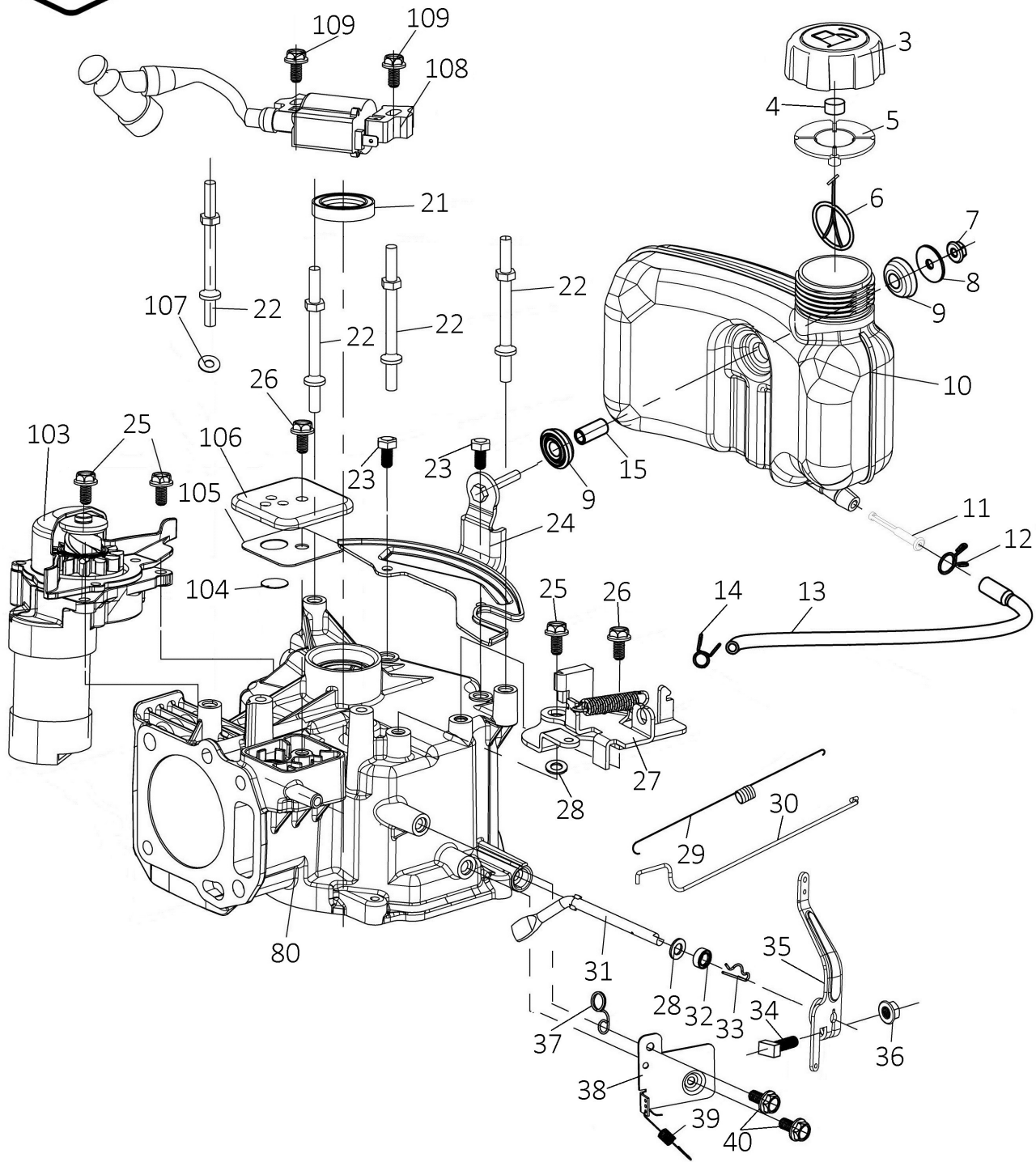

№	Артикул	Наименование	Кол
39	60410760000	Пружина	1
40		Болт М6×12	4
80		Картер	1
103		Стартер электрический	1
104		Пластина	1
105		Прокладка	1
106		Крышка	1
107		Прокладка	1
108	75370070000	Магнето	1
109		Болт М6×25	2

<b>Газонокосилка</b>		Модель	
		<b>LM46-60DE</b>	
Technical department		Assembly drawing	
Engineer, chief designer		John Emerson Jr.	
DYNAMIC DRIVE EQUIPMENT, USA		Page 9	



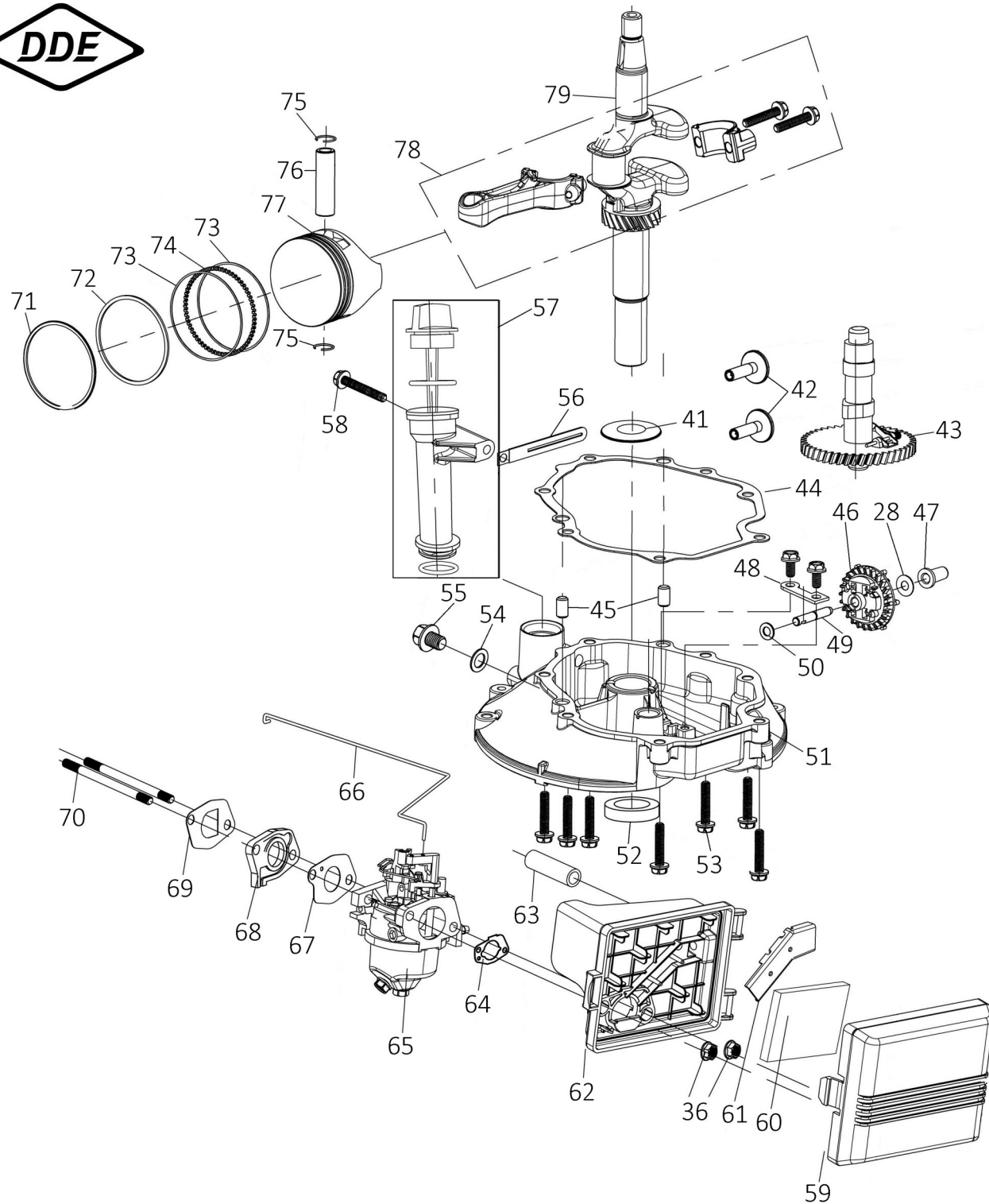

№	Артикул	Наименование	Кол
41		Шайба	1
42		Тарелка толкателя	2
43		Распредвал	1
44		Прокладка картера	1
46	75520020000	Шестерня регулятора	1
47		Втулка	1
48		Зажим	1
49		Вал	1
50		Шайба	1
51	75240120000	Крышка картера	1
52	60360100000	Сальник 25×38×7	1
53		Болт М6×30	7
54	60200150000	Прокладка	1
55		Болт	1
56		Кронштейн	1
57		Горловина	1
58		Болт М6×50	1
59	25120060000	Крышка	1
60	25300120000	Фильтр воздушный	1
61		Крышка	1
62	25110100000	Корпус воздушного фильтра	1
63		Трубка	1
64	75730100000	Прокладка корпуса	1
65		Карбюратор	1
66		Рычаг управления	1
67	75730030000	Прокладка карбюратора	1
68	25090010000	Теплоизолятор	1
69	75730020000	Прокладка теплоизолятора	1
71	75130130000	Кольцо поршневое I	1
72	75130140000	Кольцо поршневое II	1
73	75090060000	Кольцо поршневое III	2
<b>Газонокосилка</b>		Модель	
		<b>LM46-60DE</b>	
Technical department		Assembly drawing	
Engineer, chief designer		John Emerson Jr.	
DYNAMIC DRIVE EQUIPMENT, USA		Page 11	

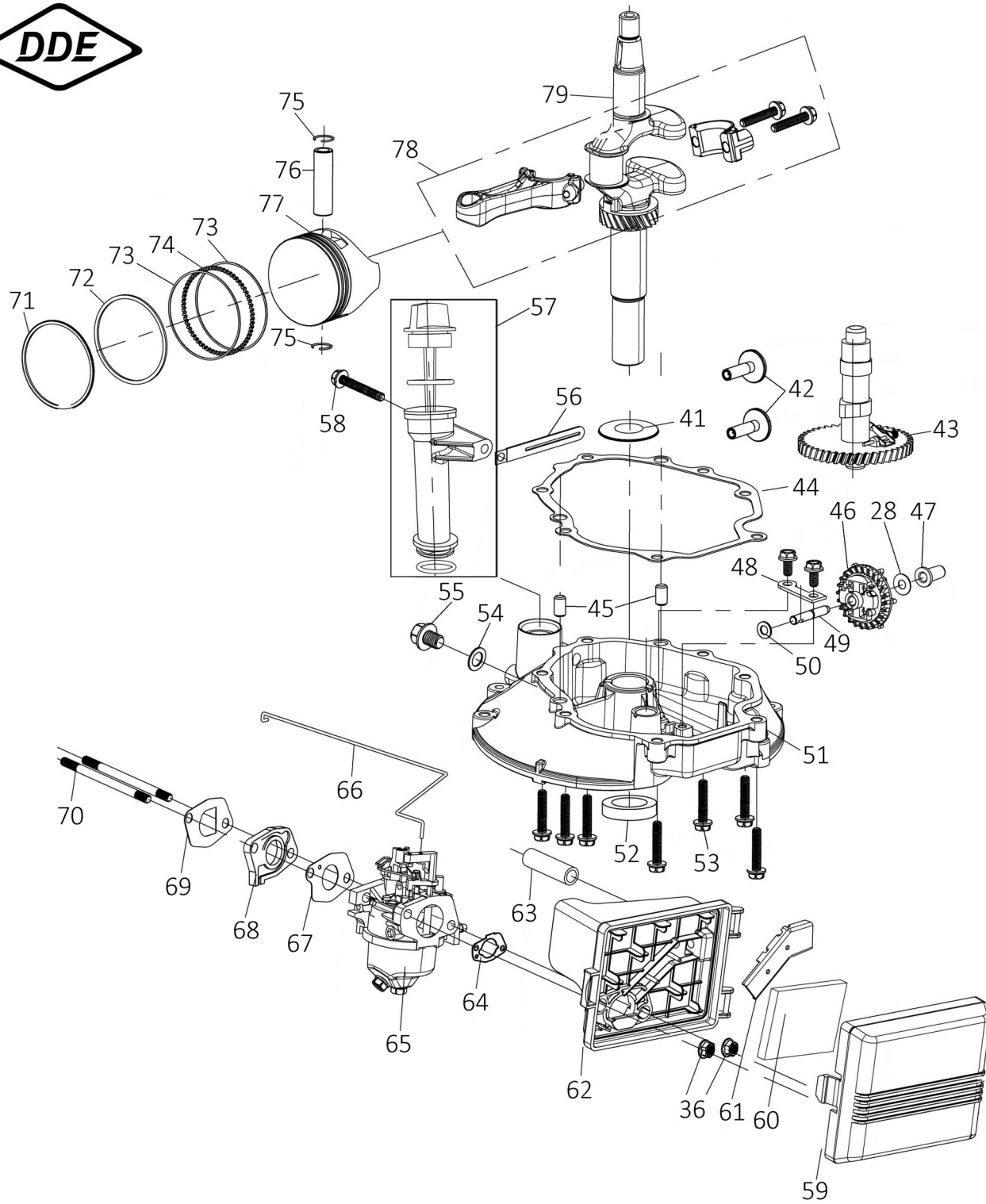

№	Артикул	Наименование	Кол
74	75000070000	Кольцо поршневое	1
75	60400020000	Кольцо стопорное	2
76	60310010000	Палец поршня	1
77	75120090000	Поршень	1
78	75460070000	Шатун	1
79	75510750000	Коленвал	1
Газонокосилка		Модель	LM46-60DE
		Technical department	
Engineer, chief designer		John Emerson Jr.	
DYNAMIC DRIVE EQUIPMENT, USA			Page 12