

№	Артикул	Наименование	Кол
1		Винт М6×10	6
2		Винт М6×35	2
3		Винт М6×25	6
4	791-998-004	Крышка	2
5	791-998-005	Шайба 20×32×7	3
6	791-998-006	Винт М10×10	2
7	791-998-007	Шайба	2
8		Корпус редуктора левая часть	1
9	791-998-009	Прокладка редуктора	1
10	90-0419	Подшипник 6004	2
11		Шайба	2
12	791-998-012	Кольцо стопорное	2
13	791-998-013	Вал	1
14	791-998-014	Подшипник 30203	1
15	791-998-016	Шестерня редуктора	1
16	791-998-016	Шпонка 5×19	1
17		Корпус редуктора правая часть	1
18		Гайка М6	8
19	791-998-019	Вал червячный	1
20	791-998-020	Шпонка 4.7×13	1
21	90-0459	Подшипник 6204	2
22	791-998-022	Шкив	1
23		Шайба	1
24		Шайба	1
25		Гайка М12	1
*	791-998-024	Редуктор в сборе	

<b>Культиватор бензиновый</b>		Модель	
		<b>ХОББИТ</b>	
Technical department		Assembly drawing	
Engineer, chief designer		John Emerson Jr.	
DYNAMIC DRIVE EQUIPMENT, USA			Page 1

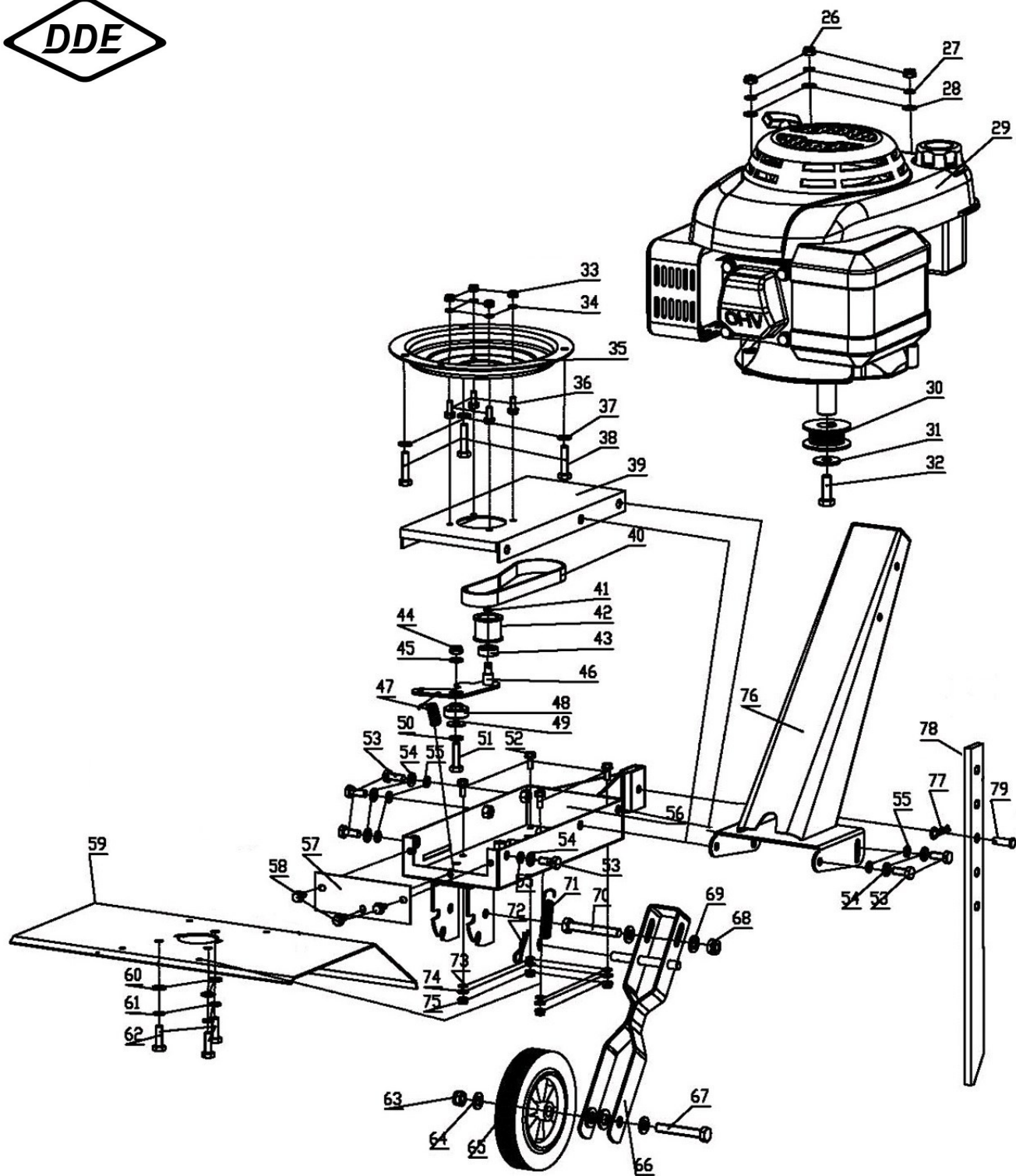

№	Артикул	Наименование	Кол
26		Гайка М8	3
29	791-998-029	Двигатель	1
30	791-998-030	Шкив	1
31		Шайба 10×32×2	1
32		Винт М10×30	1
33		Гайка М6	4
35		Опора двигателя	1
36		Винт М6×14	4
38		Винт М8×35	3
39		Рама верхняя часть	1
40	791-998-040	Ремень	1
41		Кольцо стопорное	1
42	791-998-042	Шкив	1
43	90-0410	Подшипник 628	1
44		Гайка М8	1
45		Шайба 8×22×1.5	1
46	791-998-046	Кронштейн натяжителя	1
47	791-998-047	Пружина	1
48	791-998-048	Втулка	1
51		Винт М8×30	1
52		Винт М6×14	4
53		Винт М8×20	6
54		Шайба	4
55		Шайба 8×25×2	4
56		Рама нижняя часть	1
57		Панель	1
58		Винт М6×14	3
59		Крыло	1
60		Шайба 8×16×1.5	2
61		Шайба	3
62		Винт М8×25	3

**Культиватор бензиновый**

Модель  
**ХОББИТ**

Technical department	Assembly drawing
Engineer, chief designer	John Emerson Jr.
DYNAMIC DRIVE EQUIPMENT, USA	
Page 2	

















